

ISSN 1563-0242  
eISSN 2617-7978

ӘЛ-ФАРАБИ атындағы ҚАЗАҚ ҰЛТТЫҚ УНИВЕРСИТЕТІ

# ХАБАРШЫ

Журналистика сериясы

---

КАЗАХСКИЙ НАЦИОНАЛЬНЫЙ УНИВЕРСИТЕТ имени АЛЬ-ФАРАБИ

# ВЕСТНИК

Серия журналистики

---

AL-FARABI KAZAKH NATIONAL UNIVERSITY

# HERALD

of journalism

---

№4 (70)

Алматы  
«Қазақ университеті»  
2023



# ХАБАРШЫ

ЖУРНАЛИСТИКА СЕРИЯСЫ №4 (70) желтоқсан

ISSN 1563-0242  
eISSN 2617-7978



04.05.2017 ж. Қазақстан Республикасының Мәдениет, ақпарат және қоғамдық келісім министрлігінде тіркелген

Күәлік №16493-Ж.

*Журнал жылына 4 рет жарыққа шығады  
(наурыз, маусым, қыркүйек, желтоқсан)*

## ЖАУАПТЫ ХАТШЫ

**Дудинова Е.И.**, филол.ғ.к. доцент,  
әл-Фараби атындағы ҚазҰУ (Қазақстан)

## РЕДАКЦИЯ АЛҚАСЫ:

**Копбаев Т.М.**, филол. ғ.к., доцент, әл-Фараби атындағы  
ҚазҰУ, журналистика факультетінің деканы  
(ғылыми редактор) (Қазақстан)

**Акынбекова А.Б.**, филол. ғ.к., доцент (ғылыми  
редактордың орынбасары) (Қазақстан)

**Антипов К.В.**, э.ғ.д., профессор, Иван Федоров атындағы  
Мәскеу мемлекеттік баспа университеті (Ресей)

**Беккер Р.**, э.ғ.д., Н. Коперник атындағы университеті,  
халықаралық қатынастар факультетінің деканы (Польша)

**Браун М.**, ф.ғ.д., профессор, Вайоминг университеті (АҚШ)

**Барлыбаева С.Х.**, т.ғ.д., профессор, әл-Фараби атындағы  
ҚазҰУ (Қазақстан)

**Рамазан А.Ә.**, филол. ғ.д., профессор, әл-Фараби атындағы  
ҚазҰУ (Қазақстан)

**Сұлтанбаева Г.С.**, саяси ғ.д., профессор, әл-Фараби  
атындағы ҚазҰУ (Қазақстан)

**Шыңғысова Н.Т.**, филол.ғ.к., профессор, әл-Фараби  
атындағы ҚазҰУ (Қазақстан)

**Ошанова О.Ж.**, филос.ғ.д., доцент, әл-Фараби атындағы  
ҚазҰУ (Қазақстан)

**Мухамадиева Л.И.**, аға оқытушы, әл-Фараби атындағы  
ҚазҰУ (Қазақстан)

**Скрипникова А.И.**, PhD, аға оқытушы, әл-Фараби  
атындағы ҚазҰУ (Қазақстан)

## ТЕХНИКАЛЫҚ ХАТШЫ

**Алқожаева А.С.**, аға оқытушы, әл-Фараби атындағы  
ҚазҰУ (Қазақстан)

Журналистика сериясы: қазақ баспасөзінің тарихы, электронды және жаңа медиа, баспа ісі, қоғаммен байланыс,  
БАҚ дизайны, шетел журналистикасы, публицистика, медиа-құқық, интернет және әлеуметтік медиа.



Министерство образования и науки  
Республики Казахстан  
Официальный интернет-ресурс  
Комитета по контролю в сфере  
образования и науки



Crossref  
Content  
Registration



DOI  
DIGITAL  
OBJECT  
IDENTIFIER



Национальный центр  
государственной  
научно-технической  
экспертизы

РОССИЙСКИЙ ИНДЕКС  
НАУЧНОГО ЦИТИРОВАНИЯ  
Science Index



## Жоба менеджері

*Гульмира Шаккозова*

Телефон: +77017242911

E-mail: Gulmira.Shakkozova@kaznu.kz

## Компьютерде беттеген

*Ұлжан Молдашева*

Баспа журналдың ішкі мазмұнына жауап бермейді.

Пішімі 60x84 <sup>1</sup>/<sub>8</sub>. Көлемі 10,9 б.т. Тапсырыс №183.

Әл-Фараби атындағы Қазақ ұлттық университетінің

«Қазақ университеті» баспа үйі.

050040, Алматы қаласы, әл-Фараби даңғылы, 71.

© Әл-Фараби атындағы ҚазҰУ, 2023

1-бөлім  
**ЖУРНАЛИСТИКА: ҚОҒАМ, ТІЛ, ТАРИХ,  
САЯСАТ, ЭКОНОМИКА**

---

Section 1  
**JOURNALISM: SOCIETY, LANGUAGE,  
HISTORY, ECONOMY**

---

Раздел 1  
**ЖУРНАЛИСТИКА: ОБЩЕСТВО, ЯЗЫК,  
ИСТОРИЯ, ЭКОНОМИКА**

К. Қамзин<sup>1\*</sup>, Ә. Қамза<sup>2</sup>

<sup>1</sup>Әл-Фараби атындағы Қазақ ұлттық университеті, Қазақстан, Алматы қ.

<sup>2</sup>Алматы Менеджмент Университеті, Қазақстан, Алматы қ.

\*e-mail: kaken-kamzin@mail.ru

## ҰЛТТЫҚ ЖУРНАЛИСТИКА ТЕОРИЯСЫНЫҢ ЕЖЕЛГІ ТИЯНАҒЫ

Мақала авторлары зерттеушінің жасампаздық екпіні тек ілгерінді ықпалмен тұйықталмайтынына, оның өткен шақпен де әлсін-әлсін есептесіп, соның аясында қисынгерлік, бастамашылық тұжырым ұсынатынына айрықша назар аударады. Осы ретте қазақ мәдениеті мен әдебиеті кеңістігінде сақталған өнеге, нақыл, мақал, мәтелдер, қанатты сөздер, идиомалар мен фразеологизмдер лайықты көрнекілендіріледі. Олардың ақпараттық ғасырда мән-мағыналық әуселесінің, энергетикасының кемелдене түсетіндігі, ұлттық зерттеу алаңындағы ғылыми-теориялық ізденістерге мықты негіз бола алатындығы тиянақталады.

Шығыс ойшылдары, қазақ гуманистік мектебі өкілдерінің пікірлеріне сүйене келе, масс медиа, журналистикадағы ой ауысымы, ізденістің сонылыққа қарай бой түзеуі, тарихи функционализм, динамикалық ой-сана шарттары сияқты проблемалар күн тәртібіне қойылады. Қазақ журналистика өндірісінің дербес теориялық бастау-бұлақтары, өзіндік тұжырымдамалары турасында тың пікірлер айтылады.

Фольклорлық саналылық, фольклорлық интервенцияның ғылыми журналистика танымына, дүниетанымдық қисынға ауысуы туралы тезис дәйектеледі, сөз энергетикасының кванттық генетикамен, қазіргі биологиямен белсенді телағысы сипатталады.

Заманалы журналистика траекториясындағы туындыгерлік те, зияткерлік те, технологиялық трендтер де осы тарихи өнегеге иек артатынын авторлар орнымен жүйелейді. Әсіресе ежелгі дәуір, орта ғасырлық фольклорлық пайымдардың қазіргі журналистика теориясымен қабысып жатқандығы нақтылана түседі.

Зерттеу жұмысының басты мақсаты – журналистика ғылымындағы ынтымақтастық, тұтастық тұжырымына елеулі өзгеріс енгізу; зерттеудің идеялық түпқазығы – масс медиа теориясы бастау-бұлақтарын толымды түсінік тұрғысынан қарастыру. Зерттеу жұмысының басты ғылыми және кәделік мән-маңызы – заманалы журналистиканың теориялық трендін, практикалық контентін ұлттық мән-мазмұнмен байыту. Зерттелімнің әдіснамасы тәуелсіздік концепциясынан өріс алады, соған сәйкес ғылыми-ақпараттық еркіндік позициясы сайланады.

Зерттеу жұмысының нәтижелері: фольклор, ауыз әдебиеті, шешендік сөздер, ғибраттық баян энергетикасының ауызекі журналистика – бүгінгі мультимедиялық журналистика аралығындағы процеске ықпалы нақты мысалдармен зерделенді, талданды, олардың іргелі теориялық тұжырымға айналуы тиянақталады.

Ғылыми еңбек журналистикатану саласына қосылған елеулі үлес деп білеміз, өйткені бұл тақырып Шығыс және Батыс ғылыми ортасында журналистика пәні ретінде қарастырылмаған және оның өзектілігі туралы тыңғылықты пікір айтылмаған.

Аталмыш зерттеу қазақ ғалымдарының, түркітілдес елдердегі әріптестеріміздің ғылыми ізденісінің тұрпатын өзертпек, магистратура және докторантурадағы жас ғалымдарға айқын жол сілтемек болмақ.

**Түйін сөздер:** ауызекі журналистика, Абай формуласы, тарихи функционализм.

K. Kamzin<sup>1\*</sup>, A. Kamza<sup>2</sup>

<sup>1</sup>Al-Farabi Kazakh National University, Kazakhstan, Almaty

<sup>2</sup>Almaty Management University, Kazakhstan, Almaty

\*e-mail: kaken-kamzin@mail.ru

### The ancient foundation of the theory of national journalism

The authors of the article pay special attention to the fact that the academic search of the researcher should not be limited only to the range of current paternalistic views. In this regard, moral stories, proverbs, idioms and phraseology form the spatial-conceptual plot of Kazakh culture and literature, – act as illustrative material.

Based on the conclusions of eastern and Kazakh thinkers, the emergence of historical functionalism and dynamic thinking are on the agenda. Thesis is presented on the transition of folklore consciousness

and folklore intervention into research and journalistic knowledge, worldview logic and the current parallelism of the energy of the word with quantum genetics and modern biology is described.

The main goal of this study is to make significant changes in the definition of a solid and uniform journalism research. The main scientific and practical significance of the research work lies in saturating the theoretical direction and practical content of modern journalism with national content. The research methodology is based on the concept of independence and the positioning of research and information self-sufficiency.

Results of the research work. The influence of the energy of folklore, oral literature, eloquence, and didactic narration on the process of oral and modern multimedia journalism was studied and tested using specific examples, and a corresponding conclusion was made about their transformation into a fundamental theoretical basis.

This research is a significant contribution to the study of counterpoint in journalism, since this topic has not yet been considered as a subject of journalism in the academic community of East and West, and therefore there is no definite opinion about its relevance.

The proposed research will change the guidelines of Kazakh researchers, our colleagues in Turkic-speaking countries, and will also become a true guide for young researchers – masters and PhD-students.

**Keywords:** oral journalism, Abai's formula, historical functionalism.

К. Камзин<sup>1\*</sup>, А. Камза<sup>2</sup>

<sup>1</sup>Казахский национальный университет им. аль-Фараби, Казахстан, г. Алматы

<sup>2</sup>Алматы менеджмент университет, Казахстан, г. Алматы

\*e-mail: kaken-kamzin@mail.ru

### **Древнейший фундамент национальной журналистики**

Авторы статьи обращают особое внимание на то, что научный поиск исследователя должен вести инициативный диалог с прошлым и предлагать в этом контексте самодостаточные теоретические выводы. В этой связи в качестве иллюстрационного материала выступают нравоучительные истории, пословицы, крылатые слова и фразеология, которые образуют пространственно-концептуальный сюжет казахской культуры и литературы.

Опираясь на выводы восточных и казахских мыслителей на повестку дня ставятся такие проблемы, как вопросы смены вех в средствах массовой информации, развитие исследовательской парадигмы, возникновения исторического функционализма и динамического мышления.

Представлены тезисы о переходе фольклорного сознания и фольклорной интервенции в научно-публицистическое знание, мировоззренческую логику, описан актуальный параллелизм энергии слова с квантовой генетикой и современной биологией.

Авторы уделяют должное внимание системе творческих возможностей, интеллектуальным и технологическим тенденциям современной коммуникативистики. В частности, становится очевидным тот факт, что древние и средневековые фольклорные идеи пересекаются с современной теорией журналистики.

Главная цель исследовательской работы – внести существенные изменения в определение солидарной и единообразной журналистской науки; идейной основой исследования является рассмотрение истоков теории масс-медиа с точки зрения зрелого мышления.

Основное научное и практическое значение исследовательской работы заключается в насыщении теоретического направления и практического содержания современной журналистики национальным содержанием.

Методология исследования основана на концепции независимости и позиционировании научно-информационной самодостаточности.

Результаты научно-исследовательской работы: изучены и на конкретных примерах протестированы влияние энергетики фольклора, устной литературы, красноречия, дидактического повествования на процесс устной и современной мультимедийной журналистики, а также сделан соответствующий вывод об их трансформации в фундаментальную теоретическую базу.

По нашему мнению, данная научная работа является существенным вкладом в изучение контрапункта журналистики, поскольку данная тема еще не рассматривалась как предмет журналистики в научном сообществе Востока и Запада, и поему нет определенного мнения о ее актуальности.

Предлагаемое исследование изменит ориентиры в научных изысканиях казахских ученых, наших коллег в тюркоязычных странах, а также станет верным направлением для молодых ученых – магистратов и докторантов.

**Ключевые слова:** устная журналистика, формула Абая, исторический функционализм.

## Кіріспе

Идеал жаратылым, мінсіз туынды материалдық салада да, рухани кеңістікте де жоқтың қасы. Тіпті болмайтыны кәміл. Ғаламдық орта, әлеуметтік құрылым да еш ақаусыз емес. «Өлместі Құдай жаратпайды, төзбесті ұста жасамайды». Адамзат баласының, саналы жанның салыстырымы, сараптамасы, ізденісі, жасанды дүниесі негізінен, міне, осы олқылықтардың орнын толтыруға, қисықты түзетуге, кемшін дүниені жетілдіруге арналған. Шығармашылық та, санаткерлік те, ғылыми-инновациялық жұмыстар да осы бағыттарды нысанаға алады. Әлбетте, бұл трендтер – журналистиканың ежелден бергі нысаны, конструкты, үздіксіз еңбек етер алаңы. Сондықтан бұл кеңістікте ғылыми-теориялық, практикалық шолғын, эксперимент ешқашан үзілмейді, ғылым қадамы ұдайы ілгері баса береді. Бұған қоса журналистиканың табиғи шеберханасында талғам-эстетика, суырыпсалма (экспромпт), түйсік (интуиция) сүзгілері сыннан өтіп жатады. Міне, осылар жаратылыс субстанциясын риторика, деректі әдебиет, шешендік өнер, визуалды және көрнекі өнер сынды рухани элементтер генетикалық жағынан әрі туыстастырады, әрі таным көкжиегін кеңейте түседі. Бірін бірі сусындатады, бір-біріне қол ұшын береді. Жүйелі сепараторлық жұмысты мойнына алады. Енді осы іріктеу-сұрыптау байыптамаларын ақпараттық саясатқа тікелей қатысты ұлттық қауіпсіздік, ел ұйытқысы тұрғысынан қарастырар болсақ, мемлекет дербестігінің мынадай сипаттары бар екені аяңдала түседі: саяси, экономикалық, тіл, мәдени, идеологиялық тәуелсіздік. Бұл атрибуттарға, әрине, тарихи таным тәуелсіздігі өз-өзінен сұранып тұр. Яғни гуманитарлық бағыттағы, масс медиа саласындағы идеялық-теориялық өнімдерге нәр берер байырғы ұлттық бастау-бұлақтардың жөн-жосығы. Бір сөзбен айтқанда, ауыспалы дүние құбылыстарын, уақыт пен ауқымдылық шеңберінде молынан қарастыруға қазіргі заматта жол ашылды. Осы ретте мақалада фольклорлық түпнұсқаларды контент шырайына қарай орналастыру, оны журналист мәтінін үлгілеу-модельдеу бағытында пайдаға асыру, таңдаулы аудитория көкейіне қондыру, қайтарымды байланысты интенсификациялау проблематикасы баяндалады. Бүгіндері, біздің ойымызша, классикалық журналистикатанушылар жетік білетін масс медиа функциялары тізіміне қызметі жағынан соны міндет қосылды. Оны біз жалпы баспасөз галактикасындағы кванттық генетикамен тізе қосқан *тарихи функционализм*

дер едік. Осы тарихи серпіліс сана қойнауында мүлгіп жатқан архетиптерді оятты, журналистика теориясында өзіміздің бағзыдан салынған дербес жолымыз бар екенін айқын көрсетті.

XXI ғасыр ақпараты толқымалылықсымалы шынайы әлеуметтік ресурсқа айналды. Ақиқатын айтар болсақ, қоғамға таратылған хабарламаның бұрын да едәуір әлеуметтік екіні бар еді. Бірақ осы ғасыр ақпарат дүниесін анағұрлым қоюландыра, салаландыра, нейрондандыра, кванттандыра, лездете түсті. Қазіргі күні ақпаратты меңгеру әлем тізгінін қолда ұстаумен бірдей. Оның үстіне әлеуметтік ортада жаңа стереотиптер пайда болды, ақпаратқа деген қажеттілік, зәрулік еселене түсті. Ал осы әлеуметтік қажеттілік пен көкейтестіліктің іргетасы – халық даналығы, ұлт философиясы, ғылыми-танымдық тәжірибесі, эксперименті, сенсорлық дүниетанымы.

Батыс әлеуметтанушыларының айтуына қарағанда, бүгінгі таңда қай салада болмасын мәдениет кібіртігі, оқу-ағарту тоқырауы анық байқалады. Батыс дүниесінде, Шығысәлемінде де. Мәдениет тоқырауы позициясының негізін қалаушылардың бірі Америка әлеуметтанушысы, мәдениет тарихын зерттеушісі П.А. Сорокин «Біздің заманымыздың дағдарысы» атты еңбегінде құндылықтар ауысымының қажеттілігі туралы біршама дұрыс ой айтады (Sorokin, 1992). Мәдениет дегеніміздің өзі әртүрлі пішін-формалардан (жетекші жүйелерден) құралатынына тоқтала келе, оларға идеационалды (құдайшылдық – К.К., Ә. Қ.), сезімдік және идеалистік деген атау береді. Осылардың біреуі әдетте топ бастайды және олардың әрқайсының өз құндылығы, өзіндік құрылымы, өзіндік саналылық сипаты болады дейді. Яғни автономиялығына, өзгерімдігіне көңіл аударады. Сонымен қатар ғалым мына жағдайды атап көрсетеді: тоқырау кезеңін, ауыспалы дәуірді жағымсыз құбылыс деп есте қабылдауға болмайды, өйткені ол қазіргі қоғамның керегіне жарамсыз құндылықтарды ысырып тастайды, қажеттісін сақтап қалады.

Біз осы арада сол игіліктерді архив қоймасында тұтастай сақтап қалады, кезегі келген кезде керегіне жаратады, сондай-ақ сананың іріктеп сақтар жеке хабы болады, парасат кенін сепарациялайды деген пікірді қоса кетер едік. Неміс экономисі әрі әлеуметтанушысы А. Вебер өркениет үдерісіндегі ғылыми-техникалық прогресс механизмдерінің дәйектілігі мен мәдениет саласы тарихи болмыстың ерекше символдары мен мағыналық әлемі екеніне назар аударады. Ол мәдениет пен өркениетті өзара ықпалдастықта



қарастыра отырып, тарихи дамудағы екеуінің даралық үдеріс-процесс екенін алға тартады. Мәдениетті ол екі мағынада түсіндірмейді: рухани сала, өз орбитасына өркениет пен қоғамдық үдерістерді, рухани саланы тартатын дербес жаратылым. Яғни мәдениет дегеніміз, атап айтар болсақ, адамның биологиялық дамуы (өркениеті) аумағынан шығып кетер сән-салтанатты образ.

Кезінде А. Вебер «Европа мәдениетінің дағдарысы» еңбегінде тұйыққа тірелу – жаңа дәуірдің табалдырығы, қозғалыс процесі, ыдырау мен жаңаның туындауы деген баға берген (Weber, 2019). Ол кезде барша дүние өзгеріске ұшырайды, оның сыртқы жамылғысы да, рухани жағынан тану құралдары да деп үстемелеген. Демек, журналистика әлеміндегі өзгерістер мен трансформациялар да, құндылықтар ауысымы да рухани һәм ғылыми-технологиялық салада бой көрсетеді екен. Яғни зәрулік дегеніміз – ежелгі дәуір мен заманалы символдар одағы.

Сондықтан осы тұйықтан шығудың жолын ұлттық құндылықтардан, ежелгі игіліктерден іздеу, сол бастау бұлақтарға бас қою заңды құбылыс деп білеміз. *Тарихи функционализм* деп біз айдар таққан терминнің арғы жағында ауыз әдебиеті, эпостық жырлар, мақал, мәтелдер, шешенсөз түр дей аламыз, осы санаткерлік тізбек қазақ өркениетін, ұлттық мәдениеттің сын-сипатын, сәулетті ғимаратын ыдыратпай келеді. Бұл кешегіге құрмет көрсету, өткенге бас ию ғана емес, ежелгіден өнеге алу, бұрнағымыздан бүгінгіміз бен болашағымызға тірек іздеу. Осы сымбатты тізбектің бел ортасынан, әлбетте, бабажурналистика (ауызекі журналистика), Еурокіндіктік басымдылық теориясынан бас тартқан ұлттық масс медиа тәпсірі, ғылыми терминологиясы шығары кәміл.

Журналистика дегеніміз – пікірлесу, бәсекелесу, әлеуметтік қарым-қатынас жасау алаңы, ақпарат өндіру және тарату құралы әрі әдісі. Оның ауқымды классикалық анықтамасы осы сөзімізге қарайлас дей аламыз. Адамның бейнелеу машығы, тілдесу құбылысы қазақ топырағында жарқ етіп көрінген сәтте баба-коммуникация, ауызекі журналистика дүние есігін ашты. Қазақ халқының діліне, жаратылысына тән шешендік өнер де – көсемсөздің (публицистиканың) аса пәрменді, аса өтімді түрі. Бүгінгі аудио, видео журналистикасының атасы. Бір сөзбен түйіндесек, ұлттық журналистика ауыз әдебиетімен, фольклормен түйдей құрдас болмаса да, бір заманның төлі. Бұрындары түрен салынбаған, тың жатқан осы тақырыпқа ғылыми жұртшылықтың назарын аударғымыз келетіні де сол мұраттардан туындаған ұмтылыс.

Әсіресе идеяға, идеядан таратылатын теориялық тұжырымдарға. Ал идеяның кені қазақ ауыз әдебиетінде, нақыл сөздерінде, фольклорында. Әр сөз орамынан әрі философиялық, әрі генетикалық, әрі психологиялық, әрі физикалық мәні зор ірі шығарма суыртпақтап әкетуге болады. Бір ғана «Аяз би» ертегісінің өзі кешегі мен бүгінгі тіршілікті, өткен мен қазіргі реализмді, өркениет пен мәдениет неореализмін жалғастырып тұрған жоқ па. **Зерттеудің ғылыми жаңалығы да, зерттеу пәні де** осы идеялардан бас құрайды. Журналистика планетасына төтеден жол салады, ұлттық журналистика теориясы мен тәжірибесін байыта, нығайта түседі.

Жоғарыда айтқанымыздай, бабажурналистика, ауызекі публицистика фольклормен ағайындас. Журналистикадағы ықшамдылық, ой орнықтылығы, саздылық, әлбетте, ауыз әдебиеті үлгілерінен көшкен дей аламыз. Тіпті мақал, мәтелдің сын-сипатына, конструкциясына қарап біз кейбір мақалдың шығу жылы мен географиялық аумағын анықтаған едік. Зерделей қарасақ, сөз өнерінің бұл формасында деректіліктің, яғни журнализмнің белгісі де бар болып шықты. Ал дерек, факті, мәлімет – шындықтың, шынайылықтың, реалистік журналистиканың нақты көрінісі. Тіпті тарихи функционализмнің образы, тарихи процестің, ауызекі журналистикадан жазба журналистикаға өтуінің нақ өзі. Мәселен, танымал шығыстанушы, аудармашы, тарих ғылымдарының докторы, профессор И. Жемей Зәһиреддин Мұхаммед Бабырдың «Бабырнамасына» жазған алғысөзінде: «Жазба деректерге қарағанда, қазақ тарихына қатысты «Бабырнама» еңбегін ойшыл ақынымыз Абай Құнанбайұлы «Қазақтың қайдан шыққаны туралы» атты әңгімесінде пайдаланғанын білеміз. Сонда кейінгі жылдары Бабыр шығармаларын қазақ қаламгері мен ғалымдары жанама түрде дәнекер тіл арқылы пайдаланып келді», – деп жазады, тарихи, туындыгерлік ауысым үдерісін баян етеді (Бабыр, 2022, 9 -10 бб.).

Ауыз әдебиеті, фольклор әр халықтың көркем де тарихи жады, әлеуметтік тіршілігінің белгілі бір дәрежеде жылнамасы, тарихи шындықтың коды. Сондықтан оның арғыжурналистік органикасына бойлап бару, фольклор мен ұлттық журналистикасының тамырластығын, идеялық әріптестігін көрсету – біздің парызымыз.

Осы айқын мақсатқа бет ала отырып, біз *негізгі нысанды* көздейміз: көненің көзін жаңғыртамыз, даналық пікірдің өміршеңдігін айқындаймыз, фольклор мен дәстүрлі журнали-

стика, мультимедиалық журналистика теориясы арасындағы байланысты, ішкі ағым тенденциялары мен заңдылықтарын бағамдаймыз.

**Зерттеу материалдары** – ғылыми ортаға, зияткер жұртшылыққа кеңінен танымал Шығыс және Батыс ғұламаларының трактаттары, фольклортанушылар еңбектері, журналистика зерттеушілерінің теориялық және әдіснамалық жарияланымдары, арнаулы әдебиет және сұрыпталған масс медиа контенті.

**Зерттеу әдісі** таңдап алынған нысанның перспективалық сипатымен, динамикасымен үйлесім табар – жалпы ғылыми түсіндірме (комментарий), салыстырма сараптама, сипаттама және эмпирикалық (мета-талдау) тәсілі. Салыстырма сараптама зерттелетін объектінің белгілі бір сипатын анықтауға және сол параметрлер арқылы оны басқа нысандармен шендестіруге (Thomann және басқалары, 2022) мүмкіндік береді. Ал мета-талдау баяндамалық шолу сияқты зерттеу сұрағының немесе зерттеу саласының қысқаша мазмұны есебінде сахнаға шығады (Hansen және басқалары, 2022).

### Әдебиетке шолу

Расын айту керек, халықтық журналистиканың, заманалық масс медиа құбылысының ежелгі ауыз әдебиетімен, фольклорлық шығармалармен ішкі, нейрондық байланысы – осы күнге дейін қазақ ғылыми корпорациясында да, шетелдік оқымыстылар еңбектерінде де зерттеу нысанына айналмаған тақырыптардың бірі. Біз осы өзгеше трендті әдебиет теориясы, лингвистика, психология, философия, әлеуметтану, физика саласы бойынша зерттеулерге ғана сүйеніп сөз ететініміз сондықтан да. *Және біздің композициялық құрылымды оңтайландыруымыз, әдебиетке шолу бөлімін негізгі ғылыми талдауымызға нұсқаулық, әдістемелік жобалық ретінде көрсететініміз, екі компонентті араластырып жібергеніміз де сол себептен.* Осы ретте А. Эйнштейннің: «Воображение важнее, чем знания. Знания ограничены, тогда как воображение охватывает целый мир, стимулируя прогресс, порождая эволюцию», - деген нақылына әбден қол артуға, әбден жүгінуге болады (Эйнштейн, 2013). Ал америкалық тарихшы М. Шермер ғылымның өзі материалдық дүниеден тыс тұрады, оны түсіну ғылымның өзіне қастандық жасау деп білген (Sheldrake және Shermer, 2016).

Салыстырымдылық теориясы авторын америка ғалымы Д. Майерс (2020, 205-б.) былайша дамыта түседі: «Природа не терпит пустоты, че-

ловеческая природа не терпит хаоса. Продемонстрируйте случайность, и мы обнаружим порядок, паттерн, кластеры и периоды».

Сөзімізді ілгерілетейік. Кезінде біз «сығымдалған мол сөздің сөлі мен берекесінің осы мақалда (жанр атауы – К. Қ., Ә. Қ.) басы құралады. Ал мақаланың үнінде, сын-сипатында мақалдың, идеялық тұжырымның мақамы басым. Сондықтан да болар, өнегелі сөз, мақал мен мәтел журналистиканың қазіргі теориясында лидтің бір түрі ретінде қарастырылады. Сондықтан біз мақал мен мәтелді мақала мен эссе жанрларының бастапқы идеялық элементі деп білеміз», – сынды ой айтқан екенбіз (Қамзин, 2009, 35-б.).

Осы тұжырымымызды сатылай дамыта келе, біз жазба журналистикасының әуелгі жанрлық үлгісі әл-Фарабиден басталатынын атап көсеткенбіз. «Данышпан ғұлама әл-Фарабидің «Философтардың сұрақтарына жауап» еңбегі сұрақ-жауап түрінде жазылған... Ол, біріншіден, өз жұртының түркілік пәндердің шыққан биігін барша әлемге жария етуді мақсат етеді, екіншіден, публикусқа жол салудың, зиялылар көзіне түсудің, оқымыстылар арасында бедел-абырой жинаудың бірден-бір төте жолы да осы деп біледі. Оның үстіне Екінші ұстаз, сөз жоқ, өз дәуірінің ғылым жетістіктерін түсіндірмелеу, жарнамалау, елге тарату мақсатын көздейді. Сондықтан хан да, қара да түсінуге ең қолайлы диалогтық тәсілді, әңгімелесу әдісін таңдап алады. Әрине, әл-Фараби шынымен бетпе-бет отырып визавидің сауалдарына жауап берді ме, әлде өзіне-өзі сұрақ қойып, жауабын қағазға хаттап отырды ма – ол жағы бізге бимәлім. Бірақ сұхбат жанрында бұл амалдың ежелден бар екендігін осы мысал да, кейінгі де тәжірибе бұлтартпас айғақтап отыр» (Қамзин, 2009, 56-57-бб.).

Бабалар өнегесі, аталар сөзі рухани базис, идеялық іргетас екендігі масс медиа өнеріне, коммуникация саласына осылайша біртіндеп сіңісіп келеді. Соның арқасында өзіміздің көз жазып қалған сара жолымызға түсуімізге мол мүмкіндік береді. Бір сөзбен айтқанда, пассив идея, мүлгіп жатқан ой, актив идеяға, белсенді жаңалыққа айналады. Осы пікірімізге төмендегі авторлардың ой-толғамдары нақты дәлел:

«Мақал мен мәтел халықтың өзі жасап алған заңы, өмірде болатын әр түрлі жағдайларды ұғындыратын, түсіндіретін оқу құралы іспетті. Мақал-мәтелде, көбінесе, ортақ ой, жалпы ереже, анықталған қағидалар айтылады, түрі жағынан тілге жеңіл, құлаққа жағымды дыбысқа, ырғақ-ұйқасқа құрылады, көбінесе көркем тілмен – өлеңмен жазылады.



Мақал-мәтел – қос мағыналы шығарма, онда көбінесе тура мағынамен қатар астарлы мағына да болады. Тура мағына мысал ретінде алынады да негізгі ой астарлап айтылады» (Адамбаев, 1996, 7-8-бб.).

Әрі қарай ой жалғайық:

«Пословица – коротенькая притча... Она не сочиняется, а вынуждается силою обстоятельств, как крик или возглас, невольно сорвавшийся с души; это целые изречения сбитые в один ком, в одно междометье. Деление пословиц на древние и новые, на общие и частные, общие ж и местные, на исторические, политические, юридические и пр. применимо только к небольшому числу, на выбор, да и может быть толково при особой цели разработки. Но и тут не обережесья натяжки, все, народные пословицы сложились в быту житейском, и применение их крайне разнообразно» (Даль, 1957, 18-19-бб.).

Жанрдың мақсаты мен мүддесі, шығарманың құрылымдық ұйысымы туралы автор мынадай ойға келеді:

«Связь поэтического произведения с определенным жизненным назначением, независимо от того, будет ли оно прикладным или идейно-эстетическим, обуславливает существенные признаки жанра. В бытовом и идейно-эстетическом применении раскрывается целевая установка жанра. От жизненной целевой установки зависит структурная организация поэтического, в том числе – признаки жанровой формы... Жанр – это вид или, точнее говоря, тип поэтической структуры, нераздельно сопряженной с воплощением и передачей содержания определенного идейно-эстетического и жизненно-бытового назначения» (Аникин, 1987, 68-б.).

Идеалға, мінсіздікке қол созу математикадағы шексіздікке ұмтылумен қанаттас. Перспективалық үдеріс барысы дей аламыз. Бүгінгі күннің ғалымдары қозғалысты толассыз ағылып жатқан, көзге көрінбес кванттар тізбегі десе, жаңа толқын философы сындарлы диалектика теоретигі Георг Вильгельм Фридрих Гегель айтқан қызметтің идеал формасына қарайлай келе, мынадай сойлы тұжырым жасайды:

«Форма внешней вещи, вовлеченной в процесс труда, «снимается» в субъективной форме предметной деятельности; последняя же фиксируется в субъекте в виде механизмов высшей нервной деятельности. А затем обратная очередь тех же метаморфоз – словесно выраженное представление превращается в дело, через дело – в форму внешней, чувственно созерцаемой вещи, в вещь. Эти два встречных ряда метаморфоз реально замкнуты на цикл: вещь – дело – слово

– дело – вещь. В постоянно возобновляющемся циклическом движении только и существует идеальное, идеальный образ вещи.

Непосредственно идеальное осуществляется в символе и через символ, т.е. через внешнее, чувственно воспринимаемое, *видимое или слышимое тело слова*» (Ильенков, 1991, 218-б.).

Сана қоймасы, ауызекі сөз сақталымы, этностар миссиясы хақында айтылған төмендегі пікір де назарға аларлық:

«Ауызекі сөз өзінің мазмұны және құрылымында жарықшақтар мен асыл бұйымдардың мұражайлық жинағына қарағанда, көбірек тарихи шындықты сақтайды... Ауызекі сөздің жазба құжаттардың алдында әзірше ғылым тарапынан бағаланбаған артықшылығы бар. Ол өртенбейді, дымқылданып зең баспайды. Оны Гибадатхананың не Сарайдың айтқанына, талабына қарай редакциялау, қайта жазуға болмайды. Ол ескірмейді, тозбайды. Этнос тарихи аренадан шығып кетуі мүмкін. Бірақ олардың сөздері басқа тілдерде сақталады. *«Сөздіктер – шынайы тарихи мәліметтер сақталатын ең мәңгілік және сенімді мұрағат»* (Сүлейменов, 2014, 5-6-бб.).

Әрі қарай ой кезсек, профессор Д. Ысқақұлының мына пікірі О. Сүлейменовтің байламын әрі қарай тарата түседі: «Адамзат тарихына көз жіберсек, қоғамдық өміршең идеяның төңірегінде топтасып, көпшіліктің ойынан шығып, сөз түзелгенде, адам да, ұл та күшейіп, түзелген, пиғыл өзгеріп, тіл бұзылғанда, адам да, ұлт та бұзылып, ақырында құрдымға кеткен. Сөз қоғамдағы әлеуметтік қарым-қатынас құралы болып қана қоймай, ойдың сыртқы көрінісі болумен бірге, адамның сана-сезімінің, дүниетанымының қалыптасуында да шешуші рөл атқарып, ұлттың рухани болмысын, келбетін жасайды» (Ысқақұлы, 2023, 49-б.). Яғни сөздің идеялық бастамашылығына, оның ситуациялық жүйеленуіне, өзара тартылысу мен жарасымды тізбектелу заңдылықтарына меңзеу жасалады.

Таяуда баспасөзде жарияланған мына сұхбаттың органикасында тіршілік жүйелілігінің, гендік инженерияның, адам құрылымының нақты деректері топтастырылған:

«Біз миллиондаған жылдан бергі генді сақтап отырған музей секілдіміз. Ол қасиет әрбір тіршілік иесіне тән. Геннің химиялық табиғаты – днк. Он сегіз жастан жоғары бір адам бірнеше триллион клеткадан тұрады. Бір клетка баржоғы жиырма бес микрометр, соның ішінде екі метр днк бар. Сонда әр адамның днк-сы шамамен елу млрд километр Енді салыстырыңыз, Күн мен Жердің арасы бар-жоғы 146 млн. шақырым.

Демек, адам аса күрделі компьютер» (Белдеубай, 2023).

«Қазақ халқына көп ғасырдан бері мұра болып келе жатқан ғажайып аңыздарды, мазмұны ертегіге айналған терең мифтерді, жан күйін көкке сермейтін асқақ ерлік жырларын, фәлсафалық қария сөздерін тереңнен алып қарасақ, онда бүкіл дүние мәдениетіне қосылатын бір үлкен сәулетті сыр бар екені көрінеді. Бұл жойқын шығармалардың ту баста келіп шығуының өзі бір – жарқын дүние» (Марғұлан, 1985, 5-б.).

Бұл арада аса көрнекті ғалымның тұжырымын тереңнен зерделесек, уақыт дәйектілігі, мазмұн трансформациясы, әлем мәдениетіне қосылған үлес сынды жөнсілтеуге назар аударамыз. Осы ойлардың астарына үңілеміз.

«В дошедших до нас письменных источниках история отражается, увы, пунктирно, обрывочно и по-авторски субъективно. Сведения искажены мировоззрением информатора – адепта той или иной религии, и главное, ограничены естественной неполнотой знания предмета. Но слово – вот чип, в котором закодировано прошлое человечества». (Сулейменов, 2022, 79-б.).

Бұл жерде назар аударар екі мәселе бар. Біріншісі – адам білім, білігінің шектеулілігі. Барлық саланы қамти ала алмайтындығы және көзқарасының субъективтілігі. Сондықтан кез келген «ақиқатты» қайта қарауға жол ашық деген сөз. Екіншіден, сөзде адамзат баласы өткенінің жұмбағы жасырулы.

Біз баспасөз тарихы, бабажурналистика функциясы туралы сөз қозғағанда, Орталық Азия өркениеті мен мәдениетінің әлемдік толымдылық қатарындағы сәулетті ғимаратынан айналып өте алмаймыз. Атап айтсақ, Бактрия, Отырар, Шаш, Маргинан, Соғда, Парфия, Ферғана, Хорезм, Бұхара, Хиуа, Самарқанд шаһарларының қоғамдық пікірді, еларалық байланысты жетілдірген ежелгі мәдениеті мен мұндалайды. Білікті археологтар, сәулетшілер, мәдениет зерттеушілері, өнертанушылар осы өңір тұрмыс-тіршілігінің өзгешелігіне, сырбаздығына әлі күнге дейін ерекше баға береді. Осы кезеңде әдепкі фольклорлық әлемтаным ғылыми стилистикасына, қағаз форматты жарияға трансформациялана бастады. Бұл экономикалық, мәдени прогреске басқа факторлармен қоса осы өлкенің Месопотамия, Үндістан, Қытай сияқты Шығыс өркениетімен географиялық жағынан қанаттас жатқаны едәуір әсер етті. Сонымен қатар Грекия және Рим сынды ежелгі Батыс өркениетімен бай-

ланыс өзара идеялар алмасуға, жаңа білім аралық қарым-қатынасқа жол ашты. IX-XII және XIV-XIV ғасырлардағы шығыс Ренессансы ауызекі журналистиканың, протожурналистиканың дүниеге келуіне мықтап әсер етті. Сол дәуірдің перипатетизмі, коммуникациялық бейнесі сақаралық сипаттан қалалық «стандартқа», жанрлық әдіске ауыса бастады. Осы арада, әрине, философиялық замансөздің зерттеушілік әлеуетпен, ғылыми дүниетаныммен белсене араласа бастағаны, ғылыми трактаттардың насихатталу әуселесінің артқаны, ғылым мен бабажурналистика одағының бекемделе түскені аңғарылады.

Танымал шығыстанушы, профессор Ә. Дербісәлиев белгілі фарабитанушы А. Көбесовтің «Әл-Фараби» еңбегіне сілтеме жасай отырып, «Біз Бағдад обсерваториясы мен «Даналық үйінің» ғылыми жұмыстарының басты ұйытқысы Орта Азия мен Қазақстаннан шыққан ғалымдар болғанын мақтанышпен айтамыз. Олардың ішінде әйгілі Мухаммед әл-Хорезми (Хорезмнен шыққан), Ахмед Ферғани (Ферғанадан шыққан), Гауһар Жауһари (Отырар атырабындағы Гауһар мекенінен шыққан), Ахмад Мәруази (Марыдан шыққан) және басқалар бар», – деген ой айтады. Әрі қарай өз деректерін алға тартады: «Бұлардың ішінен теңдесі жоқ үздік ойшылдардың бірі – шоқтығы биік ұлы ғұлама Әбу Нәсір әл-Фарабидің есімі ерекше жарқырап көрінеді. Ол – Отырар өркеніаты болып таныла бастаған ғылым мен мәдениет үлгісін тудырған елдің азаматы.

Көне жазба деректерге қарағанда, Отырар (ол Фараб деген атпен де белгілі) есте жоқ ежелгі заманнан-ақ сан алуан тарихи, сауда, дипломатиялық қатынас жолдарының түйіскен жерінде пайда болған белгілі мәдениет орталығы еді» (Дербісәлиев, 1995, 7-б.).

Сол көпке мәшһүр мәдени орталықтан танымдық, өнегелік сапарға аттанып, халықаралық ғылыми ортада бедел-берекетке ие болған әл-Фараби: «Таңдаулы адамдар теориялық білімдерінің ешбірінде баршаға мәлім пікірлер арқылы расталатын біліммен шектеліп қалмайды», – дейді (Әбу Насыр әл-Фарабидің ақыл-ой пікірлері мен нақыл сөздері, 2020, 34-б.). Біздің ғылыми жұмысымыздың айтар ойы мен концептуалдық тұжырымы, міне, осы пікірлерге арқа сүйейді. Демек, қажеттілік пайымына сәйкес шектелуден ада, расталуға ұмтылар тұжырымдар керек. Бірінші сурет келесі ойларға таяныш.

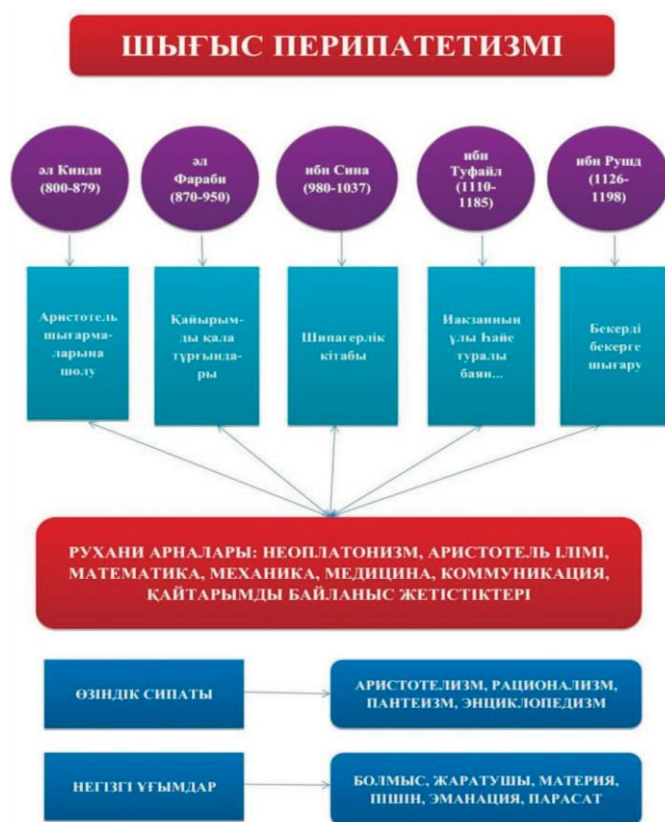

1-сурет – Шығыстық ғылыми ой-сана бастау-бұлақтары

Төмендегі сөздерді айтып отырған оқымысты жоғарыда біз көрсеткен шығыс ғалымдарының ізін ала жүреді де былай дейді: «...Диалектика чувственной достоверности есть не что иное, как простая история движения этой достоверности или ее опыта, и что чувственная достоверность сама есть не что иное, как только эта история» (Гегель, 2019, 100-б.).

Әрине, тарихи сергу, серпіліс дегеніміз, біздіңше, скиф/сақтан қалған ұлы мұра (Сартқожаұлы, 2023).

Адамгерліктің эстетикалық тұжырымдамасының тірегі, әрине, ой еркіндігі, сондықтан автор:

«Этическая концепция гуманизма утверждала свободу мысли и чувства как начала, органически присущего человеческой природе. Эстетическая – возводила в высший принцип художественной красоты общую рационалистическую закономерность, уравновешенность композиции; видела главный объект искусства в изображении человека со всей вещественной осязательностью человеческого тела, со всей полнотой психологической выразительности, требовала совершенной пластичности и гармоничности формы.

С этими концепциями была связана общая ориентация на действительность, сопряженная со стремлением к объективному изучению последней. Это в свою очередь привело к развитию науки о внешней природе, к подъему исторических знаний, к новому, рационалистическому шагу в философии», -дейді (Конрад, 1966, 119-120-бб.). Әрі қарай ғалым гуманистер «Ортағасырлыққа» иек арта отырып, тиянақты «Ежелгіден» іздеді деген қорытындыға келеді.

Шығыс мәдени, ғылыми кеңістігінде «адамзат кейде шабыттана сайраса, кейде кемесімен терең ой теңізіне жүзеді. Содан тұңғыық ой теңізінің ойларын сөз арқылы парақтар жағалауына алып келеді, кей уақытта шырын сөздерді түрлі өнермен нәрлендіріп, сөйлеу құсын тәрбиелеп, шешендік Гүлстанын әрқилы өнермен өрнектеп, осылайша тілді ауыз қақпасының ішінде сазды әуенге айналдыра біледі» (Тарази, 2013, 14- б.). Екінші суретке байыптап қарасаңыз, ұлттық сөздік қорымызда атам заманнан бар «Бас кеспек болса да, тіл кеспек жоқ» тақылеттес сақара демократиясының гуманистігі, сөз бостандығының кемелділігі қазақ ауыз әдебиетінің үлгілерінен анық бой көрсетеді.



2-сурет – Азамат еркіндігінің, сөз бостандығының қазақы космогониялық және әлеуметтік тұжырымдамасы

Қоғамы көкейтестілігі күн тәртібіне түспейтін осы еркіндік лексемалары ғылыми әдебиетте де бой көрсетеді. Мысал келтіре кетейік:

«ЖАРИЯ сын. 3. көне. Жарнама, хабарлама. Сонда хан ойланып отырып, бұл ұрының оңай ұры емес екендігін біледі де, мынадай *жария* шығарады (Бозінген) (Қазақ тілінің түсіндірме сөздігі, 1978, 687-б.). Осы сөздікте және 2008 жылы «Дайк-Пресс» баспасынан шыққан бір томдық түсіндірме сөздікте (Толковый словарь казахского языка, 2008) жариядан тараған *жариялылық, жарияланым, жарлау, жарлық, жаршы* сөздеріне түсіндірме жасалады. Айта кету керек, кейінірек ақпараттық, ғылыми айналымға енген *жария марксистер, жарияға шығу, үнжария* сияқты сөзжасамдар тілімізді, терминологиямызды байыта түсті.

Бір айта кетері, жариялылық термині Ресейде М.С. Горбачевтің жаңаша ойлау үндеуінен бір ғасыр бұрын дүниеге келген. Әдеби дерекке назар аударыңыздар.

А.П. Чеховтың 1884 жылы жазылып «Осколки» журналының 24-санында 14-інші маусымда басылған «Брожение умов» (*Из летописи одного города*) әңгімесі: «Показался Аким Данилыч. Что-то жуя и вытирая губы, он взревел и врезался в толпу.

– Пожжарные, приготовьсь! Рразойдитесь! Господин Оптимов, разойдитесь, ведь вам же плохо будет! Чем в газеты на порядочных людей писать разные критики, вы бы лучше сами старались вести себя посущественней! Добру-то не научат газеты!

– Прошу вас не касаться *гласности*! – вспылл Оптимов. – Я литератор и не дозволю вам касаться *гласности*, хотя, по долгу гражданина, и почитаю вас, как отца и благодетеля!» (Чехов, 1970, 94-б.).

Енді әлеуметтік ортаға, ақпараттық кеңістікке дәл бүгінгі күні келгендей көрінетін қайтарымды байланыс теориясына назар салайық. Үшінші суретке назар аударыңыз.



3-сурет – Қайтарымды байланыс



Жартасқа бардым,  
Күнде айғай салдым,  
Одан да шықты жаңғырық.  
Естісем үнін,  
Білсем деп жөнін,  
Көп іздедім қаңғырып.  
Баяғы жартас – бір жартас,  
Қаңқ етер, түкті байқамас (Құнанбаев, 2020, 84-б.).

Абай тап басқан осы әрі физикалық (акустикалық), әрі әлеуметтік, әрі психологиялық құбылысқа орай филология ғылымдарының докторы, профессор Х.Ж. Сүйіншәлиевтің: «Әдебиет қоғамдық санаға байланысты дамыды. Ол әрбір тарихи кезеңнің философиялық, саяси-әлеуметтік, праволық, діни және басқа да қоғамдық саналарынан туған **қозғалыстарға** тығыз байланысты. Бұл жағдай, біріншіден, әдебиетті өзіне бөлек дамитын тұйық құбылыс

деп қарауға болмайтынын ескертсе, екіншіден, әдебиеттің мәдениет салаларымен байланысты өсетінін де танытады», – деген ұзаққа қол созар тұжырымы еске түседі (**курсив біздікі – К.Қ., Ә. Қ.**) (Сүйіншәлиев, 1967, 4-б.). Ғалым қозғалыс атаулыға, үдеріске, ой-өріс динамикасына, пәнаралық, ғылымаралық тетелестікке, өзара байланысқа ерекше назар аударғанын байқаймыз. Қазіргі ақпараттық кеңістік, коммуникология, әлеуметтік қарым-қатынас саласына енген «қайтарымды байланыс» төркінінің ұлттық ауыз әдебиетінен жүлгеленетіні сөзсіз расталып отырған жоқ па?

Және бір айта кетеріміз, сөз баянының, музыканың, медицинаның, физиологияның, психологияның, бейнелеу өнерінің нақты ғылымдармен сабақтастығын шет ел ғалымдары жиырмамыншы ғасырда зерделей бастады (Jaruszewska және басқалары, 2019). Төртінші сурет ойымызды көрнекілендіре түседі.

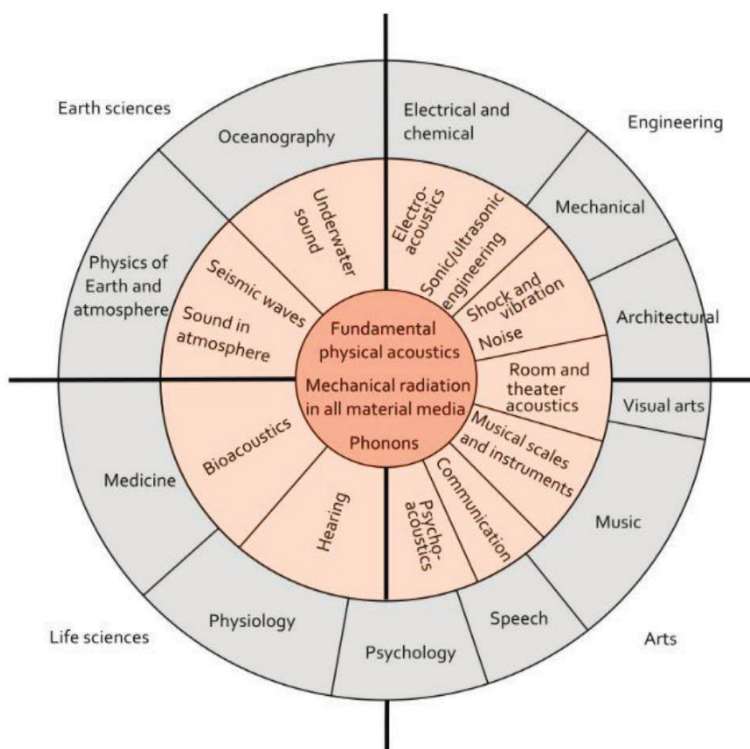

4-сурет – Роберт Линдсидің акустика дөңгелегі

Америка физигі Роберт Линдсидің (Robert Bruce Lindsay) мына «акустика дөңгелегінде» ғылыми және инженерлік саладағы акустиканың негізгі он бағыты өрнектелген. Байқап қарасаңыз,

төменгі бөлігінде қазіргі масс медиа пәніне тікелей және жанама қатысты Medicine, Physiology, Psychology, Speech, Music, Visual arts деген аталымдар тұр. Әрине, біздің көзіміз ең алдымен

**Speech** (сөз, баян), **Visual arts** (бейнелеу өнері) жіктеліміне, яғни акустикаға, нақты ғылымар шеңберіне кіретін тіректерге түседі. Автор бұл кескіндемесін 1964 жылы жасағаны мәлім. Содан бері алпыс жылға жуық уақыт өтті. Ғылым мен білім үздіксіз дамып, ілгерілеп барады. Іргелі және қолданбалы ғылымның жаңа бағыттары дүниеге келуде. Соның нәтижесінде нағыз инновациялық технологияларға жол ашылуда. Соның бірі кванттық генетика дер едік біз (Stcherbik, 2007).

Осы қисындарға табан тіресек, ақпараттық кеңістіктегі ой қуаты мен сөз әлеуеті тіршілік мотивациясын арттыра түседі, аргумент/контрагумент тайталасын айқын бейнелейді. Екінші

жағынан тізбектелген сөз алқасы ассоциациялар, образдар, естеліктер, эмоциялар мен сезім толқынын сапырады. Белгілі бір әрекеттерге итермелейді. Физикада бұл ұғымды материя қозғалысының сапалық және сандық қозғалысымен байланыстырады. Мамандар осы ретте энергияны өлшеуге болатынын, оның қозғалыс қадамына тең екенін еске алады. Дұрыс байлам, қозғалыс – өмір тірегі, сөз де, ақпарат та үнемі статикадан аулақ жүреді. Сондықтан біз журналистика баяны семантикасының интенсивтілігін, иланымдылығын, контекст эмоциялылығын, сын есімдер ажарлылығын, экспрессивті етістіктер екпінін зертханалық жолмен өлшеуге болады дейміз. Бесінші суреттің өз айтары бар.

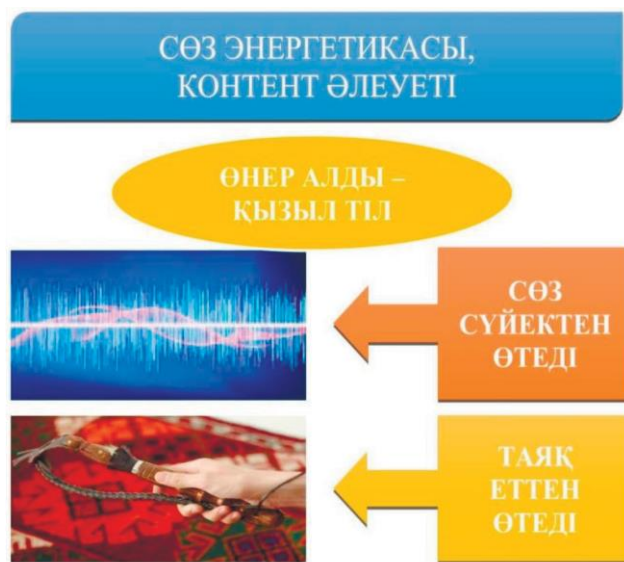

5-сурет- Сөз энергетикасы және контент әлеуеті

Қазақ-кеңес журналистикасы теориясы, жаймалап айтқанда, негізінен Мәскеу, Санкт-Петербург (Ленинград) ғалымдарының реминисценциясы еді. Сол идеологиялық қалыпты тек біз емес, басқа одақтас республикалардың зияткер қауымы да қабыл алды. Айта кету керек, журналистика бағыттарын зерттеуші орыс ғалымдары белгілі жанрлық үш таған концепциясының *шығу тегіне, тарихи функциясына* әлі күнге дейін терең үңілмей, көнерген ақпарат сарайын дәмді-дәмді реставрациялап, жамап-жасқап келеді. Соның бір мысалы мына байлам:

«Любой текст, будучи информационным продуктом, есть часть действительности и связан с ней отношениями трех типов: *семантическими, прагматическими, синтактическими*. Но являясь в то же время продуктом *конкретного* рода творческой деятельности (поэзия, музыка, публицистика, наука, творчество модельера и т.д.), этот текст характеризуется *своей* семантикой, прагматикой и синтактикой, т.е. той которая несет в себе устойчивые признаки данного рода творчества» (Лазутина және Распопова, 2011, 24-б.). Алтыншы суреттің өз жаңалығы бар.





6-сурет – Журналистика жанрлары пішінінің ұлттық бастауы

Бұл арада біз классикалық үш тарам жүйесін ревизиялайын, жоққа шығарайын деп отырғамыз жоқ, тек әр ұлттың гуманитарлық ғылымы жалпылама шарттарға емес, тектік мінез, ділдік қасиетке, гендік сипатқа сүйенеді дегіміз келеді. Әлбетте, зерттеушілер мақсаты ұлы Абайды масс медиа теоретигі етіп шығару емес. Бірақ өз ата қонысымызда мен мұндалап тұрған, журналистика теориялық кестесіне сұранып тұрған баламалы шымыр құйылымды елемеге тағы болмайды. Расында, Абайдың өлеңінен алынған жоғарыдағы формула журналистика жанрларын жіктеудің табан тірер тиянағы болуға әбден лайық (*Құнанбаев, 2020, 160-б.*). Әуелі, әлеумет назар аударар ақпарат табу, оны ой елегінен өткізу барысында журналист өзіне біткен күш-қайратын молынан жұмсайды, бұлықсыған энергиясын сарп етеді, бойы бір ысып, бір суиды. Жалындаған туындыгерлік от қызуының арқасында құрғақ факті мүсінделіп, жайнап шыға келеді. Екінші сала – талдамалы, сараптамалық қабылетті тілейтін құбылыстарға, сөз жоқ, нұрлы ақыл керек. Көлеңкелі тұстарға сәуле шашу арқылы проблема айқындалады, мәселе қаймығу, именуісіз батыл қойылады, лайықты қорытынды шығарылады. Үшінші сала – деректі-көркем публицистика. Ажарлылық пен өмір реализмінің синтезі, объектіні образға айналдыру амалдары. Бұл арада не десек те жылы жүректің, сезімнің, талғамның, тұлға эстетикасының ролі бөлекше.

### Қорытынды

Жоғарыдағы зертеуімізден шығар басты қорытынды – журналистика саласындағы идеялық монополизмнен, масс медиадағы бөтен ой үстемдігінен бас тарту. Ұлттық интеллектуалдық алаңымызда, ғылымгерлік кеңістігімізде халықаралық бәсекеге төтеп берер қазыналарымыздың бар екенін жұртшылыққа ұсыну. Осы ретте біздің әрекетіміз сирек металл іздеген геологтардың барлау экспедициясына немесе ертедегі мәдениет ошақтарына жолыққан археологтардың қазба жұмыстарына ұқсайды.

Халық туындыгерлігі, фольклор – әр этностың әрі биологиялық, әрі тарихи жады, дербес ресурсы, табиғи және әлеуметтік өмірінің гендік жылнамасы, тарихи шындықтың парадигмасы. Сондықтан оның түпкіжурналистік тұңғиығына бойлап бару, ұлттық фольклор мен ұлттық журналистикасының туыстастығын, идеялық тұтастығын тап басу – зерттеушінің төл міндеті.

Толассыз ой ағымының, рационалістік пайымның түрткісі нәтижесінде біз қазақ ауыз әдебиетіндегі, шешендік сөздердегі, мақал, мәтелдердегі, өзіміздік ағарту дәуірі өкілдерінің нақылдарындағы ұлттық журналистика мектебіне лайық байыптамаларды іріктедік, сұрыптадық. Қазіргі масс медиа платформасына шығардық. Олардың катализаторлық және үлгілеу мүмкіндігіне баға бердік. Сөйтіп прогресс категориясының, журналистика болмыс-бітіміндегі тенденциялардың ерсілі-қарсылығы, ілгері-кейінділігі, ежелгілік табиғаты туралы тың байлам жасалды.

### Әдебиеттер

- Адамбаев Б. Халық даналығы. – Алматы: Рауан, 1996. -160 б.
- Аникин В.П. Русский фольклор. – М.: Высшая школа, 1987. – 288 с.
- Әбу Насыр әл-Фарабидің ақыл-ой пікірлері мен нақыл сөздері. – Алматы: Қазақ университеті, 2020. – 230 б.
- Бабыр З. М. Бабырнама. – Алматы: Қазақ университеті, 2022. – 456 б.
- Белдеубай Д. Адамның барлық әрекеті геннің қалауымен болады (Академик А. Бисенбаевпен сұхбат). //Ана тілі, 16 қараша 2023.
- Гегель Г.В.Ф. Феноменология духа. – СПб.: Азбука, 2019. -704 с.
- Даль В. Пословицы русского народа. – М.:ГИХЛ, 1957. – 992 с.
- Дербісәліев Ә. Қазақ даласының жұлдыздары. – Алматы: Рауан, 1995. – 240 б.
- Hansen, C., Steinmetz, H. & Block, J. How to conduct a meta-analysis in eight steps: a practical guide. *Manag Rev Q* **72**, 1–19 (2022). <https://doi.org/10.1007/s11301-021-00247-4>
- Ильенков Э.В. Философия и культура. – М.: Политическая литература, 1991. – 464 с.4
- Jaruszewska, K. M., Barański, F., Piotrowska, M., Melon, M., Dazel, O., Vorländer, M., & Herweg, A. (2019). *ACOUCOU Platform to Acquire Professional Skills and Knowledge in the Field of Acoustics*. Universitätsbibliothek der RWTH Aachen, p. 4351.
- Конрад Н.И. Запад и Восток. – М.: Наука, 1966. – 520 с.
- Қазақ тілінің түсіндірме сөздігі. – Алматы: Ғылым, 1978. – 736 б.
- Қамзин К. Қазақ көсемсөзі жанрларының кемелдену үдерісі. – Алматы: Экономика, 2009. – 400 б.
- Құнанбаев, А. Өлендер, аудармалар, поэмалар. – Алматы: Атамұра, 2020. – 288 б.
- Лазутина Г.В., Распопова С.С. Жанры журналистского творчества. – М.: Аспект Пресс, 2011. – 320 с.
- Майерс Д. Интуиция. – СПб.: Питер, 2020. – 448 с.
- Марғұлан Ә. Ежелгі жыр, аңыздар. – Алматы: Жазушы, 1985. – 368 б.
- Сартқожаұлы Қ. Скиф/сақтан қалған ұлы мұра. // Егемен Қазақстан, 9 қараша 2023.
- Sorokin P. The crisis of our age. 2<sup>nd</sup> revised edition. – Oxford: Oneworld Publications, 1992. – 281 pages.
- Sheldrake, R. & Shermer, M. *Arguing Science: A Dialogue on the Future of Science and Spirit*. – New York: Monkfish Book Publishing, 2016. – 160 p.
- Stcherbic, V. V. (2007). *Quantum genetics*. CRC Press.- 174 p.
- Сүлейменов О. Тюрки в доистории. О происхождении древнетюркских языков и письменностей. – Алматы: Атамұра, 2002. – 320 с.
- Сүйіншәліев Х.Ж. Қазақ әдебиетінің қалыптасу кезеңдері. – Алматы: Қазақстан, 1967. – 388 б.
- Сүлейменов О. Сөз коды. – Алматы: Қазақ университеті, 2014. – 91 б.
- Толковый словарь казахского языка / Общ. ред. Т. Жанузаков. Алматы: Дайк-Пресс, 2008. – 968 с.
- Тарази Ш. А. Қ. Көркем сөз өнері. – Алматы: Таңбалы, 2013. – 440 б.
- Thomann, E., Ege, J. & Paustyan, E. (2022). Approaches to Qualitative Comparative Analysis and good practices: A systematic review. *Swiss Political Science Review*, 28, 557–580. <https://doi.org/10.1111/spsr.12503>
- Чехов А.П. Брожение умов. Избранные произведения в трех томах. Том 1. Повести и рассказы 1880-1887. – М.: Художественная литература, 1970. – 608 с.
- Ысқақұлы Д. Өркениет бастауы – сөз.// Ақиқат, №10, 2023.
- Эйнштейн А. Как изменить мир к лучшему. – М.: Эксмо, 2013. -217 с.
- Weber M. *Economy and society: a new translation*. Ed. K. Tribe. – Cambridge: Harvard University Press, 2019. – 520 p.

### References

- Abu Nasyr al-Farabidin akyl-oi pikirleri men nakyl sozderi [Thoughts and sayings by Abu Nassir al-Farabi]. – Almaty: Kazak universiteti, 2020. – 230 p.
- Adambayev B. Halyk danalygy [Folk wisdom]. – Almaty: Rauan, 1996. -160 p.
- Anikin V.P. Russkiy fol'klor [Russian folklore]. – Moskva: Vysshaya shkola, 1987. – 288 p.
- Babyr Z.M. Babyrna. – Almaty: Kazak universiteti, 2022. – 456 p.
- Beldeubay D. Adamnyn barlyk areketi gennin kalauymen bolady (Akademik A. Bisenbayevpen suhbat) [All human actions are dictated by genes (interview with academician A. Bisenbaev)]. //Ана тілі, 16<sup>th</sup> of November 2023.
- Gegel G.B.F. Fenomenologiya duha [Phenomenology of spirit]– St.Petersburg: Azbuka, 2019. -704 p.
- Dal' V. Poslovitsy russkogo Naroda [Russian proverbs]. – Moskva: GIHL, 1957. – 992 p.
- Derbisaliyev A. Kazak dalasynyn zhuldyzdary [The stars of the Kazakh steppe]. – Almaty: Rauan, 1995. – 240 p.
- Hansen, C., Steinmetz, H. & Block, J. How to conduct a meta-analysis in eight steps: a practical guide. *Manag Rev Q* **72**, 1–19 (2022). <https://doi.org/10.1007/s11301-021-00247-4>
- Il'yenkov E.V. Filosofiya i kul'tura [Philosophy and culture]. – Moskva: Politicheskaya literatura, 1991. – 464 p.
- Jaruszewska, K. M., Barański, F., Piotrowska, M., Melon, M., Dazel, O., Vorländer, M., & Herweg, A. (2019). *ACOUCOU Platform to Acquire Professional Skills and Knowledge in the Field of Acoustics*. Universitätsbibliothek der RWTH Aachen, p. 4351.
- Konrad N.I. Zapad i Vostok [The West and the East] – Moskva: Nauka, 1966. – 520 p.
- Kazak tilinin tusindirme sozdigi [Explanatory dictionary of Kazakh language]. – Almaty: Gylym, 1978. – 736 p.

- Kamzin K. Kazak kosemsozi zhanrlarynyn kemeldenu uderisi [The process of maturation of Kazakh journalism genres]. – Almaty: Ekonomika, 2009. – 400 p.
- Kunanbayev, A. Olender, audarmalar, poemalar [Poems and translations]. – Almaty: Atamura, 2020. – 288 p.
- Lazutina G.V., Raspopova S.S Zhanry zhurnalistskogo tvorchestva [Genres of journalism art]. – Moskva: Aspekt Press, 2011. – 320 p.
- Maiers D. Intuitsiya [Intuition]. – St.Petersburg: Piter, 2020. – 448 p.
- Margulan, A. Yezhelgi zhyr, anyzdar [Ancient songs and legends]. – Almaty: Zhazushy, 1985. – 368 p.
- Sartkozhauly K. Skif/saktan kalgan uly mura [A great Scythian/Sak legacy] // Egemen Kazakstan, 9<sup>th</sup> of November, 2023.
- Sorokin P. The crisis of our age. 2<sup>nd</sup> revised edition. – Oxford: Oneworld Publications, 1992. – 281 pages.
- Sheldrake, R. & Shermer, M. Arguing Science: A Dialogue on the Future of Science and Spirit. – New York: Monkfish Book Publishing, 2016. – 160 p.
- Stcherbic, V. V. (2007). *Quantum genetics*. CRC Press.- 174 p.
- Suleimenov O, Tyurki v doistorii. O proishozhdenii drevnyuryrskikh yazykov i pis'mennosti [Turks in prehistory. On the origin of ancient Turkic languages and scripts]. – Almaty: Atamura, 2002. – 320 p.
- Suyinshaliyev H.Z. Kazak adabietinin kalyptasu kezenderi [Formation stages of Kazakh literature]. – Almaty: Kazakstan, 1967. – 388 p.
- Suleimenov O. Soz kody [The code of the word]. – Almaty: Kazak universiteti, 2014. – 91 p.
- Tolkovyi slovar' kazahskogo yazyka/Obsch.red. T. Zhanuzakov [Explanatory dictionary of Kazakh language]. Almaty: Daik-Press, 2008. – 968 p.
- Tarazi S.A.K. Korkem soz oneri [The art of artistic word]. – Almaty: Tanbaly, 2013. – 440 p.
- Thomann, E., Ege, J. & Paustyan, E. (2022). Approaches to Qualitative Comparative Analysis and good practices: A systematic review. *Swiss Political Science Review*, 28, 557–580. <https://doi.org/10.1111/spsr.12503>
- Chehov A.P. Brozhenie umov. Izbrannye proizvedeniya v treh tomah. Tom 1. Povesti I rasskazy 1880-1887 [Fermentation of minds. Selected works in three volumes. Volume 1. Tales and stories 1880-1887].– Moskva: Hudozhestvennaya literatura, 1970. – 608 p.
- Yskakuly D. Orkeniet bastaay – soz [The word as the beginning of civilization]// Akikat, №10, 2023.
- Einshtein A. Kak izmenit' mir k luchshemu [How to change the world for the better]. – Moskva: Eksmo, 2013. -217 p.
- Weber M. Economy and society: a new translation. Ed. K. Tribe. – Cambridge: Harvard University Press, 2019. – 520 p.

**Zh.M. Doskhozina**

International Information Technology University, Kazakhstan, Almaty  
e-mail: zhanatdoskhozina@gmail.com

## THE SEMIOTIC ANALYSIS OF INFORMATION TEXTS

Today, the study of the information texts' semiotic nature acquires special relevance in connection with the change of the form and type of the information itself, related to the global communication processes. In this connection, the purpose of this scientific research was to designate the fundamental role of the sign and meaning problem in modern information texts. The main methodological tools for the study of semiotic models in this work were the concepts of the signs by Ch. Pierce and Ch. Morgan, as well as the linguistic theories of F. de Saussure. The author reveals the essence of the semiotic model through the prism of studying two main interconnected semiotic problems. The first is to identify the nature of the sign, the mystery of its origin, the modeling of the sign situation, the possibility of the motivated signs' existence, the relationship of meaning and reason; the second is to denote the problem of specific information facts' semiotic analysis, in which the original is such a concept as «semiosphere», acting as a space for the implementation of continuous birth and development of meanings processes during the interaction of different languages and texts. The value of the study lies in the identification of the main signs and symbols of information texts as the main means of communication and a special activity of modern global human being, communicating through electronic means. Thus, the practical significance of the work is determined by the possibility of applying the results of the study in the formation and further development of a full-fledged information society that is ascending signs as a priority in communication processes as key components of human culture, in which individuals give them certain meanings, significance and value.

**Keywords:** sign, symbol, communicative model, text, structuralism.

Ж.М. Досхожина

Халықаралық ақпараттық технологиялар университеті, Қазақстан, Алматы қ.  
e-mail: zhanatdoskhozina@gmail.com

### Ақпараттық мәтіндерді семиотикалық талдау

Бүгінгі таңда ақпараттық мәтіндердің семиотикалық сипатын зерттеу жаһандық коммуникативтік процестермен арақатынастағы ақпараттың өзінің нысаны мен түрінің өзгеруіне байланысты ерекше релеванттылыққа ие болып отыр. Осыған байланысты, осы ғылыми зерттеудің мақсаты қазіргі заманғы ақпараттық мәтіндердегі таңба мен мән проблемасының іргелі рөлін белгілеу болды. Бұл жұмыстағы семиотикалық үлгілерді зерттеудің негізгі әдіснамалық құралдары Ч. Пирс пен Ч. Морган белгілерінің тұжырымдамалары, сондай-ақ Ф. де Соссюрдің лингвистикалық теориялары болды. Автор өзара байланысты екі басты семиотикалық проблеманы зерттеу призмасы арқылы семиотикалық модельдің мәнді мазмұнын ашты. Біріншісі, таңбаның табиғатын, оның шығу тегі құпиясын сәйкестендіруді, таңбалық жағдайды модельдеу, дәлелді белгілердің болу мүмкіндігін, мән мен мағынаның арақатынасын; екіншісі, түрлі тілдер мен мәтіндердің өзара іс-қимылы барысында үздіксіз туу және мағыналарды дамыту процестерін жүзеге асыру үшін кеңістік ретінде әрекет ететін «семиосфера» деген ұғым бастапқы болып табылатын нақты ақпараттық фактілерді семиотикалық талдау проблемасын білдіреді. Зерттеудің құндылығы электрондық құралдар арқылы коммуникативтік процестерді жүзеге асыратын қазіргі жаһандық адам қызметінің басты құралы және ерекше түрі ретінде ақпараттық мәтіндердің негізгі белгілері мен символдарын анықтау болып табылады. Осылайша, жұмыстың практикалық мәні адамзат мәдениетінің түйінді құрамдас бөліктері ретінде коммуникациялық процестердің басымдығына белгілерді көтерген толыққанды ақпараттық қоғамды қалыптастыру және одан әрі дамыту мәселелерінде зерттеу нәтижелерін қолдану мүмкіндігімен айқындалады, онда дара кәсіпкерлер оларға белгілі бір мағыналар, мән мен құндылық береді.

**Түйін сөздер:** таңба, символ, коммуникативтік модель, мәтін, структурализм.

Ж.М. Досхожина

Международный университет информационных технологий, Казахстан, г. Алматы  
e-mail: zhanatdoskhozina@gmail.com

### **Семиотический анализ информационных текстов**

На сегодняшний день исследование семиотического характера информационных текстов приобретает особую релевантность в связи с изменением формы и вида самой информации, соотносящейся с глобальными коммуникативными процессами. В связи с этим, целью данного научного исследования стало обозначение фундаментальной роли проблемы знака и значения в современных информационных текстах. Основными методологическими инструментами изучения семиотических моделей в данной работе стали концепции знаков Ч. Пирса и Ч. Моргана, а также лингвистические теории Ф. де Соссюра. Автором раскрыто сущностное содержание семиотической модели через призму изучения двух главных взаимосвязанных семиотических проблем. Первая, заключающаяся в идентификации природы знака, тайны его происхождения, моделирования знаковой ситуации, возможности существования мотивированных знаков, соотношения значения и смысла; вторая, обозначающая проблему семиотического анализа конкретных информационных фактов, в которой исходным является такое понятие как «семиосфера», выступающая в качестве пространства для осуществления процессов непрерывного рождения и развития смыслов в ходе взаимодействия различных языков и текстов. Ценность исследования заключается в выявлении основных знаков и символов информационных текстов как главного средства сообщения и особого вида деятельности современного глобального человека, осуществляющего коммуникативные процессы посредством электронных средств. Таким образом, практическое значение работы определяется возможностью применения результатов исследования в вопросах формирования и дальнейшего развития полноценного информационного общества, вознесшего знаки в приоритет коммуникационных процессов как ключевых составляющих человеческой культуры, в которой индивиды придают им определенные смыслы, значение и ценность.

**Ключевые слова:** знак, символ, коммуникативная модель, текст, структурализм.

#### **Introduction**

In its most general form, semiotics is defined as the science of signs, iconic systems and their functioning in culture. However, the question of whether it is possible to bring together all the available information on a symbolic method of information communication is hardly an affirmative answer. There are no generally accepted definitions of such basic semiotic categories as meaning, significance, symbol, etc., so their use should be accompanied by a sufficiently extensive commentary each time. Nevertheless, every encyclopedic dictionary on cultural science includes a special discipline called “semiotics”, and this circumstance obliges to think of this science as a sort of slim whole. The shape of this whole always depends on the position of the observer, on the direction in which the research view permeates the thickness of semiotic processes and concepts of semiosis. The absence of an absolute point of reference is compensated by the goal’s presence. The goal is determined by the context in which semiotics as a discipline is included. In the context of the research analysis, the research’s author will be interested in specifics of semiotic approach to information and communicative culture in general.

#### **Justification of the choice of articles and goals and objectives**

The development of new information technologies leads to multiple expansion deepens the communication penetration into the consciousness of the information consumer. Thus, the modern person in his daily life becomes more and more dependent on mass communication, which creates for him a new form of subjective reality, the influence of which is no less important than the influence of objective reality. New means of communication make information about the human environment; every new person is connected to the global information network. Man gets an ability to accommodate and absorb into himself all data of the world. In this aspect the content of information, which is translated through mass-media is getting one of the most important aspects for human mind correlation, which is radically changes lifestyle style, values, forms of social organization, the reality of perception senses. That’s why the analysis of modern information text’s nature is represented as a relevant topic for scientific research today.



### Scientific research methodology

As a methodological basis, the author uses the conceptual apparatus of linguistic theories, the focus of which is the problems of constructing communication processes, as well as the conceptual arsenal, developed within the framework of structural and semiotic theories.

The author analyzed the arsenal of semiotics by Ch. Pierce and Ch. Morris, linguistic-communication theory of Ferdinand de Saussure, “intertextuality” concept by Julia Kristeva, also the linguistical points of J. Lotman, L. Hjelmslev, J. Stepanov and E. Gorny. Such approaches as structuralism, post-structuralism and symbolism were considered too.

### Results and discussion

To analyze specifics of semiotic approach to information, it is necessary to address, at least in basic terms, two interrelated semiotic problems. First, the problem of defining a sign, the mystery of its origin, the modeling of a sign situation, various variants of signs classification, the possibility of the existence of motivated signs, the relationship between the concepts of meaning and sense. Secondly, the problem of semiotic analysis of specific facts of culture, in which the initial understanding of culture as a “semiosphere”, i.e. as space of continuous meaning in the process of interaction of different languages and texts.

The most common, classical definition of semiotics is the definition by object: semiotics is termed as “the science of signs and sign systems, symbolic (using signs) behavior and iconic – linguistic and non-linguistic communication” (Levit, 1998: 194). The well-known Russian semiotician J. Stepanov wrote: “Semiotics finds its objects everywhere, in language, mathematics, fiction, literature, architecture, apartment layout, family organization, processes of subconsciousness, communication of animal, plant life. But everywhere its direct subject is the information system, i.e., the system that carries the information, and the elementary core of a sign system. Whatever such systems may be, whether they exist in society, in nature or in man (his organism, thought and psyche), they are subject to semiotics” (Stepanov, 1983: 5).

The second common definition of semiotics is the definition by method. E. Gorny writes: “Semiotics is the application of linguistic methods to objects other than natural language”. What does that mean? It means that semiotics is some way of view-

ing anything as designed and functioning like language. This “like” is the essence of the method. Everything can be described as a language (or as having its own language): kinship system, card games, gestures and facial expressions, cooking, religious rituals and insect behavior. Semiotics, therefore, is the transfer of the metaphor of a language to any non-linguistic (from the point of view of the usual, “non-semiotics” consciousness) phenomena. One of the principles on which semiotics is based on the expansion of the meaning of linguistic terms. Thus, the semiotics method is the consideration of anything as a metaphor of language or, to put it differently, a “metaphorical description of what is acceptable but as a language” (Gorny, 1996: 3).

Among the methodological techniques successfully used in all cases of recourse to the arsenal of semiotics, it is impossible not to mention the division of semiotics into three parts introduced by Ch. Pierce and developed by Ch. Morris. These three parts are semantics, syntactics, pragmatics. Semantics deals with the relation of signs to what they denote, i.e. denotations, meanings, names. Syntactics examines ways of combining signs leading ultimately to the generation of texts. Its subject is the syntaxis and grammar of different iconic systems. Pragmatics deals with the relationship of sign and person (communicator or recipient). “The term ‘sign’ is a term of semiotics in general, it is impossible to define it within syntactics, semantics or pragmatics alone; only when the term ‘semiotic’ is used very widely it can be said that all the terms of these disciplines are semiotic terms” (Morris, 1982: 50 – 51).

But if we look more closely at the definitions of semiotics, the question arises: who makes the distinction between signs and non-signs and what are signs? In semiotics two historical understandings of the sign essence have evolved: one – logical-philosophic, ascending to Ch. Pierce (Pirs, 2000); the other – linguistic-communication, ascending to Ferdinand de Saussure (Saussure, 1999). According to the first approach, the sign is an object (word, image, symbol, signal, thing, physical phenomenon, and so on) replacing another material or ideal object in the processes of cognition and communication. The logic researchers started to name the object represented by the sign as the denotation; the concept (designate) was called the mental concept of the denotate, more precisely, of the whole class of denotates, lived in the subject of the iconic activity. According to the second approach, the sign is the unity of signified and signifier, otherwise – “the connection of the concept and the acoustic image”.



An acoustic image is a name (word) given by people to one or another concept or psychic image. And the name and the object marked by it are related to each other conventionally by agreement between people. F. de Saussure referred to the fact that words denoting the same thing, such as the “table”, sound differently in different languages.

The sign is not born suddenly, in nature itself there are possibilities for its appearance. Interactions of objects and creatures can occur directly, and can also mediate. There are three types of signs according to their degree of proximity to the original object: signs, signals and actual signs. The color of the vegetable or fruit is a sign of maturity or freshness (and vice versa). Smoke signals the presence of fire. Here, the sign acts as a substitute for the object. Natural signs are not used intensively or intentionally. A person is also characterized by unintentional signs: shaking hands gives out excitement, redness of the cheeks is a shame, etc. A good communicator can predict the course of a conversation and its result by the appearance of the interlocutor, and even the hidden intentions of another communicator. At the same time, most of the human signs are purposeful signs and they are intentional, directed at some object.

There are three types of signs, namely iconic, indexical and symbolic in relation to the meaning:

- iconic signs are images, they have a natural resemblance to the object, although quite conventional (icon, painting, photo graphics);
- indexical indicate the object (finger, arrow, shout);
- symbolic signs are conditional, unrelated to the object, metaphorical, replace the object denoted in discourse and thought (words, some allegories: eagle, donkey, bear, etc.).

In addition, communication signs are divided into:

- single character-symbols, for example, separate gestures (not mime or gesture, but a separate gesture), real symbols such as amulet, wedding ring, trademark, state symbols;
- languages are symbolic systems in which meaningful lexical units and sentences are constructed from codes (letters, numbers, symbols) using grammatical rules.

The language is set in the form of codes – a member sounds (phoneme) or alpha-vita letters (grapheme) and rules of operation with codes – grammar (syntaxis).

But how is it that some form (a shaking of the air with a human speech device, drawing on a sheet

of paper, a photograph, a cave image, etc.) can mean something to someone, and this value can influence on the opinions and actions of people? Maybe this value is “inside” of these signs?

The question of meaning was the main and most paradoxical question of communication theory and all humanitarian knowledge. But first, let’s introduce two terms widely used in linguistics thanks to the XX century Danish linguist Louis Hjelmslev: a plan of expression and a plan of the sign content, in a simplified sense (for verbal language), is sound and meaning, for other forms of communication, is the outer shell of the sign (visual image, architectural structure, gesture, act or event, pictogram, etc.) and again is meaning. Semiotics, or semiology, is thus the science of meaningful forms, means of expressing sense. The naive consciousness in the process of using language does not separate these two planes – expression and content. However, scientific analysis inevitably encounters these two sides of the sign, their interrelationships and interrelations. Primitive consciousness (proved by numerous observations of ethnography on ritual actions) does not only share sounds and meanings, but also identifies an object with a word or other symbol denoting it. It was possible to recall conspiracies, witchcraft, when actions over symbols were considered capable of changing the existing status of things.

Even ancient philosophers have formulated two approaches to the relation of sounding and meaning: either this relation is given by nature or by establishment. That is, words are related to the objects to be denoted (sounding with meaning) according to native necessity, almost deterministic natural regularity. Or vice versa: words are not naturally related to objects, and their meaning is attributed to their sound according to the original established agreement. There is still no exhaustive answer to the question about the relationship between word and thing, the sound and meaning, the plan of expression and the plan of the sign content in various communication systems. Moreover, two fundamentally different approaches to the issue had emerged in modern semiotics. The first approach was based on the idea that the label was fundamentally unmotivated and arbitrated. This means that there is no necessary, fundamental connection between sound and meaning. The principle of the unmotivated sign is advanced as the first fundamental law of semiotics, linguistics and communication theory. The second approach focuses on another property of the sign, that is, its motivation, its internal shape, etc.

E. Gorny as a representative of the first approach wrote: "...There are many conditions that determine where and when we consider or don't consider some thing as a sign. This suggests that the significance is inherently relative, it is derived from some other factors (psychological, social, cultural, etc.). Semiotics, however, is interested in the phenomenon of signs as such. Therefore, it circumvented that rule and treated signs regardless of the conditions that gave rise to it. The problem of things and, accordingly, the problem of the sign-thing relation is not in fact a semiotic problem" (Gorny, 1996: 4). As a counterbalance to him, another well-known semiotician J. Stepanov believed that "the correlation of original, primary terms predicates with extralinguistic reality which is a problem of semiotics. It is here that considered as the most important point of modern semiotics" (Stepanov, 1983: 10).

The combination of these two approaches should be understood broadly. But the sign, as a mediator between the world and man, the sphere of objects and the sphere of meanings, cannot but feel influences from both sides in all respects. The arbitrariness of the sign was not absolute or relevant. This conflict can be resolved by entering the time and position of the sender or receiver. Before the use (creation) of a sign, the sender has a field of possible choice, after the use (creation) of the sign, it is already a fact to be interpreted by the recipient.

In structural linguistics, language was seen as a complex symbolic system that could be studied independently of its history, focusing on the already established structural elements and ways of combining them. It is the synchronous language slices that have become the preferred field of structural linguistics. A distinctive feature of the structural linguistics is the search for objective patterns hidden in a mass of varied empirical material. It had proved necessary to have a strict and abstract terminology for the expression of legal relationships, allowing generalizations and typologies. Such concepts as "structure", "universals", "sign", "paradigm", "phoneme", "morpheme", etc. have become key in modern linguistics. In addition to abstract terms, structural formulas and symbolic models were used, and the ideal was to use mathematics, first, mathematic logic. According to this, semiotics is implemented in many different ways. These approaches conditionally divided into three directions, according to how they define the text and its relationship with meaning and sense: structuralism, poststructuralism and symbolism.

In structuralism, the text is considered "self-fulfilling" and "complex organized thing" as a kind of quasi-spatial configurations formed by formal elements of different order. The text is thought of as a hierarchy of levels. A formal (i.e. structure) is what generates meaning. The hierarchy of the elements and the relationships between them are thought to exist up to and independent of any analytical procedure. The recipient or analyst only detect what is contained in the text" (Gorny, 1996: 7). The structural explanation of the text is based on the following premises:

- the structures underlying the text are unconscious and objective;
- they exist independently of the observer;
- they are characterized by differences and opposition;
- they are universal and act as basic schemes or matrices that determine the possibility of discursive and functioning of any entity of consciousness;
- they are organized as a language;
- they can be investigated by semiotics as meta-linguistics.

On the basis of these provisions, the representatives of structuralism in the development of cultural problems focused on the analysis of various complexes of cultural texts. Taking as a maximum task the identification of standing behind the symbolic and meaningful diversity of texts of structural unity, generated by universal human rules of education structuralists sought to distinguish from the entire body of cultural texts and iconic systems those in which certain similarities could be seen, suggesting the presence of an internal structure.

The work of J. Lotman "Semiosphere" is an example of structuralist analysis of the text. The central idea of book is the text as a meaningful device; through it the problem of autocommunication, and rhetoric are understood in these ways: "author – auditory", "idea – text" (Lotman, 2000: 37). Accordingly, the semiosphere is interpreted as a complex hierarchy of semiotic spaces or as the relationship of the "center – periphery" of the cultural universe; through the system of such representations can be understood and typology of cultures, and intercultural dialogue, and mechanisms of cultural borrowing and interaction; the very exchange of texts between cultures looks like a mechanization of meaning (e.g., in host culture).

The text, according to J. Lotman, like a grain containing a program for future development, is not frozen and invariably equal to itself. The intrinsic unknownness of its structure creates a reserve

for its dynamics, influenced by contacts with new contexts.

The second semiotic approach to the text is poststructuralism. "Attention shifts to the relationship between the texts. The notion of the text was being universalized: it was being said more or less categorically that the whole world was a text. The elements that make up a single text are thought of as being borrowed from or referring to other texts. Not the immanent structure, but reference and quotation become the main object of interest and generator of text values. The analysis is not directed to the relationship between the elements within the text, but to the relationship between the elements and their constellations within the "semiotic universe", which contains all real and potential texts" (Gorny, 1996: 13). The boundaries of the individual text, within the framework of this approach, are blurred, dissolved in limitless "intertextuality".

The term 'intertext' and, as a symbol of general property, "intertextuality" were introduced for the first time in a number of papers by the postmodern theorist Julia Kristeva since 1967 year. Roland Bart gave the classical formulation to these concepts: "Each text is an intertext; other texts are presented at different levels in more or less recognizable forms: texts of pre-existing culture and texts of surrounding culture. Each text represented a new fabric woven from old quotes. Fragments of cultural codes, formulas, rhythmic structures, fragments of social idioms, etc. are all absorbed in the text and mixed in it, since there is always a language before and around the text. As a necessary precondition for any text, intertextuality could not be reduced to the problem of precision and influence; it was a general field of anonymous formulas whose origins could rarely be detected, unconscious or without quotation marks" (Bart, 1994: 224).

We cannot fail to note here the attitude of poststructuralism to the symbol. The sign stands out as the complete opposite of itself – it is not an indication of any object or meaning, but, on the contrary, an indication of its absence. The sign and meaning turn into a fiction, a simulacrum, masking the absence of actual meaning and offering instead its many connotations. French philosopher and sociologist Jean Baudrillard postulated four theoretical stages of transformation of a sign into a simulacrum, succeeding from the Renaissance to modernity: a sign denoting reality; a sign distorting, masking reality; a sign masking the absence of reality; sign-fiction, unrelated to reality; sign and language are

its own objective existing space, unrelated to neither man nor reality. The sign means nothing or means only itself, but in human communication it co-preserves the properties of the simulacrum, determining the person; the sign becomes the field where the discourse of power is realized. Accordingly, the meaning and creation of the text is "production of fiction", the fixation of meaning that does not correspond to itself (Baudrillard, 2003: 124).

In conclusion of reasoning about the poststructuralist understanding of text generation, there is the total openness of the text in intertextuality in essence turns into its semantic emptiness. This emptiness can be arbitrarily filled by a reader using different inverting codes, i.e. the texts through which he reads the text. If verification criteria were blurred, as in deconstructionism, there would be a crisis of truth. With the loss of orientation accompanying this crisis, the world-text begins to seem to have lost any (certain) meaning. In contrast to structuralists, poststructuralists describe their textual practice not in terms of "science", but in terms of play and escape from the power of language. The whole "intertextualism" is based on the idea of culture as a reservoir of values understood in the sense of information, i.e. in the nature of this knowledge. Therefore, the procedure for finding formal linguistic similarities (quotations, paraphrases, etc.) allows for the conclusion of similarities or identities in the meaning of the text segments to be compared. Culture is reduced here to "ready-made knowledge", parts of which migrate from one text to another, which forms the "life" of culture.

The third approach, which is symbolic, referring to the work of M. Mamardashvili and A. Piatigorsky "Symbol and Consciousness", deals with the study of the problem of emergence of special iconic structures (symbols) from some non- or pre- sign reality. By the authors this reality is decimated with the sphere of consciousness. In others, for example, in psychoanalysis, it is identified with nature (opposite to culture) and is denoted as "life", "instinct", "desire" etc. In other words, attention is shifted to the boundaries of the field of culture. The main problem with this type of approach is the constant evasion of the unimportant, which, once in the sphere of analysis, is immediately signified, thus, losing the identity. This leads to the fact that the analyst has to deal with secondary developed and cultural forms, and not at all with "natural phenomena" (Mamardashvili, 1997: 155).

## Conclusion

To conclude the analysis of information texts in semiotic way, it is necessary to emphasize that communication in this approach is understood mainly as the movement of meanings in social space and time. Special attention is given to the means of communication in connection with this understanding of the nature of communication. Indeed, any communication, in addition to the content it reports, has the form of an expression of that content, enshrined

in some signs, symbols, which, potentially, can be used by everything that a person deals with. If there is no sign, there is no communication and a special kind of activity. The world of communication, the world of human culture is inextricably connected with the field of signs and symbols as phenomena of an objective, “material” world, truth, phenomena of a special kind, because they have a value, meaning, value. This aspect of communicative culture as a means of communication, as a carrier of meanings is the main subject of semiotics research.

## References

- Bart R. (1994) *Ritorika obraza* [The rhetoric of a character] M.: Progress.
- Baudrillard J. (2003) *K kritike politicheskoj ekonomiki znaka* [To the critique of sign political economy] M.: Biblion-Russkaya kniga.
- Gorny E. (1996) *Chto takoe semiotika?* [What is semiotics?] M.: Raduga.
- Levit S.Ya. (1998). *Kul'turologiya. XX vek: Enciklopediya* [Cultural Studies. XX Century: Encyclopedia] Spb.: Universitetskaya kniga.
- Lotman J.M. (2000) *Semiosfera* [Semiosphere] Spb.: Iskusstvo-SPB.
- Mamardashvili M.K., Piatigorsky A.M. (1997) *Simvol i soznanie. Metafizicheskie rassuzhdeniya o soznanii, simbolike i yazyke* [Symbol and consciousness. Metaphysical reasoning about consciousness, symbolism and language] M.: Shkola “Yazyki russkoj kul'tury”.
- Morris Ch. (1982) *Osnovaniya teorii znakov. Sbornik perevodov* [Foundations of the Sign Theory. Collection of translations] M.: Raduga.
- Pirs Ch. (2000) *Izbrannye filosofskie proizvedeniya* [Selected philosophical works] M.: Logos.
- Saussure F. (1999) *Kurs obshchej lingvistiki* [General linguistics course] Ekaterinburg: Izdatel'stvo Ural'skogo universiteta.
- Stepanov J. S. (1983) *V mire semiotiki* [In the semiotics world] M.: Raduga.



Zh.A. Abylgazova<sup>1\*</sup> , A.A. Golovchun<sup>2</sup> , D. Daribekkyzy<sup>1</sup> ,  
A.B. Akynbekova<sup>1</sup> 

<sup>1</sup>Al-Farabi Kazakh National University, Kazakhstan, Almaty

<sup>2</sup>Kazakh Ablaihan University of International Relations and World Languages, Kazakhstan, Almaty

\*e-mail: zhayna.amantay@mail.ru

## RESEARCH OF CUTTING-EDGE TECHNOLOGIES: INCORPORATION AND EFFICIENCY IN JOURNALISM EDUCATION

Rapid advancements in technology have revolutionized various aspects of our lives, and journalism education is no exception. As classrooms or lecture halls embrace digital tools, academic disciplines of journalism and media practitioners have the opportunity to reimagine teaching and news reporting experiences, making them more engaging, personalized, and effective. This article aims to highlight the diverse ways in which cutting-edge technology can be leveraged to enhance educational outcomes, promote digital literacy, and equip learners, including aspiring journalists, with the skills needed to thrive in a rapidly evolving world and succeed in journalism practice. The survey of 200 students from two universities in Kazakhstan revealed that the majority were satisfied with the integration of high technologies in the education system. However, challenges such as technical issues, inadequate training and concerns about overreliance on technology were identified. This research has scientific significance as it can inform future studies on digitalization in education. It also has practical significance for journalism institutions, helping them improve the implementation of advanced technologies by considering student feedback. In conclusion, the study contributes to the development of integration of innovative technologies in journalism education since it provides detailed information about students' opinions, who are directly affected by the process of digitalization.

**Keywords:** innovative technologies, education system, journalism, pedagogy, multimedia content, information and communication technologies.

Ж.А. Абылгазова<sup>1\*</sup>, А.А. Головчун<sup>2</sup>, Д. Дәрібекқызы<sup>1</sup>, А.Б. Акынбекова<sup>1</sup>

<sup>1</sup>Әл-Фараби атындағы Қазақ ұлттық университеті, Қазақстан, Алматы қ.

<sup>2</sup>Абылай хан атындағы Қазақ халықаралық қатынастар және әлем тілдері университеті, Қазақстан, Алматы қ.

\*e-mail: zhayna.amantay@mail.ru

### Инновациялық технологияларды зерттеу: журналистика біліміндегі интеграциясы және тиімділігі

Мақаланың негізгі мақсаты – ЖОО студенттерінің білім беру үдерісіндегі технологияларға қанағаттанушылығына қатысты сауалнама жүргізу арқылы оның тиімділігін бағалау арқылы білім берудегі, атап айтқанда, «Журналистика» оқу пәндеріндегі инновациялық технологиялардың интеграциясын зерттеу. Сауалнамаға екі қазақстандық жоғары оқу орнының 200 студенті іріктеліп, нәтижесінде олардың көпшілігі білім беру жүйесіне жоғары технологиялардың кіріктірілуіне қанағаттанған. Сандық деректерден басқа, технологияларды біріктіруге байланысты қиындықтар мен алаңдаушылықтар бар екені анықталды. Мәселелер біркелкі жұмыс істеуге кедергі келтіретін байланыс мәселелері және бағдарламалық құрал ақаулары сияқты техникалық қиындықтарды қамтыды. Сонымен қатар, студенттер мен оқытушыларға техникалық қолдау мен нұсқаулықтың жетіспеушілігі осы технологиялардың пайдасын барынша арттыруға кедергі болды. Кейбір қатысушылар сонымен қатар сандық және дәстүрлі әдістерді қамтитын білім берудегі тұтас көзқарасты сақтаудың маңыздылығын атап өтіп, технологияға шамадан тыс тәуелділік туралы алаңдаушылық білдірді. Бұл зерттеудің ғылыми маңыздылығы – келесі зерттеулерде білім берудегі цифрландыру үдерісін толыққанды бағалау үшін осы мақаланың сандық және сапалық талдауы құнды ақпарат береді. Ал зерттеудің практикалық маңызы – респонденттерден жиналған кері байланыстарды ескере отырып, білім беру үдерістеріне озық технологияларды енгізудің анағұрлым жетілдірілген тәсілін әзірлей алатын журналистика мамандарын даярлайтын оқу орындарында қолдануға болады. Қорытындылай келе, зерттеу журналистік білім берудегі инновациялық технологиялардың интеграциясын дамытуға ықпал етеді, себебі цифрландыру үдерісінен тікелей әсер алатын студенттердің пікірлері туралы толық ақпарат берілген.

**Түйін сөздер:** инновациялық технологиялар, білім беру жүйесі, журналистика, педагогика, мультимедиялық контент, ақпараттық-коммуникациялық технологиялар.

Ж.А. Абылгазова<sup>1\*</sup>, А.А. Головчун<sup>2</sup>, Д. Дарибеккызы<sup>1</sup>, А.Б. Акынбекова<sup>1</sup>

<sup>1</sup>Казахский национальный университет имени аль-Фараби, Казахстан, г. Алматы

<sup>2</sup>Казахский университет международных отношений и иностранных языков  
имени Абылай хана, Казахстан, г. Алматы

\*e-mail: zhayna.amantay@mail.ru

### **Исследование инновационных технологий: интеграция и эффективность в журналистском образовании**

Быстрое развитие технологий радикально изменило различные аспекты нашей жизни, и образование в области журналистики не является исключением. По мере того, как лекционные аудитории преобразуются в цифровые инструменты, академические дисциплины в области журналистики и медийные практики имеют возможность переосмыслить образовательные процессы и опыт новостной деятельности, сделав их более увлекательными, персонализированными и эффективными. Целью данной статьи является выявление разнообразных способов использования передовых технологий для улучшения образовательных результатов, содействия цифровой грамотности и оснащения обучающихся, включая будущих журналистов, навыками, необходимыми для успешной адаптации в быстро развивающемся мире, и достижения успеха в журналистской практике. Опрос 200 студентов из двух университетов Казахстана показал, что большинство из них удовлетворены интеграцией высоких технологий в систему образования. Однако были выявлены некоторые технические проблемы, недостаточная подготовка и медленное применение технологий среди преподавателей, и опасения из-за чрезмерной зависимости от технологий. Это исследование имеет научное значение, так как оно может информировать будущие исследования в области цифровизации в образовании. Практическая значимость этого исследования может быть применена к учебным заведениям в области журналистики, которые могут разработать более совершенный подход к внедрению передовых технологий в учебные процессы с учетом собранных отзывов респондентов. Подводя итоги, исследование способствует развитию интеграции инновационных технологий в журналистское образование, поскольку дает подробную информацию о мнениях студентов, на которых процесс цифровизации оказывает непосредственное влияние.

**Ключевые слова:** инновационные технологии, система образования, журналистика, педагогика, мультимедийный контент, информационно-коммуникационные технологии.

## **Introduction**

In this 21st century, the term “technology” is an important issue in many fields including education. This is because technology has become the knowledge transfer highway in most countries. As part of this, schools and other educational institutions which are supposed to prepare students to live in “a knowledge society” need to consider ICT integration in their curriculum (Ghavifekr, Afshari & Amla Salleh, 2012). Teacher educators and educational institutions must realize the importance of broadening the horizons of educational technology beyond its current boundaries, and cultivate a more profound understanding of pedagogical principles. The field of educational technology should aim to extend its influence and outreach beyond just teacher training institutions. Having emerged in the manufacturing sector, the technological approach represented a new level of development, the introduction of scientific achievements into practice, an increase in productivity and professionalism. Further, the technological revolution ensured the transition of technologization into the sphere of social relations,

and then into the sphere of the pedagogical process. New technology-assisted learning tools such as mobile devices, smartboards, MOOCs, tablets, laptops, simulations, dynamic visualisations, AR, VR tools and virtual laboratories have altered education in schools and institutions. The Internet of Things (IoT) is proven to be one of the most cost-effective methods of educating young brains (A. Haleem, M. Javaid, M. Qadri, R. Suman, 2022).

Higher education facilities in the field of educational technology are consistently striving to develop innovative solutions that enhance educational access for those who lack proper learning resources. Social media, when used as an educational tool, has made significant progress. A significant number of both educators and learners now incorporate social media into their e-learning experiences. It plays a vital role in the exchange of information on important subjects today. Beyond its capacity to facilitate information sharing anytime and anywhere, social media platforms also offer valuable networking opportunities, fostering social interactions and potentially creating career prospects for graduates. Integration of Information and Communication Tech-



nologies (ICT) into education has been an important concern in many countries. Recently, the Turkish Ministry of Education has also made great efforts and major financial investments to implement ICT into teaching and learning environments. However, as in many developing countries, ICT tools are provided to teachers without considering their attitudes toward ICT (B.Cavas, P.Cavas, B.Karaoglan, T.Kisla, 2009).

In most cases, the challenge for academic staff in their work is how to engage effectively with the images and technologies of the postmodern world. They must be both competent users of and innovators with technology, and moral guardians against its most superficial and trivializing effects. But this is not the only way in which teachers and their work are affected by the digitalization effect. Today, in Kazakhstan, there are abundant opportunities for exploring the potential of scientific research. Ensuring the integration of theory and practice paves the way for uncovering the genuine essence of modern pedagogical technology. In the context of journalism education, the incorporation of cutting-edge technologies presents a complex set of issues. While these technologies can empower aspiring journalists with multimedia storytelling tools, data analysis capabilities, and digital platforms for dissemination, they also introduce challenges related to media ethics, information credibility, and the evolving role of journalists in the digital age. Maintaining a curriculum that equips journalism students with both technological proficiency and a strong ethical foundation is a critical concern in journalism education today. It requires striking a delicate balance between embracing innovation and upholding the fundamental principles of responsible journalism. This study seeks to achieve the following objectives: to examine the implementation of digital technology in higher education in the area of journalism, to evaluate student satisfaction with new educational technologies, identify how do faculty members perceive the use of digital tools in teaching, and what challenges do they face in integrating these technologies into their pedagogical approaches and to make conclusion regarding the effectiveness of using of cutting-edge technologies in journalism education in general.

1 Research question: to examine the implementation of digital technology in higher education in the area of journalism

2 Research question: to evaluate student satisfaction with new educational technologies

3 Research question: identify how do faculty members perceive the use of digital tools in teaching

4 Research question: what challenges do they face in integrating these technologies into their pedagogical approaches

5 Effectiveness of using of cutting-edge technologies in journalism education

### Materials and methods

For this study we used a mixed-methods approach, combining quantitative and qualitative research methods to comprehensively explore the implementation of cutting-edge technologies in journalism education in higher institutions. The research involved two distinct groups of participants: journalism students of Al-Farabi Kazakh National University and L.N. Gumilev Eurasian National University located in different regions of the country. The sample consisted of 200 students. The goal of the survey was to identify what is the level of students' satisfaction on integration of advanced technologies into their study process. It was hypothesized that the integration of innovative technologies in journalism education has a positive impact on student satisfaction. The investigation process consisted of three phases: survey design, sampling and data collection. Survey design was based on an online questionnaire, which included both closed-ended and open-ended questions. While closed-ended questions were determined to gather statistical information such as age, level of study or satisfaction, open-ended questions were designed for respondents to elaborate on given answers, make comments or share their concerns regarding technologies in education.

Sampling procedure was used to select a representative sample of 100 students from each university. To make the sample more diverse, selected students were from different study levels, social backgrounds, nationalities and gender. However, all of them were studying journalism. To make the data collection process easier and statistically accurate, it was decided to conduct the survey electronically and distribute it via social media platforms to the participants. Primarily, respondents were notified guaranteeing the privacy and anonymity of their responses. Overall, 2 weeks were devoted to the data collection process to ensure an adequate sample size.

According to the results, 78% of 200 students from two universities expressed satisfaction with the usage of innovative technologies in their studies, while 22% of participants were dissatisfied with the innovations. Open-ended questions helped to identify the reasons for dissatisfaction. From students' perspective, challenges include technical issues,

lack of pre-training and concerns about overreliance on technology. Nevertheless, most respondents highlighted advantages of innovative technologies such as improved engagement, accessibility to resources and advanced collaborative learning experience.

Hypothesis is strongly supported by the findings of this survey. However, further research is needed to identify solutions for determined problems and concerns regarding the effectiveness of technologies in education. The qualitative semi-structured interviews with twenty academicians, postdocs, were conducted. All interview partners were in leading positions as curriculum developers, program developers and researchers. In the interviews, they took a double role: they were research subjects when they answered questions about their own institutions (e.g., about the specifics of the curriculum and curriculum management) and experts when they answered questions about the wider field of journalism education (e.g., its evolution, aims and challenges in pedagogical technology).

### Literature review

Literature review demonstrates that the impact of digital technology on journalism education is multifaceted, encompassing changes in curricula, student perspectives, faculty challenges, ethical considerations, and access issues. While digital technology offers exciting opportunities, it also presents challenges that must be addressed to ensure a balanced and effective journalism education. The integration of digital technology into higher education, specifically within journalism programs, has gained significant attention in recent years. This section provides an overview of the existing literature, highlighting key findings, trends, and gaps in understanding the role of digital technology in journalism education. The journalism field has witnessed a significant shift in recent decades, with digital technologies reshaping news production, dissemination, and consumption. At the same time, journalism education is undergoing changes as well.

In many countries, a growing number of educational institutions and programs lead to more competition, and in Europe the Bologna process, the European Qualification Framework and the ongoing exchange among journalism educators lead to more standardization on an international level (Nowak, 2019). Education institutions not only face the task of preparing students for a rapidly changing work environment, which is growing ever more complex.

They often find themselves in education markets with constant restructurings, adaptations and increased competition. Anderson C.W. (2018) notes that journalism education has had to adapt to these changes by incorporating digital tools and platforms into curricula. University curricula not only have become attuned to transformations in the field but also have been redesigned to further invite students to consider changes in journalism practice in light of the role and function of journalism in democratic societies (Adam, 2010). This shift aligns with the broader transformation of journalism practices towards online and multimedia storytelling (Brown, 2020).

Researchers have explored the pedagogical implications of incorporating cutting-edge technologies. Technology-rich learning environments offer opportunities for students to develop crucial skills, including data analysis, multimedia storytelling, and audience engagement. These immersive experiences enable journalism students to bridge the gap between theory and practice (Reese, 2021). While digital technologies hold promise, they also present challenges in journalism education. Faculty members may encounter barriers related to access to technology, resistance to change, and the need for ongoing professional development (Jones, 2022). Teachers must be both competent users of and innovators with technology, and moral guardians against its most superficial and trivializing effects. But this is not the only way in which teachers and their work are affected by the profusion of visual images that characterize the postmodern world (Hargreaves, 1994). The literature anticipates the increasing use of emerging technologies in journalism education. Virtual reality (VR), augmented reality (AR), artificial intelligence (AI), and data journalism tools have gained traction (Martinez & Rodriguez, 2022). These technologies offer innovative ways to teach and practice journalism, enabling students to create immersive, data-driven, and interactive news content.

Talking about the use of AI and AR technologies, they have gained prominence in journalism as tools for content generation, data analysis, and audience engagement. In the educational context, AI-driven applications offer journalism students valuable experiences. For instance, AI-based content generators can aid students in understanding automated news production processes (Carlson, 2020). AI algorithms can also be utilized for data mining and analysis, allowing students to develop data-driven storytelling skills (Stewart, 2019). Aug-

mented reality (AR) is distinguished by its ability to enhance our sensory perception of the real world by overlaying digital elements, which can be accessed through technological devices. These types of technological developments that connect virtual content with real environments (Azuma, 2017) have great potential for the generation of journalistic content. AR-enhanced field reporting simulations offer students realistic training experiences. While AI, AR, and VR hold immense potential for journalism education, challenges remain. Faculty members may lack expertise in these technologies, necessitating ongoing training. Access to high-quality hardware and software can be a barrier, especially in resource-constrained educational institutions. Ethical considerations, such as AI-driven content biases and AR/VR content accuracy, also require attention (Zhang & Wang, 2020).

The digital divide among students, based on socioeconomic factors, may exacerbate disparities in technology utilization (Chen, 2019). The connection between journalism education and the media industry has frequently been characterized by tension, as it involves issues related to their mutual autonomy, cooperation, advancements, and standards of quality. Nonetheless, the recent shift towards increased collaboration between educational institutions and media companies can prove advantageous for both parties. For example, this theory works in developing and testing innovative products in student news labs (Spillman, Kuban, and Smith 2017). The effective integration of these technologies requires a balanced approach that considers both their advantages and limitations. While challenges related to access and faculty development persist, the potential for enhancing student engagement, skills development, and innovative storytelling is evident. As the journalism field continues to evolve, understanding how to effectively incorporate and optimize these technologies remains a central focus for educators and researchers alike.

## Findings

This study provides significant results for the development of digitalization in journalism education. To answer the research question 2, students were first asked to describe examples of good practice courses from their programs. Follow-up questions explored the teaching regarding the survey outcomes, both quantitative and qualitative analyses were conducted to reveal key conclusions.

According to the quantitative analysis, it was identified that most of the respondents (78%) are

completely satisfied with the use of advanced technologies in the learning process. This result confirms findings of previous research that has highlighted the potential advantages of advanced technologies in education, including high level of engagement, easy access to resources and collaborative learning opportunities. The qualitative analysis suggests that respondents were especially satisfied with various interactive multimedia content, online platforms and virtual simulations used in their studies. They emphasized that such an approach facilitated their understanding of complex concepts and encouraged active participation.

The other side of quantitative analysis revealed that 22% of participants expressed dissatisfaction with the usage of innovative technologies in education. According to the qualitative analysis, the reason for dissatisfaction is mostly connected to technical issues, which contain connectivity problems, software glitches, lack of proper training and technical support. Moreover, some students are concerned about the overreliance on technology, and they mostly appreciate a balanced approach that combines both digital and traditional methods.

In answer to Research question 1, 3, 4 the key topics of the education discourse were addressed in the interviews. Interview partners were asked about the most important skills and knowledge of journalism education should teach; about the relevance of teaching new journalism education using cutting-edge technologies, its effectiveness, comparing to the teaching of basics such as research, storytelling etc.; about what they consider as the core of a good journalism education; and about the challenges of the rapid evolution of digital media. We initially asked interviewees to describe successful courses within their programs. We then dug deeper to understand the teaching methods used and their experiences with other teaching approaches. Only after this discussion did we inquire about any innovative teaching methods they hadn't mentioned before, in line with Research Question 3. Innovative methods could include the inverted classroom, design thinking, peer group learning, and community or service-oriented learning, among others. Notably, some interviewees were unfamiliar with these methods and requested explanations.

## Discussion

The primary objective of the interviews and survey were to explore how the viewpoints of various stakeholders in journalism training and education,

and students align with the global conversation surrounding suitable journalism education in the digital era. The rapid pace of technological advancement is commonly viewed as a significant obstacle in the process of digitalization. In the eyes of the interview partners the discourse and practices of journalism combine in a constant demand for new tools, the associated teaching of new technical skills and a new “mind set” (Nordenstreng, Kaarle, 2009). As per insights from the interviewees, progressive educational techniques and teaching methods are not widely adopted. Despite the frequent emphasis on the necessity for these approaches in educational discussions, methods like the inverted classroom, peer group learning, community-focused learning, or design thinking are infrequently recognized or put into practice.

It is assumed that the explanation can be found in the relationship between technological tools in journalism and educational practice: While journalism is evolving fast, education tends to lag be-

hind due to structural constraints, e.g., the implementation process for new course modules or the costs for new hard- and software. On a very general level journalism training in Kazakhstan has answered the call of digitalisation. Digital media practice and discourses are integrated into the curricula by making related skills and knowledge one of the dominant topics. In fact they have become so ubiquitous that a number of programs explicitly carry the label “digital”, such as the master programs Digital Journalism, Big data journalism, Digital Media Communication, Digital PR, and Journalism and New Media at universities like Al-Farabi KazNU for instance.

Between one quarter and almost one half of the courses which teach journalism (and not another media-related topic) center on online and social media issues in one way or another (see figure 1). To these, the courses which make no explicit reference to online and social media in the course descriptions must be added (Kirchhoff, 2022).

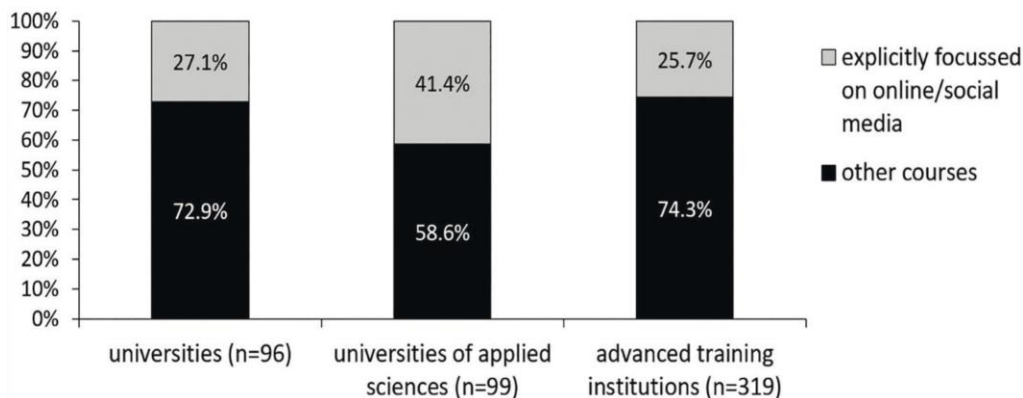

**Figure 1** – Online and Social Media orientation of journalism classes (n=514).

## Conclusion

Despite differences in the respective national educational landscapes, journalism education in Kazakhstan is facing similar challenges in view of digitalization and the changes in journalism that accompany it. The survey and the interviews with stakeholders from the various education and training institutions have shown that these challenges are largely perceived in Kazakhstan’s higher education system as well. The findings of this study support the hypothesis that the integration of innovative technologies can enhance the learning experience

and overall satisfaction of students. Nowadays, advanced technologies are widely integrated into journalism disciplines, which gives students an opportunity to explore the frameworks of their learning process in the digital world. For educators, the primary challenge they face in their work revolves around effectively engaging with the imagery and technologies of the postmodern era. They need to be not only proficient users of technology but also creative in its application, all while maintaining a vigilant stance against its more superficial and trivial aspects. However, the impact of digitalization on teachers and their work goes beyond this. In Kazakhstan today,



there are sample opportunities to explore the potential of scientific research, particularly in bridging the gap between theory and practice to reveal the true essence of modern pedagogical technology.

In spite of a considerable number of positive evaluations regarding the effectiveness of multimedia technologies, there is still room for improvement in the matter of some problems such as: technical issues, a lack of training, and concerns about over-reliance on technology. It is crucial to continue re-

searching and evaluating the implementation and effectiveness of innovative technologies in education. Addressing the identified challenges and leveraging the potential of these technologies will optimize their usage and ensure the best possible learning experience for students. Further research should focus on developing comprehensive training programs, enhancing technical support, and promoting a balanced approach that combines digital tools with traditional teaching methods.

### References

- Ghavifekr, S. & Rosdy, W.A.W. (2015). Teaching and learning with technology: Effectiveness of ICT integration in schools. *International Journal of Research in Education and Science (IJRES)*, 1(2), 175-191
- Abid Haleem, Mohd Javaid, Mohd Asim Qadri, Rajiv Suman, Understanding the role of digital technologies in education: A review, *Sustainable Operations and Computers*, Vol 3, 2022, Pages 275-285, ISSN 2666-4127
- Cavas, B., Cavas, P., Karaoglan, B., & Kisla, T. (2009). A study on science teachers' attitudes toward information and communication technologies in education. *The Turkish Online Journal of Educational Technology – TOJET*, 8(2), 20-32.
- Beata Maria Nowak, (2019). *The Development of Digital Competence of Students of Teacher Training Studies-Polish Cases*, Warsaw University of Life Sciences, Polish
- Anderson C. W., Revers M. From counter-power to counter-Pepe: The vagaries of participatory epistemology in a digital age // *Media and Communication*. – 2018. – T. 6. – №. 4. – C. 24-25.
- Adam, G. S. (2001). The education of journalists. *Journalism*, 2(3), 315–339.
- Harlow, S., & Brown, D. K. (2022). Perceptions versus performance: How routines, norms and values influence journalists' protest coverage decisions. *Journalism*, 23(2), 372–390.
- Stephen D. Reese. (2021). *The Institution of Journalism: Conceptualizing the Press in a Hybrid Media System*. Taylor&Francis Online. 253-266.
- Jones, C. T., Collins, K., & Zbitnew, A. (2022). Accessibility as Aesthetic in Broadcast Media: Critical Access Theory and Disability Justice as Project-Based Learning. *Journalism & Mass Communication Educator*, 77(1), 24–42.
- Hargreaves, A. (1994). *Changing Teachers, Changing Times: Teachers' Work and Culture in the Postmodern Age*. London: Cassell. Creative Education, Vol.6 No.1.
- Rubén Rodríguez, Lorena Martínez-Ulloa and Carolina Flores-Bustos. (2022). E-Portfolio as an Evaluative Tool for Emergency Virtual Education: Analysis of the Case of the University Andres Bello (Chile) During the COVID-19 Pandemic. *Front. Psychol. Sec. Educational Psychology*.
- Carlson, S., & Gadio, C. T. (2002). Teacher professional development in the use of technology. *Technologies for education*, 118-132.
- Baroutsis, Aspa, Riddle, Stewart and Thomson, Pat (ed.) 2019. *Education research and the media: challenges and possibilities*. Abingdon, United Kingdom. Routledge.
- Azuma, Ronald T. (2017). "Making augmented reality a reality". *Applied industrial optics: Spectroscopy, imaging and metrology*. San Francisco, California, 26-29 June.
- Zhang W, Wang Z. Theory and practice of VR/AR in K-12 science education—A systematic review. *Sustainability*. (2021)
- Chen, L.-T. & Liu, L. (2019). Content analysis of statistical power in educational technology research: Sample size matters. *International Journal of Technology in Teaching and Learning*, 15(1), 49-75.
- Spillman, Mary; Kuban, Adam J.; Smith, Suzy J. Jun 2017. *Words Du Jour: An Analysis of Traditional and Transitional Course Descriptors at Select J-Schools*.
- Nordenstreng, Kaarle. 2009. "Soul-searching at the Crossroads of European Journalism Education." In *European Journalism Education*, edited by Georgios Terzis, 511–517. Bristol: Intellect.
- Susanne Kirchoff (2022) *Journalism Education's Response to the Challenges of Digital Transformation: A Dispositive Analysis of Journalism Training and Education Programs*, *Journalism Studies*, 23:1, 108-130.



**M.T. Djumamuratova** Berdakh Karakalpak State University, Uzbekistan, Nukus  
e-mail: djuma2008@mail.ru

## THE IMPORTANCE OF TLEUBERGEN JUMAMURATOV'S LEGACY IN THE DEVELOPMENT OF CREATIVE THINKING OF FUTURE JOURNALISTS

The power of any society is the quality of knowledge. Journalism education has a decisive force in the socio-economic, political and cultural development of the state. The aim and main idea of the scientific article is to show the importance of fiction in the acquisition by journalism students of such qualities as erudition, value orientation, creativity and social thinking.

The scientific and practical significance of the study: fiction is a great spiritual force that provides a wise conceptual understanding of the problems of society and individuals, but the question of the influence of this important basis on creativity remains an open, unexplored side

The object of the study is the legacy of Tleubergen Jumamuratov (1915-1990), People's Poet of Uzbekistan and Karakalpakstan, laureate of the Berdakh State Prize, who was awarded the Order of the Badge of Honor, Friendship of Peoples, medals and Certificates of Honor from many countries. He worked in the media system and, moreover, for many years was the main consultant at the Writers' Union of Karakalpakstan and had extensive experience working with young authors. He wrote quite a lot of instructions, poetic lessons about the tasks and responsibilities of a creative person in front of society. The methodology of the work – studying these materials that helps to solve a number of issues related to the training of creative journalists in higher education system, as a spiritual, ideological experience, as a sharpening knowledge in the creative process.

**Keywords:** journalist, creativity, artistic creativity, worldview, skill.

М.Т. Джумамуратова

Бердақ атындағы Қарақалпақ мемлекетлік университети, Өзбекстан, Нөкіс қ.  
e-mail: djuma2008@mail.ru

### Тілеуберген Жұмамұратов мұрасының болашақ журналисттердің шығармашылық ойын дамытудағы мәні

Кез келген қоғамның күші – білім. Журналистік білім мемлекеттің әлеуметтік-экономикалық, саяси және мәдени дамуында шешуші күшке ие. Ғылыми мақаланың мақсаты мен негізгі идеясы – журналистика факультетінің студенттеріне шығармашылық эрудиция, құндылық бағдар, шығармашылық және әлеуметтік ойлау сияқты қасиеттерді меңгертуде көркем әдебиеттің маңыздылығын көрсету.

Зерттеудің ғылыми-практикалық маңыздылығы – көркем әдебиет – қоғам мен жеке тұлғаның мәселелерін концептуалды ұғынуды қамтамасыз ететін ұлы рухани күш, бірақ бұл маңызды негіздің шығармашылыққа әсері ашық немесе зерттелмеген жағы болып қалмақта.

Зерттеу нысаны Тілеуберген Жұмамұратовтың (1915-1990) мұрасы болды. Т.Жұмамұратов Өзбекстан мен Қарақалпақстанның халық ақыны, Бердақ атындағы мемлекеттік сыйлығының лауреаты, «Құрмет» және «Халықтар достығы» ордендерінің иегері, көптеген елдердің медальдарымен және құрмет грамоталарымен марапатталған. Ол көп жыл бұқаралық ақпарат құралдарында жұмыс істеген, Қарақалпақстан Жазушылар одағының бас консультанты болған, жас авторлармен жұмыс жасауда мол тәжірибеге ие болған. Шығармашылық тұлғаның қоғам алдындағы міндеттері мен жауапкершілігі туралы көптеген нұсқаулар, поэтикалық тағылымдар жазған. Зерттеу әдістемесі – жоғары оқу орындарында шығармашылық кадрлар мен журналистерді даярлауға қатысты бірқатар мәселелерді шешуге көмектесетін осы материалдарды зерделей отырып, рухани және дүниетанымдық тәжірибелердің шығармашылық үдерістегі дағдылар мен білімдерді бекітуге әсерін түсіну. Зерттеу нәтижелеріне сүйене отырып, болашақ журналистің ақыл-ойының, жан дүниесінің, шеберлігінің шынайы кемелденуін қамтамасыз ететін маңызды факторлардың рухани-адамгершілік негіздері мен заманауи жоғары технологияларды саналы түрде басқаруы деген қорытындыға келуге болады. Based on the results of the study, it is concluded that the spiritual and moral foundations and conscious manage-

ment of modern high technologies are important factors in ensuring the true maturity of the mind, soul and skill of the future journalist.

**Түйін сөздер:** журналист, шығармашылық, көркем шығармашылық, дүниетаным, шеберлік.

М.Т. Джумамуратова

Каракалпакский государственный университет имени Бердаха, Узбекистан, г. Нукус  
e-mail: djuma2008@mail.ru

### **Значение наследия Тлеубергена Жумамуратова в развитии творческого мышления будущих журналистов**

Могущество любого общества в качестве знаний. Журналистское образование имеет решающую силу в социально-экономическом, политическом и культурном развитии государства. Цель и основная идея научной статьи – показать значимость художественной литературы в приобретении студентами журналистики таких качеств, как творческая эрудиция, ценностная ориентация, креативность и социальное мышление.

Научная и практическая значимость исследования заключается в том, что художественная литература является великой духовной силой, обеспечивающей мудрое концептуальное понимание проблем общества и личности, но влияние этой важной основы на творчество остается открытой, не изученной стороной.

Объектом изучения проблемы выбрано наследие Тлеубергена Жумамуратова (1915-1990) – народного поэта Узбекистана и Каракалпакстана, лауреата государственной премии имени Бердаха, кавалер Орденов «Знак Почета», «Дружба народов» и др.

Т. Жумамуратов работал в системе СМИ долгие годы, был главным консультантом в Союзе писателей Каракалпакстана и имел большой опыт работы с молодыми авторами. Написал достаточно много наставлений, поэтических уроков о задачах и ответственности творческой личности перед обществом. Методологией исследования является изучение этих материалов, что помогает решить ряд вопросов, связанных с подготовкой творческих кадров и журналистов в высшей школе; понять, как духовный, мировоззренческий опыт влияют на закрепление навыков и знаний в творческом процессе. По результатам исследования, можно прийти к выводу, что именно духовно-нравственные основы и сознательное управление современными высокими технологиями являются важными факторами обеспечения истинной зрелости ума, души и мастерства будущего журналиста.

**Ключевые слова:** журналист, творчество, художественное творчество, мировоззрение, мастерство.

## **Introduction**

The work of a journalist has an individual-collective, production-creative character. A journalist, based on the tasks facing the media in which he works, creates his own works and organizes creative events. Each work of the creator is a result, i.e. a unique, original work, creation, novelty, which is the result of creative, critical thinking.

According to definitions in dictionaries, “Creativity is a process of human activity that creates qualitatively new material and spiritual values. Creativity is a person’s ability, arising through work, to create from the material provided by reality (based on knowledge of the laws of the objective world) a new reality that satisfies diverse social needs”. (Philosophical dictionary, 1986).

The creative work of a journalist depends on many factors that influence the formation of moral, volitional, qualitative characteristics of creative thinking and intellectual level. Among these factors,

fiction especially stands out as a huge source of spirituality and morality. It provides a wise conceptual understanding of human problems and influences world civilization.

## **Materials and methods**

Theoretical sources indicate that the process of creating a journalistic work is creative in nature. In this, the work of a journalist has much in common with the work of representatives of other creative professions, primarily literary. From this point of view, in training creative journalists in the higher education system, one can rely on the legacy of Tleubergen Jumamuratov. This is explained by the fact that, firstly, each new work, as a product created by pathos, in its purpose is itself a model for new creative quests. Secondly, every creative person, one way or another, shares his experience.

Unlike others, T. Jumamuratov worked at the Writers’ Union as a consultant on creative direc-

tions, moreover, he is an improvisational poet: some of his thoughts and opinions about the proposed works are manifested in artistic form. His weighty recommendations and methodological instructions are important in the training of creative journalists in higher education. They are like a spiritual basis, sharpening knowledge about the creative process and creative thinking.

## Results and discussion

Journalism and literature are connected, first of all, by the fact that the task of both spheres is to influence public consciousness.

The author of works of fiction describes life objectively or with imagination and deliberate facts. Thus, he identifies pressing problems, warns, convinces, deepens public thinking. The author in artistic creativity decides for himself when to finish his work and when to present it to society.

A journalist describes (in text, audio, video, multimedia versions) specifically occurring events, in a specific place, on the basis of objective, hourly, momentary facts occurring at a given time, and the work of a journalist requires the urgent presentation of his material. The effectiveness of operational material is based on the creative thinking and skill of the journalist. It is the rich reading of fiction that helps him in this.

Philologist-teacher Blue Fish affirms the importance of artistic creativity and notes the special role of literature in the thinking of a journalist. He's writing: «We teachers must study literature in Germany, and I am not a journalist, but I am fascinated by the constant quotes and allusions many journalists make to get their idea across, as eg.in "The Economist". Never before have I read so many Shakespeare quotes and allusions to well-known books than in their magazines. More often than not Shakespeare's imagery catches the mood or situation quite well, as in "now is the winter of our discontent" when we had an oil crisis. Personally, I believe it enriches and enhances one's writing style». (Blue Fish, 2018).

Professor M.A. Longinov, in his interpretation of the relationship between journalism and literature, emphasizes: «Journalism has been called literature in a hurry. It's also been called the first draft of history. Some of the most significant journalism of the last 70 years (the kind that requires research/reporting and long-form narrative) involves characters, scenes, climaxes of action, foreshadowing. It's non-fiction literature. And as such, it grows best out of a mind that's been saturated with reading and

study of the best literature. Fact is, many of the novelists we know as giants in European and U.S. history began their writing careers as journalists. So it goes both ways. Journalists become novelists; students of fiction become masters of the factual narrative in scenes, plots, character development and climaxes. (Longinow M.A., 2005).

At the same time, working in the field of journalism for a creatively minded person will also have a positive effect on his poetic skills. According to his biography, Tleubergen Jumamuratov also works in the field of journalism. The biography says: 1937-1942. – teacher of secondary school named after Marat, Muynak district; 1942—1944 – editor of the Muynak regional newspaper "Kyzyl Balykshy"; 1945-1949 – Head of the Propaganda and Agitation Department of the Muynak District Party Committee; 1949-1951 – Deputy Head of the Karakalpak Republican Press Department; 1951-1954 — head of the department of literary and artistic broadcasts of the republican radio broadcasting; 1957-1961 – Head of the fiction department of the newspaper "Council of Karakalpakstan"; 1961-1963 – Head of the literary department of the Karakalpak State Printing House; 1963—1983 – Senior consultant of the Writers' Union of Karakalpakstan. (Jumamuratov Tleubergen biography, 2023).

T. Jumamuratov in his speeches reveals his gratitude to the years of work with the media system. His poem "My Newspaper" is an example of what has been said. In this case, one cannot disagree with the statements: "Fiction writers also seek to convey truths (psychological, emotional and political), even if their narratives are invented. But, as John Carey, Emeritus Professor of English Literature at Oxford University as well as for many years, chief fiction reviewer for the Sunday Times, argues, fiction represents "a flight from the real ... and good reportage is designed to make that flight impossible. It exiles us from fiction into the sharp terrain of truth". For him that is an important function. In his words reportage "lifts the screen from reality". It may "change its readers, may educate their sympathies, may extend ... their ideas about what it is to be a human being, may limit their capacity for the inhuman". (Carey J. (ed.), 2003) [1987].

"...Then there's the way factual writing is so often compared with fiction as if fiction were the benchmark. "A gifted and humane reporter with a novelist's eye for detail" runs one review of Janine di Giovanni's *The Place at the End of the World*, a collection of her war reportage. Well, yes, but shouldn't it be the other way round? Is it not that

writer of realist fiction have copied or at least shared the techniques of good reporters? The novelist and journalist Anthony Burgess argued that Defoe was the first great English novelist precisely because he was also the first great English journalist". (Burgess 1986: 7).

The current time of information flows requires a modern educational paradigm focused on the relationship between spirituality and morality and the mobility of high technologies. It is of particular importance to develop the social thinking of future journalists in the context of the pros and cons of globalization, strengthening their worldview with value foundations in the emerging unified educational space. Since necessity for information technology is constantly rising on various media sources, modern journalism has become dependent on advanced technological equipment. Despite this, human intellectual creative work is still an essential part of journalism. This contributes to the implementation of other approaches in educational system: using creative educational process such as master classes and creative workshops to develop further obtained knowledge and skills in the framework of disciplines chosen by the student.

Here you need to pay attention to the importance of traditional creative mentoring, especially among Turkic-speaking peoples, where young people learn from older recognized verbal masters in their wisdom, acquire knowledge, creative skills and qualifications. Classic representatives of Karakalpak literature Jien jirau, Kunkhozha, Ajiniyaz, Berdakh and others were "active performers of living folklore" (Maksetov K., 1989), who knew examples of oral literature by heart. In the steppe, the strength of the language was determined in a song competition; the people were the sole critic of their creators. In this regard, folk singer Sadik Nurimbetov said:

"Two poets cannot be recognized,

Until they perform (compete) in front of the people."

Traditional artistic creativity is a value that eternally sows and generates new unique values. A phenomenal phenomenon in culture is created in connection with a special attachment to the traditional heritage of the people, since folklore, by its very meaning, is folk wisdom. In our opinion, it was in this regard that the Russian writer M. Gorky spoke about the Lezgin, Dagestan ashug Suleiman Stal-sky: "Homer of the 20th century." Kazakh scientist M. Avezov said: "Jambyl is the brightest and most

gifted singer of our era" (Avezov, 1967), and called the akin a "living encyclopedia" (Avezov M., 1961). The peculiarities of the work of poets of this kind come from the fact that they are experts, bearers of folk wisdom in memory, professionals in creating improvised unusual works, who also have knowledge both in their art style and folk art, and are able to perform them in different traditional manners. It is through the experience of oral and written art that they excel in artistic mastery with these qualities.

The work of Tleubergen Jumamuratov is a vivid example of the fact that poetic achievement originates from the depths of oral folk art. Mastering the traditions of oral creativity, he achieved professionalism in written literature, relaxed style, accuracy and capacity of the characteristics of the hero of the work, and an intimate dialogue with his poetic rival. He is a poet-speaker, he transformed the inherited skill in a new way, he has a peculiar performing manner of expressive reading: he read his own, even major works, by heart.

Many sources note that, the peculiarity of the combination of traditional and new in the work of T. Jumamuratov is that, following the relay of time from the famous storytellers of the past, he passed on the rare talent of an improviser.

He was, so far, the last improvising poet to preserve the traditions of folklore in our time. His skill in the poetic competitions "aitys" won recognition in the poet's youth, not only in his native land, but also beyond its borders (Avezov M., 1961), the Kazakh akyn Umbetali (in 1932) bowed good-naturedly before the young talent, after which akyn Sadyk Kasyrov (Jumamuratov T., 2005). The poet showed a wonderful gift in poetry festivals when he competed with Kenen Azirbayev, Syrbay Maulenov, Burkit Iskakov (Jumamuratov T., 2005) and others.

His poetic quality is an example for students in studying the subject "Oratory".

"From early childhood we listened to legends and songs of Jirau<sup>1</sup>, from every Karakalpak village", wrote T. Jumamuratov in his memoirs. And he continues in rhymes: "The jirau-bakysy<sup>2</sup> were gathering, We enjoyed the performances for forty days. Played gernai-surnai<sup>3</sup>, shot at the golden pumpkin<sup>4</sup>, says in the old epics. All this is said for a reason» (Jumamuratov T., 2023).

<sup>1</sup> Jirau – storytellers of dastans on the "kobyz" instrument.

<sup>2</sup> "Jirau bakysy" – performers in various traditional genres.

<sup>3</sup> Gernai-surnai – national instruments.

<sup>4</sup> Kabaq – a reality, according to the meaning of the term, it is a type of edible pumpkin. The term is associated with traditional archery competitions.



T. Jumamuratov was a fan of the unique talent of poets of the traditional type – singers of his contemporaries – Ayapbergen, Abbas, Sadyk Shair. And they, in turn, keenly felt the poetic gift of improvisation and the rich worldview of the young Tleubergen. This mutual understanding was reflected in their works. (Pahratdinov A., 1980).

T. Jumamuratov's views on creativity and the creative process are important in a journalistic master class where the creation of works is taught. When the poet wrote about the work of the great Alisher Navoi, he expressed the following opinion:

**Original:**

Адамға орныкса ҳасыл даналық,  
Қалар сөзи бир қәлипте жаңарып.<sup>5</sup>

**Meaningful translation:** “If there is primordial wisdom, then it is constantly renewed.”

The purpose of journalism is to equip souls with spiritual wealth, correct ideas about the world, and knowledge, based on the creativity of social thinking. It is spiritual and moral value that is an important factor in the development of social thinking, spirituality, mastering the moral experience of humanity, developing a strong habit of moral behavior and creative skills. The poet praises the concept of creativity:

**Original:**

Ҳәр бир шайыр қуғат алар жүректен,  
Ҳәр бир жүрек муҳаббатые бекиткен.  
Жүрек барда муҳаббат бар, өмир бар,  
Сезим оты сақланар,  
Жан қәлб сөзин тил арқалы тебреткен».

**Meaningful translation:** “Every poet draws strength from the heart, every heart harbor love. There is a heart. There is love, there is life, there is fire. Love is preserved, which means that the heart, word by word, makes the tongue vibrate”.

The concept of value has content, material, production-consumer, political, social and spiritual types, and the place of knowledge in spiritual value and book reading is incomparable. This reality is explained in the poet's quatrain:

**Original:**

Айтып берген алжасықты, мақулды,  
Көрип турған узақ пенен жақынды.  
Данышпанлар ғәзийнесин сақлаған,  
Жан сырласым – кітап деген ақыллы.

**Meaningful translation:** “Determines right from wrong, Sees near and far. Keeps the treasure of the sages, My soul is a clever book”.

Creativity is the aesthetic genealogy of life and time. Unique creations are created from a heart that feels spiritually, understands the philosophy of life, loves its people, and protects the Motherland. The poet's poem “My Home”, “My Karakalpak”, “The Eternal Name “Karakalpak”, etc, is combined with his ideas about global citizenship, the dialogue of cultures, many of them are repeated among the public as sayings: “Friendship is my precious treasure”, “Friendship is the ruler of the world”, “The world was originally created for everyone”, etc.

The poet raises the question of responsibility to the people.

**Original:**

Дизил сөзлерим жұлдыздай,  
Жылтылдап турсын кундыздай.  
Сөз саллансын сулыұ қыздай,  
Сүйсин шадлы елим мениң.

**Translation by meaning:** “Be in line, my words, Let my words shine like stars, Let them shine like day, Let them attract like the face of a beautiful girl, Let them be loved by my people”.

His lines are widespread: “The people are the scales that weigh”, “I will believe what the people say about skill”, and so on.

His views on creativity and the creator are reflected in his works of different genres. For example, the poem “Palm”, consisting of 15 couplets, can be called a logical, understandable guide to choosing a topic. Here the conclusion is that finding a socially desirable topic is also a talent:

**Original:**

Жер жолдасы пәрүаз етип өтсе де,  
Сүйсингеннен қол шаппатлап қаламан.  
Адам аспан әлемине жетсе де,  
Түп тийкаргы кәраматы – алақан.  
Нәрестеге алақанын қақпаса,  
Ана байғус уйқылалмас баласын.  
Шайыр дослар излеп тема таппаса,  
Алды менен алақанға қарасын!

<sup>5</sup> Examples of the work of T. Jumamuratov taken from his book T. Jumamuratov for examples are taken from his book “Life is a philosophy itself”, 2005).



**Translation by meaning:** “If a satellite flies past, These are people who applaud and rejoice. If a person reaches the breadth of the sky, the Foundation is a wonderful palm”; “If a mother does not caress with her palm, A mother will not be able to put her child to sleep, If the poet does not find the topics in demand, Let him open his palm and look”.

T. Jumamuratov wrote a number of poetic instructions: “Paphos”, “To the Young Poet”, “Wave of Poetics”, etc. At one time, his satirical, humorous poems on the topic of creativity and creative workers were learned, they are still relevant in the present time. For example, “A Poem about a Poem”, “To One Critic”, “Runaways”, “Rude”, “The Poet and the Insolent Guy”, “The Writer and the Goldfish”.

Just as in life and in creativity there are ups and downs, states of fatigue, passivity of inspiration, etc. are natural in human psychology. Talented people know how to control themselves in any situation, approach their feelings philosophically and reflect them truthfully. For example, the poet writes in a quatrain:

Көркем сөз бир кус еди,  
Қолға қашан түседі,  
Деп отырдым ойланып,  
Қәлем ушлап ойланып.  
Унатпадым сөзимди,  
Уйқы басты көзимди.  
Қәлем қалды қайрылып,  
Қалыппан сөзден айырылып...

**Translation by meaning:** “The literary word was a bird, I sat and thought, When will it fall into my hand, I tried my best to hold the pen, I did not like my words, The sleep disappeared from my eyes, The pen remained crooked, I was speechless...”

These lines personify the complexity of creativity, evoke love for its painful pleasure, express the value of words, the meaning of talent. As soon as the thought “I couldn’t write something good” appeared on the path of critical thinking.

In another of his poems, “Paphos”, he compares the weak and sublime sides of the creative process. The finest hour of creativity is described with special inspiration:

“I obeyed your command, and the Great Power of pathos gave me strength,

Wherever you are, my golden source, and I will flow like a stormy river”.

This thought continues in another poem: “From a pen called a lathe came fire, In the depths of the

poet’s heart there is a factory that produces unique creations for many years”.

A hallmark of T. Jumamuratov’s creativity is his improvisational talent, which manifests itself in high skill. At the “Aitys” poetry competition, he was praised as a “prolific poet,” invincible even among the wordsmiths of neighboring nations.

The poet expressed his attitude to facts, events and developments in society, in any situation and on any topic promptly at that hour. There are many examples of his prompt, improvisational, apt responses to current facts. His poems “They described what they saw”, “Don’t joke with the sea!” were written in verses of the tenths of the last century as an answer to pressing questions.

There are many facts confirming that T. Jumamuratov cared about young talents. When he was a direct witness to injustice, even to high-ranking officials he sharply expressed his opinion, even in poetic form. And immediately material for a satirical feuilleton appeared. The poem “To the Authority of the House of Printing” is an example of this.

## Conclusions

A modern journalist lives in a world where the informatization of society is increasing using telephony, radio, television, the Internet, as well as traditional and electronic media. But a journalist must be alert that in conditions of information oversaturation, information noise and manipulation of public consciousness, it is necessary to understand, identify and position one’s life guidelines. In other words, it is important for a journalist to be able to think informationally, to take a critical approach to information flows, and to be able to draw logical conclusions.

Therefore, we come to the conclusion that it is the spiritual and moral foundations and conscious management of modern high technologies that are important factors in ensuring the true maturity of the mind, soul and skill of the future journalist.

T. Jumamuratov’s works about creativity can be classified.

### 1. Poetry about creativity:

- Poems, ballads-dedications to creative personalities;
- Satire-humor, parody;
- Lines about creativity in small and large works.

### 2. Articles about creativity:

- Problematic articles on preserving the heritage of the classics;

- About literary critical articles:
- Speaking at events and discussing artistic councils.

Reading and analysis of the works of Tleubergen Jumamuratov by future journalists in practical independent lessons – purposeful, active adoption of new knowledge under the direct guidance and participation of the teacher is carried out in courses «History of journalism», «Journalistic skills», «Artistic and journalistic genres», «Public relations» and so on, according to the curriculum.

Also, students write bachelor's and master's theses on the works of T. Jumamuratov.

These lessons, as a spiritual and ethical guideline and professional mentoring for journalism education in a higher educational institution, will ensure success in the preparation of materials for the benefit of society. Ultimately, they will enable the

microcosm of the social thinking of an individual journalist to harmoniously merge with the outside world against the backdrop of globalization.

In conclusion, we can conclude: the creative legacy of Tleubergen Jumamuratov is a creative laboratory of a major master of literature. The poet's legacy is significant as a spiritual basis for honing knowledge and thinking.

During his lifetime, as an improvising poet, he was a shining example of responsiveness and efficiency in relation to every event, from a public and personal point of view.

He passed away in 2015, and since then his works have been read and distributed in text, audio and video forms. His testaments about the value of creativity are being obeyed. You can repeat his words, like an aphorism: “If there is primordial wisdom, then it is constantly renewed”.

#### References

- Avezov M. “Misli raznix let [Thoughts of different years].” Alma-Ata, (1961): (Мысли разных лет)
- Auezov M. “On eki tomдық shigarmalar jinagi [Work in 12 volume collection].” Alma-Ata, Writers' Print, (1967–1969): (Он екі томдық шығармалар жинағы)
- Burgess, A. (ed) (1986) ‘Introduction’ in Daniel Defoe, *A Journal of the Plague Year*, [1722], London: Penguin.
- Campbell K. (ed) (2004) [2000] *Journalism, Literature and Modernity*, Edinburgh: Edinburgh University Press.
- Carey J. (ed.) (2003) [1987] *The Faber Book of Reportage*, London: Faber.
- Edition from Frolova I.T. “Filosofskiy slovar [Philosophical dictionary].” Politizdat, (1986), (Философский словарь/под. ред. Фролова И.Т. – 5-е изд. – М.)
- Jumamuratov T. “Omiringin ozi filosofiya [Life is a philosophy itself].” Nukus. (2005, 288-89): (Өмириннин өзи – философия)
- Jumamuratov T. “Qoljazba [Manuscript].” From poet's home archive. (1995): (Қолжазба). Access date: 17.10.2023.
- Jumamuratov, Tleubergen biography, Awards and titles. [An electronic resource]. Access mode: <http://jumatleu.uz/index.php?id=biografiy>. Access date:30.11.2023.
- Maqsetov Q. “Qaraqalpaq folkloristikasi [Karakalpak folklore].” Nukus, (1989): (Қарақалпақ фольклористикасы).
- Materials from <http://jumatleu.uz> (Jumamuratov Tleubergen Kupbatulla uly, Biografia [Biography].”(1915-1990): (Биография)
- Raxratdinov A. “Xaliq shayirlarında shayirliqtin kelip shigiui tariyxinan [From the history of emergence of poetics in folk poets].” Nukus, (1980): (Халық шайырларында шайырлықтын келип шығу тарихынан).
- Yagolkovskiy S.R. «Psikhologiya. Kreativnosti i innovatsiy» [Psychology. Creativity and innovation]. Textbook. M., Publishing house of the State University Higher School of Economics 2007, p.7.

N.M. Musa\*  K.N. Mysaeva 

Al-Farabi Kazakh National University, Kazakhstan, Almaty

\*e-mail: nazerkeden@gmail.com

## MEDIA COVERAGE OF SOCIAL CONFLICTS IN ONLINE MEDIA: CASE STUDY OF AZATTYQ.ORG

This research examines the realm of interethnic conflicts and their repercussions on social cohesion and stability within polyethnic societies. It places a significant emphasis on the crucial role that mass media, particularly the online platform Azattyq.org, plays in shaping public understanding, perception, and potential responses to such conflicts.

The primary objective of the study is to ensure accuracy and proper framing in the coverage of interethnic conflicts in Kazakhstan by analyzing media, specifically focusing on Azattyq.org. The research aims to identify key directions of analysis, including the structure, narratives, and perspectives employed by the media.

The significance of this work lies in examining the role of online media, particularly Azattyq.org, in disseminating information about interethnic conflicts. Despite being a vital channel for information dissemination, there is an evident gap in the comprehensive coverage of many ethnic issues. Taking into account that citizens often rely on media reports to shape their understanding of interethnic dynamics, scrutinizing their methods, especially in Kazakhstan's diverse and multicultural context, becomes imperative.

Qualitative methods are employed, using Azattyq.org as a case study to analyze the coverage of interethnic conflicts in the media. Thematic analysis is utilized to identify recurring patterns, frames, and discourses related to interethnic conflicts.

Key findings reveal that Azattyq.org often maintains an objective tone, incorporates expert opinions and contextualizes events politically in its coverage of interethnic events. Detailed descriptions of specific interethnic conflicts from 2006 to 2019 shed light on the complexities and nuances of these tensions in Kazakhstan.

Conclusions drawn from the research underscore the importance of responsible journalism in mitigating xenophobia and nationalism. The study contributes to the field by providing a nuanced understanding of how interethnic conflicts are reflected in online media, particularly in Azattyq.org. Practically, the results are valuable for practices, guiding journalists and media organizations toward responsible coverage of interethnic conflicts. By revealing the intricacies of narrative construction and contextualization within political frameworks, the research offers recommendations for fostering a more conscious and tolerant public dialogue, contributing to social harmony and understanding.

**Key words:** conflict, interethnic conflicts, interethnic environment, kazakhization, demonstration, media.

Н.М. Муса\*, К.Н. Мысаева

Әл-Фараби атындағы Қазақ ұлттық университеті, Қазақстан, Алматы қ.

\*e-mail: nazerkeden@gmail.com

### Әлеуметтік қақтығыстардың онлайн БАҚ-тағы көрінісі: Azattyq.org мысалында

Бұл зерттеу этносаралық қақтығыстар мен олардың көпэтносты қоғамның әлеуметтік бірлігі мен тұрақтылығына ықпал етуіне бағытталған. Қоғам осындай қақтығыстарды қалай түсінеді, қабылдайды әрі мұндай қақтығыстар туралы оқу қандай әрекетке әкелуі мүмкін? Осы аспектілерді қалыптастыруда БАҚ атқаратын негізгі рөлге баса назар аударылады.

Зерттеудің негізгі мақсаты – БАҚ-ты талдау арқылы Қазақстандағы этносаралық қақтығыстарды көрсетудегі дұрыс форматты, форманы анықтау және қамтамасыз ету жолдарын айқындау. Зерттеу Azattyq.org онлайн басылымы мысалында БАҚ пайдаланатын құрылымды, баяндауды және көзқарастарды қоса алғанда, талдаудың негізгі бағыттарын анықтауға бағытталған.

Бұл жұмыстың өзектілігі – қазақстандық БАҚ-тың, атап айтқанда Azattyq.org онлайн басылымының этникааралық қақтығыстар туралы ақпаратты таратудағы рөлін қарастыру.

БАҚ ақпарат таратудың маңызды арнасы болғанымен, көптеген этникалық мәселені жан-жақты көрсетуде олқылық бар екені анық. Азаматтар этносаралық динамика туралы түсінігін қалыптастыру үшін көбінесе БАҚ ақпаратына сүйенетінін ескере отырып, олардың әдістерін, әсіресе, Қазақстанның әртүрлі және көпмәдениетті жағдайында мұқият зерделеу қажет.

Бұл зерттеуде этникалық қақтығыстардың БАҚ-та қалай көрініс тауып жүргенін зерттеу мақсатында Azattyq.org басылымы кейс ретінде алынып, зерттеудің сапалы әдісі қолданылады. Этносаралық қақтығыстарға қатысты қайталанатын материал үлгілерін, фреймдерді және дискурстарды анықтау үшін тақырыптық талдау әдісі пайдаланылды.

Негізгі қорытындыларды келтірсек, Azattyq.org сайтының этносаралық қақтығыстар туралы материалдарында объективті тон сақталған, көбіне сарапшы пікірлерін және саяси контекстуализацияны жиі қолданатыны анықталды. 2006-2019 жылдар аралығындағы нақты этносаралық қақтығыстар жан-жақты сипатталып, Қазақстандағы осы шиеленістердің қыр-сырын, нәзік тұстарын ашып көрсетеді.

Зерттеу нәтижелері ксенофобия мен ұлтшылдықты азайту үшін журналистиканың жауапкершілігі мен маңыздылығын көрсетеді. БАҚ бұрмалануының ықтимал салдарын атап көрсете отырып, қазақтандыру процесінің патриотизмге, мәдениетке және тілге әсері талқыланады. Зерттеу этносаралық қақтығыстардың қазақстандық БАҚ-та, әсіресе, Azattyq.org онлайн басылымында қалай жазылатыны туралы нақты түсінік беру арқылы тиісті білім саласына үлес қосады.

Нәтижелердің практикалық маңыздылығы журналистер мен медиа ұйымдарды этносаралық қақтығыстарға қатысты тақырыптарды жауапкершілікпен жаза отырып, осы ұсыныстарды медиа практикада қолданылуында жатыр. Саяси шеңбердегі оқиғаларды баяндау мен контекстуализациялаудың нюанстарын айта отырып, зерттеу әлеуметтік келісім мен түсіністікке ықпал етіп, неғұрлым саналы және толерантты әлеуметтік диалог құру үшін құнды ұсыныстар жасайды.

**Түйін сөздер:** қақтығыс, этникааралық қақтығыстар, ұлтаралық орта, қазақтандыру, демонстрация, БАҚ, медиа

Н.М. Муса\*, К.Н. Мысаева

Казахский национальный университет им. аль-Фараби, Казахстан, г. Алматы

\*e-mail: nazerken@gmail.com

### **Освещение социальных конфликтов в онлайн СМИ: на примере Azattyq.org**

Настоящее исследование посвящено межэтническим конфликтам, их воздействию на социальную сплоченность и стабильность полиэтнических обществ. Фокус сосредотачивается на важной роли, которую играют средства массовой информации в формировании общественного восприятия, понимания и возможной реакции на подобные конфликты.

Основная цель исследования заключается в анализе межэтнического дискурса СМИ Казахстана, оценке точности и корректности освещения данной темы в отечественных медиа.

Исследование включает в себя изучение основных тематических концептов, структуры нарративных текстов и методов освещения темы в онлайн-издании Azattyq.org.

Авторы отмечают очевидный пробел во всестороннем освещении этнических проблем в Казахстане. Учитывая, что СМИ являются важнейшим каналом распространения информации, основой формирования собственного понимания межэтнической динамики каждым членом аудитории – необходимо внимательно подходить к контенту и стилистике текстов медиа, особенно в разнообразном и мультикультурном окружении.

В исследовании используется качественный метод для изучения практики освещения межэтнических конфликтов в СМИ на примере Azattyq.org., а также метод тематического анализа – для выявления повторяющихся моделей, фреймов и дискурсов, связанных с межэтническими конфликтами.

Основные результаты показывают, что Azattyq.org часто использует объективный тон, экспертные мнения и политическую контекстуализацию. Детально описаны конкретные межэтнические конфликты с 2006 по 2019 год, раскрываются сложности и тонкости столкновений в Казахстане.

Выводы, сделанные на основе исследования, подчеркивают важность ответственной журналистики в смягчении ксенофобии и национализма; определены аспекты влияния процесса казахизации на патриотизм, культуру и язык; описаны потенциальные последствия искажения информации в медиа.

Исследование вносит вклад в соответствующую область знаний, предоставляя глубокое понимание того, как межэтнические конфликты отражаются в казахстанских медиа, конкретно в Azattyq.org.

Практическая значимость результатов заключается в их применимости в медийной практике, в качестве стимулирования журналистов и медиаорганизаций к ответственному освещению межэтнических конфликтов. Раскрывая нюансы конструирования повествования и контекстуализации инцидентов в политических рамках, исследование предоставляет ценные рекомендации для создания более осознанного и толерантного общественного диалога, способствуя тем самым социальному согласию и пониманию.

**Ключевые слова:** конфликт, межэтнические конфликты, межэтническая среда, казахизация, демонстрация, СМИ, медиа.

## Introduction

Ethnicity is rightly regarded as one of the phenomenon of interest for science and society now. The notion of “ethnicity” has been updated in the last century, and mass media have become an important factor in the actualization of it. As practice shows, the media undoubtedly influences the interethnic interaction of both large and small groups of the population, the intensity and forms of this interaction, can take a tolerant or conflict tone. In turn, a tolerant orientation in coverage of the problem of ethnicity is one of the important issues of any multiethnic democratic society.

The exploration of conflict, whether on an individual or group level, intertwines with social identity theory, which asserts that individuals naturally align their self-concept with social groups. These groups, encompassing factors like gender, race/ethnicity, or political affiliations, become crucial lenses through which individuals perceive and interact with the world (Tajfel and Turner, 1979).

Conflict can be examined on both individual and group levels, where the group might encompass individuals, an organization, or an entire nation. Although conflicts are typically of considerable importance to the parties involved, garnering the attention of the news media usually demands additional factors. The dispute must possess a level of newsworthiness that resonates with the specific audience of the news media (Brooks, Kennedy, Daryl & Don, 1999).

In the broader context of conflicts, the significance attributed to them often extends beyond the immediate parties involved.

The media often helps determine what the public perceives the issue to be about its causes and consequences, whether it is important, and how to think about it (Gamson, 1989). This selectivity, driven by factors beyond the conflict itself, highlights the intricate relationship between media coverage and societal understanding.

The lens through which media captures conflicts extends to social movements. Despite various struc-

tural, organizational, and institutional factors influencing media coverage, scholars argue that certain outlets may discourage social protest movements, favoring only the most compelling aspects (Almeida and Lichbach, 2003:249). This selection process molds public opinion, influencing what is deemed important and how audiences perceive the causes and consequences of social issues.

The ramifications of media coverage are significant when considering both domestic and international conflicts. The way conflicts are portrayed can either contribute to positive, constructive outcomes or exacerbate destructive consequences. Given the multifaceted impacts of conflicts on personal, economic, and social levels, the call for constructive news coverage becomes imperative. Communities, whether local, national, or international, stand to benefit more from media narratives that facilitate effective conflict resolution with minimal negative consequences, fostering a nuanced understanding of the complex issues at hand.

The media exerts a massive influence on the formation of a tolerant or conflicted ethnic consciousness of the public. As a result, on the regulation of interethnic relations. Therefore, very negative interethnic attitudes are artificially formed through media, and mass ethnic prejudices are spreading. Hence, xenophobia and interethnic tension in society increase.

The Kazakhstani mass media are an important outlet for the dissemination of ethnic policies, but many ethnic-related problems are not fully covered. In many cases, the citizens of our country are not direct witnesses of interethnic confrontations. They are informed by the data provided to them by the media. The relevance of this work is to identify the peculiarities in the methods of covering social conflicts by the Kazakhstani version of electronic media Azattyq.org. The ethnic bias of the media or distortion of facts and other characteristics will be revealed.

The research aims to identify and provide exact and correct forms in coverage of interethnic conflicts.



The main research question is how mass media cover interethnic conflicts and what implications it may have. The research has four main objectives:

- to find out and analyze news articles distributing information about ethnic conflicts;
- to show and identify problems and distinctions in the methods of obtaining;
- to analyze the peculiarities: positive and negative models of coverage of interethnic relations through a content analysis of the press;
- to discuss mass media's role in conflict mitigation or escalation.

Interethnic conflicts have gained significant attention in recent decades due to their profound social, political, and economic implications. The media serves as a powerful platform for disseminating information and shaping public opinion regarding interethnic conflicts. Understanding how interethnic conflicts are portrayed in the media is essential for comprehending the dynamics of intergroup relations within the country. This article aims to provide insights into the interpretation of interethnic conflicts in the online media and its potential consequences for social cohesion.

Interethnic conflicts have been a recurring global challenge, and the media's role in covering these conflicts has far-reaching implications. Thus, the article focuses on the media coverage of interethnic conflicts in Kazakhstan, with specific attention to Azattyq.org, a prominent media outlet known for its independent reporting. Understanding how interethnic conflicts are covered by Azattyq.org is crucial for comprehending the narratives and perspectives disseminated to the public.

The object of this research is the news articles from the website Azattyq.org. The subject of the study is the content of text arrays.

## Materials and methods

This research utilizes a qualitative case study approach to examine the media coverage of interethnic conflicts on Azattyq.org. A thematic analysis approach is utilized to identify recurring patterns, frames and discourses related to interethnic conflicts. The data was analyzed for common themes and interpretations, their implications were explored.

A comprehensive collection of news articles, opinion pieces, and multimedia content related to interethnic conflicts gathered from Azattyq.org's archives. Thematic analysis and discourse analysis techniques are applied to identify dominant frames, narratives and perspectives employed by the media outlet.

In the course of the comparative method, the scientific works of researchers on the subject of interethnic conflicts are considered. In this case, a problem of interethnic conflicts was presented from different points of view. According to the Google Scholar resource on the topic of interethnic conflicts, more than 15 thousand works were found from the period 2000 to 2021. The results of articles related to Kazakhstan show 13 thousands works, many of them are written by Russian, CIS countries, and Kazakhstani authors.

Scopus.com provides more than 7 thousand results related to ethnic conflicts. For instance, one of the latest types of research was the paper of Kashkinbayev A. "Evaluation of the role of media and language policy in the stabilization of interethnic relations at the present stage: The example of a multinational Kazakhstan" reveals the dynamics of the language situation in the regions of the country. The role of the language factor in the structure of ethnic identity of the largest ethnic groups in Kazakhstan (Kashkinbayev, 2019).

## Scientific methodology

This study employs a qualitative case study to analyze the coverage of interethnic conflict in Kazakhstan within online media, with a specific focus on Azattyq.org. The qualitative approach allows for a detailed exploration of framing and perspectives.

The primary focus is content from Azattyq.org – news articles, opinion pieces, and multimedia – known for independent journalism shaping public opinion in Kazakhstan. The study conducts comprehensive content analysis, examining text arrays for recurring patterns, frames, and discourses related to interethnic conflicts. It explores language choices, sources and narrative construction. Systematic gathering of Azattyq.org's content on interethnic conflicts, within a specific timeframe, aims to offer nuanced insights into how these conflicts are framed.

Utilizing discourse analysis, the study explores language choices and rhetoric in Azattyq.org's coverage, assessing their impact on public perceptions of intergroup relations.

To contextualize findings, the study reviews existing scientific works on interethnic conflicts, offering a broader understanding from diverse perspectives. Adhering to ethical standards, the study ensures respect for journalistic integrity, privacy and critically examines potential biases in media coverage.

Acknowledging limitations: the study recognizes potential subjectivity in content interpretation

and reliance on Azattyq.org materials. Findings are confined to the selected timeframe, potentially missing some nuances in media coverage.

### Literature review

The challenge with the inconsistent portrayal of international conflicts in the media lies in its significant impact on both public sentiment and foreign policy decisions. Scholars engage in extensive discussions regarding the primary influencers on foreign policy. Certain studies indicate that government officials leverage their position as news sources to advance foreign policy objectives through the media coverage (Peake, 2001). Additionally, views of the media can be deferential to the governmental once (Entman, 2004: 4).

Numerous insightful works have been penned on the subject of global conflicts. For instance, in the acclaimed work Samuel P. Huntington, the author adeptly delineates the origins and progression of conflict as a phenomenon.

Huntington argues that in the post-Cold War world, the primary sources of conflict will be cultural and civilization, rather than ideological or economic. He identifies major civilizations (Western, Islamic, Confucian, Hindu, Slavic-Orthodox, Latin American, and possibly African) as the key actors shaping global politics (Huntington, 1993: 46).

The clash between civilizations will be driven by cultural and religious identity, and these identities will become the primary sources of conflict. Huntington suggests that people's cultural and religious affiliations will have a greater impact on their behavior than their political or economic interests (Huntington, 1993:41).

In response to the prevalence of ethnic conflicts escalating into violent confrontations and wars, governments are increasingly exploring peaceful and efficient solutions. Over the past decade, the field of "Peace and Conflict Studies" within political science has gained widespread relevance. Mary Frances Lebamoff and Zoran Ilievski in their article on conflict regulation in Macedonia, thoroughly examine various types of ethnic conflicts and the means to regulate them. Conflict regulation, as defined by the authors, encompasses practices or methods facilitating the peaceful resolution of conflicts. The article identifies three primary types of ethnic conflicts that can be managed through regulation. The first is "group-state conflict," involving tension between a minority and state institutions. The other types include "inter-group conflict" between the host nation

and a minority and conflicts among multiple minorities. While these conflicts may share some commonalities, the authors stress the importance of addressing each one separately. Lebamoff and Ilievski posit that every ethnic conflict arises from clashes in values or culture and struggles for resources and power. Factors contributing to ethnic conflicts, such as those observed in Macedonia, create conditions where the government has limited influence over the conflict dynamics (Mozingo, 2015: 9).

The majority of the studies on interethnic issues cited thus far have been from the perspective of describing social conflict in Kazakhstan rather than detailing analyses of news articles.

D. Tussupova analyzes many conflicts in terms of political perspectives and focuses on the issues of language and nationalism in different media outlets. The role of the language factor in the structure of the ethnic identity of the largest ethnic groups in Kazakhstan (Tussupova, 2014). Certain experts propose that the revival of the notion of "nation" played a pivotal role in shaping national identity within the former Soviet republics. This connection between the concept of a nation and the boundaries of the state became intertwined, according to these analysts (Muminova, 2002).

### Results and discussion

#### *Azattyq.org: Historical Context of Interethnic Conflicts in Kazakhstan*

This section provides an overview of Azattyq.org, including its establishment, ownership structure, and reputation for independent journalism. Understanding the context and independence of Azattyq.org is essential for evaluating its coverage of interethnic conflicts.

This part provides a brief overview of the historical background of interethnic conflicts in Kazakhstan, including key events and factors that have influenced intergroup relations in the country. Understanding this context is crucial for interpreting the media's portrayal of interethnic conflicts and discerning potential biases or sensitivities.

#### *Ethnic clashes in Kazakhstan*

The media is increasingly used as a political tool to influence ethno-political processes. It can be noticed the ethnic bias of the media or distortion of facts and other characteristics towards coverage. The first post-war interethnic clashes and conflicts occurred between the deported people. Many interethnic conflicts classified local law enforcement

agencies as the commission of criminal offenses by a large group of people of mass hooliganism and were not widely covered by the media.

Kazakhstan experienced several mass uprisings in 2006 and 2007 that pitted ethnic Kazakhs against other ethnic groups. Although none of the conflicts were officially characterized as interethnic. Two of the incidents were in ethnic terms – one was a conflict between Kurds and Kazakhs, and the other was a conflict between Kazakhs and Uyghurs. Mass riots begin according to the same story. In many cases, several domestic crimes cause clashes between different nationalities, and the authorities traditionally deny interethnic tensions. Distinctions between conflicts relate to the parties involved: Kazakhs faced Kurds, Uzbeks, and Chechens, and conflicts mainly occurred in the southern and western regions of the republic.

Below we present a chronology of interethnic conflicts in Kazakhstan from 2006 to 2020, encompassing detailed descriptions of the conflicts, their locations, and the aftermath, including information on casualties.

#### ***Demonstrations in Aktau***

On August 20-22, 2006 meetings without the authorization of employees of “Mangistau Munai-gas” OJSC were held in Aktau on the central Yntymak square. The protesters demanded an increase in their remuneration.

In the beginning, there were 10-15 people, but the next day their number was growing: from 400 to 1000 people demonstrated in the square. Gradually, class slogans were replaced by nationalist slogans against Caucasians living in that region. No data about victims available.

Consequences: several cafes and shops belonging to Lezgins, Chechens, and Azerbaijanis were destroyed.

#### ***Mass brawl in the village Tengiz***

On October 20, 2006, according to some eyewitnesses, the conflict began after a fight between Turkish workers and a firefighter of Kazakh nationality. Another version claims that the conflict broke out in the dining room, where Turkish oil workers rudely treated an employee of Kazakh nationality. More than 500 people participated in that fight. An angry crowd smashed Turkish special equipment, burned household trailers, cars, and offices.

According to official data, 339 Turkish citizens were injured in the carnage, 136 of them were seriously injured. Foreign media reported that 40 people were killed in the conflict.

Consequences: after the conflict, about 4,000 workers from India, Turkey, and the Philippines were evacuated from the Tengiz field. Work was stopped.

#### ***The conflict in Shelek***

On November 18-19, 2006, the conflict broke out in the village of Shelek in Almaty region. Youngsters quarreled in the cafe and several guys of Uighur nationality beat a Kazakh boy. After the fight, drunken hooligans began shouting extremist slogans: “The country is yours, and the land is ours.” The news spread throughout the village, and clashes between Kazakh and Uighur youth began to arise spontaneously (there were more Uyghurs than Kazakhs living in the village at that time). The next day, the most numerous clashes took place – more than 300 people participated in the brawl. It was possible to normalize the situation after reinforced police units arrived in the village and a curfew was imposed. There is no information about the victims.

Consequences: local authorities insisted that a series of banal domestic fights took place in Shelek, and not an interethnic conflict.

#### ***Confrontation in the Almaty region***

On March 18-21, 2007, a series of clashes between Kazakhs and Chechens in the villages of Malovodnoye and Kazatkom of the Enbekshikazakh district of the Almaty region caused a fight in the billiard room. The owner, a native of the Caucasus, was injured. The victim escaped with fractures of the leg and foot. The victim’s brother decided to take revenge for a relative.

After that an angry crowd went to smash the billiard room, as well as the Chechens’ outlets in the market. The conflict was stopped only after the intervention of internal troops and reinforced police squads in the villages. Nine people were killed: two Kazakhs and seven Chechens.

Consequences: three residents of the village of Malovodnoye were in the dock. Two of them received suspended sentences.

#### ***Confrontation in the village of Mayatas***

On October 28 to November 1, 2007, the father of a four-year-old Kazakh boy told the authorities that his son was raped by a sixteen-year-old Kurd. After that attacks on ethnic Kurds began in the village of Mayatas in the South Kazakhstan (now Turkestan) region, which lasted for three days.

Four houses were burned in Mayatas. Ethnic Kurds left their homes and moved to the regional cen-

ter. After the incident, a wave of arson spread to other villages of the region with a population of Kurds, as well as to the neighboring Zhambyl region.

Consequences: a sixteen-year-old teenager was charged with rape. 18 suspects were detained for their participation in the pogroms, and criminal cases were opened against seven of them.

### ***Clashes in the village of Buryl***

On February 15, 2015, the corpse of a five-year-old boy, with 11 stab wounds was found in a private house. Suspicion of murder fell on an eighteen-year-old ethnic Turk. Unrest began in the village of Buryl, Zhambyl region. To localize the conflict, the alarmed troops belonging to the Regional Command District "South" were introduced into the settlement.

No data is available about victims.

Consequences: the murderer was sentenced to 12 years in prison.

### ***New Year's conflict in Karaganda***

When: December 31, 2018 – January 8, 2019

On New Year's holiday in the cafe "Ancient Rome" there was a fight between a group of tipsy visitors and employees who tried to calm down violent guests. Representatives of different nationalities (Kazakhs, Azerbaijanis, Armenians) participated in the brawl, several of them were stabbed, and one was killed. Because the deceased turned out to be Kazakh, and the owners were Armenians, then sentiments towards them began in the city, resulting in crowded rallies that lasted for several days. One man was dead, three wounded.

Consequences: three suspects were taken into custody. They are accused of committing a "grave crime". Another participant of the events has been put on the international wanted list.

### ***Riots in Kordai***

On February 7, 2020, the domestic conflict escalated into mass riots in the Kordai district of the Zhambyl region, in the village of Masanchi, where the majority of Dungans live, and then spread to neighboring villages. Later, the villages of Aukhatty and Bular Batyr were also covered by conflicts.

The participants of the fight resisted the arriving police forces with the use of metal objects, stones, and firearms. Rioters destroyed and set fire to houses and cars. The next day it became known that because of the pogroms, eight people were killed, forty more were injured. 47 people were detained on suspicion of organizing riots.

Consequences: President of Kazakhstan Kassym-Jomart Tokayev made a televised address. He expressed his condolences to the families of the victims and the injured, also instructed to punish the perpetrators severely. A government commission has been set up on his behalf.

### ***Ethnic conflicts in media***

The Kazakhstani mass media are an important outlet for the dissemination of ethnic policies, but many ethnic-related problems are not fully covered. According to Grishin (from the interview to Caravan.kz): "Journalists very often, even with a minimum of real knowledge on the subject, present diffused thoughts about what is going on in one or another sphere of our country,"

"There are considerably fewer live commentaries and transmissions in our journalism." The kazakhization process has generated some positive outcomes, such as greater patriotism, a revival of Kazakh culture and customs, restoration of historical memory, and expanded use of the Kazakh language. However, there have been negative consequences as well. The media sometimes distort or downplay the historical contributions of non-Kazakh ethnicities, and they have been quick to repeat negative propaganda generated by hard-line Kazakh nationalist groups (Surucu, 2002).

Since gaining independence, Kazakhstan's government has endorsed numerous programs and initiatives to promote the widespread usage of the Kazakh language (Aksholakova, Ismailova, 2013:93). Language policy, a key component of kazakhization, has fueled ethnic tensions, and government efforts at conflict prevention are often too little or too late. (Oka, 2016: 359) Karymsakova, the author of a study of Kazakh press coverage of ethnic minorities in Kazakhstan, concluded that little use of the Kazakh language by non-Kazakh citizens is the main factor separating the Kazakh- and non-Kazakh speaking populations in the country. In author's e-mail interview with Rakhilya Karymsakova, November 8, 2009 she writes to Tussupova that she believes that the press could positively influence nationalism and xenophobia in Kazakhstani society if outlets would "explain, explain, explain (да, слово повторяется), discuss, argue, teach the journalist, even sue" (Tussupova, 2014).

The discussion that follows examines media coverage of an ethnically based incident in Kazakhstan to see whether media coverage varied according to the language of publication.



### ***Narrative Construction***

This section delves into the narrative construction of interethnic conflicts in Azattyq.org's coverage. It explores the storytelling techniques, sources of information, and human-interest elements used to engage readers and shape their emotional responses. The article also analyzes the language choices and imagery employed in the narratives to assess their potential impact on intergroup relations.

During the analyses of the articles, it turned out that many news articles use an objective tone, expert opinion, and disclosure of the details of the event. Journalists associate the reasons for many interethnic events with political moments and issues.

For example, in an article by Ayazhan Zhenysyovna from 2007 about the conflicts in Mayatas: "The investigation of the incident with Mayatas will be completed, and the case will be transferred to the court", – the author quotes the words of an expert Human rights activist Andrei Grishin. He predicts that at the moment the Mayatas case may have two beneficial aspects for the local executive authorities: "Such inter-ethnic conflicts are most likely a reflection of the redistribution of private property. After all, certain ethnic groups control certain enterprises and specific types of business in our country. Therefore, taking advantage of such conflicts, stakeholders are likely to attack their business", writes Azattyq.org.

Journalists conduct investigations and conclude that official findings (such as the guilt or innocence of a murder suspect) are "incorrect," and they, the journalists, have discovered the "correct" answers. Critics argue that those who uphold the principles of objectivity then seek sources that will validate the journalists' opinions (Ryan, 2001:9). Storker (1995) concluded that such a journalist is deceiving herself by thinking that finding a willing source to express her opinion will erase the fact that she formed her opinion based on evidence. Furthermore, she would mislead the audience into thinking that she acquired her story while maintaining objectivity (Storker, 1995:).

The analysis of Azattyq.org's coverage of interethnic conflicts in Kazakhstan reveals several key findings. Azattyq.org consistently adopts an objective tone in reporting, focusing on factual details and expert opinions, fostering informed public discourse. The media platform often associates interethnic conflicts with political and economic factors,

emphasizing the interconnectedness of sociopolitical dynamics.

Investigative journalism is a prominent feature, challenging official findings and providing alternative perspectives. This critical stance demonstrates a commitment to uncovering nuances and correcting potential inaccuracies in official narratives. Azattyq.org's approach contributes to a comprehensive understanding of interethnic events.

The implications for social cohesion are positive, as responsible journalism promotes a nuanced understanding of interethnic complexities. However, challenges persist in the broader media landscape, as highlighted in the literature review. Ongoing research is crucial to exploring diverse media perspectives on interethnic conflicts in Kazakhstan beyond Azattyq.org.

### **Conclusion**

The media coverage of interethnic conflicts plays a pivotal role in shaping public understanding and responses. This scientific article has examined the coverage of interethnic conflicts on Azattyq.org, focusing on the framing, narratives, and perspectives employed. The findings contribute to the understanding of media dynamics in Kazakhstan and highlight the importance of balanced, inclusive, and responsible reporting to foster social cohesion and intergroup harmony. Further research is needed to explore the broader media landscape and its implications, as understanding the intricacies of media dynamics is essential for developing strategies that promote informed dialogue and mitigate potential sources of tension in Kazakhstan's diverse sociocultural context. Examining how various media outlets, beyond Azattyq.org, contribute to shaping public perceptions of interethnic conflicts will provide a more comprehensive view of the overall media influence. This expanded inquiry can shed light on the potential differences in framing and narratives across different media platforms, guiding efforts to establish guidelines for responsible reporting that fosters unity and mutual understanding among diverse ethnic groups. Additionally, a nuanced examination of the evolving media landscape can inform policymakers of the need for media literacy initiatives and interventions that address potential biases, contributing to a more harmonious and inclusive society.



### References

- Aksholakova, A., & Ismailova, N. (2013). The Language Policy of Kazakhstan and the State Language in Government Service. *Procedia – Social and Behavioral Sciences*, 93, 1580-1581.
- Brooks, B. S., Kennedy, G., Moen, D. R., & Ranly, D. (The Missouri group). (1999). *News reporting and writing* (6th ed.).
- Entman, R. (2000). Declaration of Independence: The Growth of the Media after the Cold War. In B. Nacos, R. Shapiro, & P. Isernia (Eds.), *Decision Making in a Glass House* (pp. 4). Lanham: Rowman & Littlefield.
- Huntington, S. P. (1993). The Clash of Civilizations? Vol. 72, No. 3, 22-49.
- Kashkinbayev, A. T. (2019). Evaluation of the Role of Media and Language Policy in the Stabilization of Interethnic Relations at the Present Stage: The Example of a Multinational Kazakhstan
- Lichbach, Almeida, P., & Mark. (2003). To the Internet, from the Internet: Comparative Media Coverage of Transnational Protests. *Mobilization*, 8(3), 249-272.
- Mozingo, D. M. (2015). An Analysis of the Factors that Influence Ethnic Conflict and Minority Violence in the Western Balkans (pp. 9-10).
- Muminova, F. (2002). National Identity, National Mentality, and the Media. *Central Asia and the Caucasus*, 5(17).
- Oka, N. (2006) The “Triadic Nexus” in Kazakhstan: A Comparative Study of Russians, Uighurs, and Koreans, in *Beyond sovereignty: From status law to transnational citizenship?* 359, 365–66
- Peake, J. (2001). Presidential Agenda Setting in Foreign Policy. *Political Research Quarterly*, 54(1), 69–86.
- Ryan, M. (2001). Journalistic Ethics, Objectivity, Existential Journalism, Standpoint Epistemology, and Public Journalism. *Journal of Mass Media Ethics*, 16(1), 3-22.
- Stoker, K. (1995). Existential Objectivity: Freeing Journalists to be Ethical. *Journal of Mass Media Ethics*, 10, 5–22.
- Tajfel, H., & Turner, J. C. (1979). An Integrative Theory of Intergroup Conflict. In W. G. Austin & S. Worchel (Eds.), *The Social Psychology of Intergroup Relations* (pp. 33-37).
- Surucu, C. (2002). Western in Form: Eastern in Content: Negotiating Time and Space in Post-Soviet Kazakhstan (paper presented at the TOSCCA workshop “Kazakhstan”).
- Tussupova, D. (2010). Mass Media and Ethnic Relations in Kazakhstan. *Problems of Post-Communism*, 57(6), 32-45.

### Electronic Resources:

- <https://www.azattyq.org/a/1176904.html>
- <https://rus.azattyq.org/a/the-kazakh-authorities-do-not-recognize-ethnic-conflicts-/31001861.html>
- <https://www.azattyq.org/a/kazakhstan-press-review-ethnic-clashes-nazarbayev-grandson/30435696.html>
- <https://www.azattyq.org/a/1176904.html>
- <https://www.azattyq.org/a/24497515.html>
- <https://www.azattyq.org/a/27976977.html>
- <https://www.azattyq.org/a/kazakhstan-kordai-clash/30428384.html>
- <https://www.azattyq.org/a/kazakhstan-interview-with-tolganay-umbetaliyeva-about-conflict-in-sortobe-and-masan-chi/30426556.html>
- <https://cabar.asia/ru/eksperty-v-kazahstane-zakryvayut-glaza-na-mezhethnicheskie-konflikty>
- <https://www.caravan.kz/articles/o-voprosakh-zhurnalistskojj-ehtiki-372829/>

**З.Н. Ермағанбетова\*** , **А.Қ. Оразова** , **Г.Ш. Бекмағамбетова** 

Қорқыт Ата атындағы Қызылорда университеті, Қазақстан, Қызылорда қ.

\*e-mail: [asyl.777777@mail.ru](mailto:asyl.777777@mail.ru)

## **ТӘУЕЛСІЗ ГАЗЕТТІҢ ЕРЕКШЕЛІКТЕРІ МЕН МҮМКІНДІКТЕРІ: «ХАЛЫҚ» ГАЗЕТІ МЫСАЛЫНДА**

Мақалада тәуелсіз басылымдардың ерекшеліктері мен мүмкіндіктері сөз болады. Қазақ журналистикасын дамытуда тәуелсіз, жеке меншік басылымдардың үлесі зор. Өңірдегі қордаланған әлеуметтік-экономикалық өзекті мәселелер, аймақ ахуалы, бұқараның мұң-мұқтажы осы жергілікті газеттердің бетінде айқын көрініс табатыны белгілі. Сондықтан да зерттеу жұмысымызға нысан етіп алған республикалық қоғамдық-саяси тәуелсіз апталық «Халық» газетінде жарияланған мақалалардың саяси-әлеуметтік, идеологиялық-танымдық қырлары, тақырыптық ерекшеліктері, авторлардың қоғамдық позициялары оны ғылыми түрде зерттеуге негіз жасап отыр. Осы орайда газет редакторының шығармашылық еркіндік пен публицистің ой толғамдарын дербес жеткізулеріне белгілі дәрежеде жағдай жасап отырғанын атаған жөн.

Зерттеудің негізгі мақсаты – Сыр өңірінен шығатын «Халық» газетінің қалыптасу, даму жолдарын жүйелеп, ұстанған бағытын айқындау, қазіргі кезеңде қоғамдық пікірді қалыптастыруға тигізіп отырған әсерін анықтау болып табылады.

Мақаланы жазу барысында ғылыми-теориялық еңбектерді қарастыра отырып, жүйелі сипаттап, саралау, салыстыру, талдау әдістері қолданылды.

Зерттеу нәтижесінде қоғамның маңызды мәселелерін көтеріп, халықтың ой-пікірлерін оқырмандарға ашық күйінде, еш бүкпесіз жеткізетін «Халық» газетіндегі публицистика көрінісі сараланды. Газет мұндай беделге қалай қол жеткізді, қарапайым халықтың мұң-мұқтажын шешуде билікке қаншалықты ықпал ете алады деген сауалдар нақты мысалдармен дәлелденеді. Сол себепті бұл зерттеуде тәуелсіз газеттің ізденісі, дизайны, инфографиканы, сандық технологияның мүмкіндіктерін пайдалану мен ақпарат таратудағы ерекшеліктері талданып, оның аймақ журналистикасындағы алатын орнының анықталуы мақаланың ғылыми және тәжірибелік маңызын көрсетеді.

Мақалада тәуелсіз басылымдардың ақпарат тарату мен қоғамдық пікірді қалыптастырудағы рөлі, өңірлік мәселелерді батыл көтеріп, шешімін табуға ықпал етудегі әсерінің жан-жақты зерттелуі еңбектің құндылығын көрсетеді.

**Түйін сөздер:** газет, тұрақты айдарлар, арнаулы беттер, мерзімді басылымдар, публицистика жанрлары.

Z.N. Ermaganbetova\*, A.K. Urazova, G.Sh. Bekmagambetova

Korkyt Ata Kyzylorda University, Kazakhstan, Kyzylorda

\*e-mail: [asyl.777777@mail.ru](mailto:asyl.777777@mail.ru)

### **Peculiarities and possibilities of independent newspapers: «Halyk» case-study**

The article examines the role of the republican socio-political newspaper “Halyk” in the information space of the Syra region, analyzes its regular columns and special pages. Independent, private publications make a great contribution to the development of Kazakh journalism. They urgently raise current socio-economic problems related to the situation in the region and the needs of the population. The newspaper “Halyk” was chosen as the object of this research work, since, in our opinion, it is one of the best among independent media in the Kyzylorda region.

The article examines political, social, ideological and cognitive aspects, thematic features of articles published on the pages of the newspaper, and the public positions of the publications’ authors.

It should be noted, that the editor of the newspaper creates the necessary conditions for creative freedom and expression of the thoughts of the publicist.

The main goal of the study is to systematize the ways of formation, development and determine the direction of activity of the “Halyk” newspaper, identifying its influence on the formation of public opinion at the present stage.

In the process of working on the article, methods of systematic description, differentiation, comparison and data analysis were used.

As a result of the study, the journalism of the "Halyk" newspaper was analyzed, which boldly raises important problems of society and publishes the opinion of the people.

Specific examples show how the newspaper managed to achieve such a level that it can influence the authorities in solving the problems of ordinary people.

The scientific and practical significance of this study lies in the fact that it provides an analysis of searches, the design of an independent newspaper, the features of using infographics, the capabilities of digital technologies and the dissemination of information, and also determines its place in journalism in the region.

The article reveals the role of independent publications in disseminating information and shaping public opinion, showing their influence on the study of regional problems and assistance in solving them.

**Keywords:** newspaper, regular columns, special pages, periodicals, genres of journalism.

З.Н. Ермаганбетова\*, А.К. Уразова, Г.Ш. Бекмагамбетова  
Кызылординский университет имени Коркыт Ата, Казахстан, г. Кызылорда  
\*e-mail: asyl.777777@mail.ru

### Особенности и возможности независимых газет (на примере газеты «Халык»)

В статье рассматривается роль республиканской общественно-политической газеты «Халык» в информационном пространстве региона Сыра, анализируются её постоянные рубрики и специальные страницы. Независимые, частные издания вносят большой вклад в развитие казахской журналистики. В них остро поднимаются актуальные социально-экономические проблемы, связанные с ситуацией в регионе и потребностями населения. Не каждое издание может смело писать о положительных и негативных явлениях, имеющих место в современном обществе. Газета «Халык» выбрана в качестве объекта данной исследовательской работы, так как, на наш взгляд, является одной из лучших, среди независимых изданий Кызылординской области.

В статье исследуются политико-социальные, идеологические и познавательные аспекты, тематические особенности статей, опубликованных на страницах газеты, общественные позиции авторов публикаций. Авторы отмечают, что редактором газеты создаются необходимые условия для творческой свободы и выражения мыслей публицистов.

Основной целью исследования является систематизация путей формирования, развития и определения направлений деятельности газеты «Халык», выявление её влияния на формирование общественного мнения на современном этапе.

В процессе работы над статьей были использованы методы систематического описания, дифференциации, сравнения, анализа данных. В результате исследования была проанализирована публицистика газеты «Халык», в которой смело поднимаются важные проблемы общества и публикуется мнение народа. На конкретных примерах показывается, как газете удалось добиться такого уровня, насколько она может влиять на власть в решении проблем общества.

Научно-практическая значимость данного исследования заключается в том, что в нем дается анализ концепции, поиска оригинальной модели и дизайна независимой газеты, особенностей использования инфографики, возможностей цифровых технологий и распространения информации, а также определяется ее место в журналистике региона. В статье выявлена роль независимых изданий в распространении информации и формировании общественного мнения, показано их влияние на изучение региональных проблем и содействие в их решении.

**Ключевые слова:** газета, постоянные рубрики, специальные страницы, периодические издания, жанры публицистики.

### Кіріспе

Кез келген қоғамның ең негізгі ұстанымына байланысты бағытталған идеологиясы сол елдің бұқаралық ақпарат құралдарында көрініс табуы заңдылық. Себебі ақпарат құралдары арқылы қалыптасқан қоғамдық пікір бойынша орын алған мәселенің тез шешімін табуға мүмкіндік аламыз. Тәуелсіздік алғалы баспасөздегі ең маңызды жаңалықтардың бірі – тәуелсіз басылымдар шығару. Шындығында сол кездегі қазақ

тіліндегі барлық мемлекеттік және тәуелсіз басылымдар қазаққа байланысты іргелі мәселелерді көтеріп, ұлттың рухани дүниесі үшін күресті. «Баспасөз, кейде біздің моралистер болжағандай, тірі адамдардың кез келген шағын тобының саналы өнімі емес. Керісінше, бұл тарихи процестің нәтижесі, бұған көптеген адамдар өз еңбектерінің түпкілікті өнімі қандай болатынын білмей қатысты». (Robert E.Park, 2023: 273).

Еліміздегі тәуелсіз басылымдардың бір ерекшелігі деп республикалық дәрежедегі

түрлі жекеменшік газеттердің облыс орталықтарынан шыға бастауын айтар едік. Солардың алғашқыларының бірі – Шымкенттегі республикалық «Айғақ» және Ақтөбеден шыққан «Алтын Орда» газеттері. Аталған басылымдар аймақтан жарық көрсе де, қазақ ақпарат кеңістігінде ең танымал қазақ басылымдары болды. (Өмірзақ, 2021).

«Мемлекеттің ақпараттық саясатын жүзеге асыруда да аймақтық медиа үлкен рөл атқарады. Бұқараның өзекті проблемаларын қашанда жергілікті баспасөз бен телеарналар бірінші болып көтереді» (Carvalho J.R., Morais R., Giovanni R, 2021). Президент саясатын насихаттай отырып, бірлік пен тұрақтылықты нығайту, ұлттық мүддені қорғау өңірлік медиа ұдайы көтеретін мәселелер. Оған қоса, журналистика саласына сапалы кадр даярлау орталықтары ретінде де қызмет етіп отырғандығын айта кету керек. Аймақтық басылымдарда демократиялық қоғамның негізгі құндылықтары дәріптеліп, өңірдің өзекті мәселелері жазылып, түйткілді проблеманың шешімін табуға деген талпыныс бар.

Бүгінде Сыр өңірі журналистикасында өзіндік орны бар, қалың бұқараның жоғын жоқтап, мұнын мұндап жүрген сондай тәуелсіз басылымдардың бірі – «Халық» газеті деп білеміз. Басылым өмірге әкелген жаңа айдарлар, тың тақырыптар өңір журналистикасының тарихында сапалық өзгерістердің болғандығын айқындайды. Қаламы жүйрік, ойы ұшқыр журналистер қандай тақырып төңірегінде мәселе көтерсе де, оқырман көңілінен шыға білуімен ерекшеленеді. Жұртшылық аймақтық тіпті республикалық сенімді, өткір материалдарды осы газеттен оқып, жедел құлағдар болып отырады.

### Зерттеу әдістері

Бұл зерттеуде талдау, салыстыру, жүйелеу, қорыту әдістері қолданылды, сондай-ақ осы мәселе бойынша әдеби көздерге теориялық талдау жүргізілді.

Зерттеу материалы ретінде публицистика теориясы, тәуелсіз және өңірлік басылымдар туралы туралы жазылған ғылыми еңбектер мен республикалық қоғамдық-саяси тәуелсіз «Халық» газеті алынды.

### Әдебиеттерге шолу

Академик Жон Хартли журналистиканы «жаңа заманның мән-мағына түзетін прак-

тикасы» деп атап, демократиялық саясат пен бұқаралық мәдениеттің бастапқы байламына іргетас ретінде қарастырады. (Hargreaves, 2003). Қазіргі таңда дәстүрлі журналистиканың бір тармағы болып табылатын баспасөз, оның ішінде газеттер қиын кезеңді бастан кешіріп отыр, бұл туралы американдық зерттеу орталықтарының мәліметтерінен де көруге болады. Мысалы, олар газеттердің қазіргі жағдайы туралы мынадай пікір білдіреді: «Газеттер американдық жаңалықтар ландшафтының маңызды бөлігі болып табылады, бірақ олар қатты зардап шекті, өйткені американдықтар жаңалықтарды цифрлық түрде тұтынады. Саланың қаржылық жағдайы мен жазылушылар базасы 2000 жылдардың ортасынан бастап құлдырап келеді және олардың веб-сайттарына трафик те төмендеді» (Newspapers Fact Sheet, 2023).

Ал Америкада баспасөздің орнын интернет басылымдардың алмастыра бастағаны өткен ғасырдың 90-жылдарына сәйкес келген екен, бұл туралы американдық жас зерттеуші Aleesha Patel былай деп көрсеткен: «Алайда, 1990 жылдардың басында газеттер соңғы рет 20% – дан 25% – ға дейін пайда тапты. 1995 жылы Интернет көпшілікке ұсынылды және мыңжылдықтың басында ғаламтор Дүниежүзілік платформа ретінде айқын болды. Интернет кез-келген газетке қарағанда көп адамға жетті, ал егер пайда болса, орташа есеппен 5% – ға дейін төмендеді» (Aleesha Patel The Survival of the Newspaper in the Digital Age of Communication, 2023).

Шетелдік ғалымдар өңірлік БАҚ-тардың, оның ішінде аймақтық телеарналардың бүгінгі даму бағыты мен олардың аудиториялары туралы да көптеген зерттеулер жүргізуде, мәселен, мына бір мәліметтерге назар салайық, онда «2022 жылы жергілікті теледидар жаңалықтарының аудиториясы өткен жылмен салыстырғанда салыстырмалы түрде тұрақты болды. Қаржылық тұрғыдан алғанда, жергілікті телекомпаниялар 2022 жылы 2021 жылға қарағанда көбірек табыс тапты, бұл сайлау жылдарында жарнамалық кірістер өсіп, сайлаусыз жылдары құлдырайтын циклдік схемаға сәйкес келеді» делінген (Local TV News, 2023), ал біздің елде бұл бағытта жүйелі ғылыми еңбектер жазылмаған.

Аймақтық баспасөздің функционалдық ресурстары алуан түрлі. Олар көп жағдайда таралу аймағының ерекшеліктерімен түсіндіріледі. Газеттердегі жергілікті жаңалықтардың 15-25 пайызы саяси материалдарға беріледі. Алай-



да оқырманды өзі тұратын аймақта не болып жатқаны қызықтырады» (Евдокимова, 2021: 55).

Аймақтық басылым тарихын қарастыру ең алдымен сол өңірдің қалыптасу, даму жолдарымен тығыз байланысты. Тақырыпқа қатысты аймақтық журналистика мәселелерін зерттеген ғалымдар Н.Шыңғысова, А.Қасымова, Ә.Белдібековалар жекеленген өңірлік газеттердің ерекшеліктеріне баса көңіл бөлген.

Зерттеуші ф.ғ.к., доцент Г.Ш. Әшірбекова: «Елдің саяси, экономикалық, әлеуметтік жағынан өсіп-өркендеуі мен тарихи кезеңдерде қабылданған шешімдердің іске асырылуы мен өзекті мәселелер губерниялық, облыстық газеттерде жазылды. Сондықтан да аймақтық газеттер – ел тарихының шынайы көрінісі. Аймақтық басылымдар әр кезеңде тек ақпараттық қана емес, ағартушылық қызметті атқарғанын жасыра алмаймыз» (Әшірбекова, 2023) деп жазады. Сол тарихи сәттердің куәгері – аймақ журналистикасы туралы зерттеулер қолға алынып, жүйеленіп, бір ізге түсуде. Соның бір мысалы 2021 жылы жарық көрген «Сыр журналистикасының тарихы» атты 5 томдық жинақ. Осы жинақтың 4-томында өңірлік «Халық» газетінің тарихы, қалыптасу, даму жолдары туралы біршама деректер бар. Біз зерттеу барысында осы деректерге және басқа да газет туралы жарық көрген мақалаларға, пікірлерге сілтеме жасадық. Газеттің мұрағаттағы тігінделерін қарастырдық. Бастапқы жылдардағы газет материалдарындағы жалын мен өткірлікті көріп сүйсіндік. Жазылған жайға жауап беру, сыннан қорытынды шығарту газеттің беделін биіктеткенін аңғардық.

Алдымен газеттің шығу тарихына шолу жасайық. «Халық» газеті 2000 жылы 21 шілдеде республикалық қоғамдық-саяси тәуелсіз апталық ретінде Қызылорда қаласында жарық көрген. Жазылу стилі, дизайны бөлек, демократиялық бағытты ұстанған басылымның бас редакторы қызметін 2000-2007 жылдар аралығында Аманжол Сақыпұлы, 2007-2009 жылдар аралығында Нұрлан Көбегенұлы атқарса, 2009 жылдан бүгінге дейін – Нұржан Әбжанұлы атқарып келеді. Газет іргесінің қалай қаланғаны, газет атауын қоюдағы мақсат, логотиптегі көкбөрі бейнесінің мәні туралы А.Сақыпұлы, Н.Көбегенұлы, Т.Тебегенов естеліктерінде айқын жазылған.

2000 жылдың 21 шілдесінде №1 саны жарық көрген «Халық» газетінің ұжымы алғашқы бас мақаласында: «Ұлан-ғайыр тарихы, ұлы далалық салқар мәдениеті бар қазақ халқының осы бір киелі сөзі бекерге айтылмаса керек-ті. Халық

– үлкен ұғым, ұлы атау, аталы жұртымыздың әруақты аты. Өмірге тәй-тәйлап қадам басқан жаңа басылымға «Халық» есімін қоюымыздың өзінде үлкен сыр, ауыр жүк бар екенін де айтқымыз келеді», – деп газеттің алдында қойған мақсаты мен ұстанымынан хабардар етеді.

Республикалық қоғамдық-саясибасылымның атауы мен логотипінде бейнеленген көкбөрі бейнесі туралы филология ғылымдарының докторы, профессор Темірхан Тебегенов өз зерттеу мақаласында: «Газеттің оң жақ шетіндегі көкке қарап тұрған Көкбөрінің жаңа туған айдың бейнеленуі де – қазақтың Көк Түркілік наным сенімінің тарихи негізді көрсеткіші. Әрине, сөз өнерінен мәңгілік күш-қуат алған қазақ ұрпағы Көк Тәңірі ұғымы орныққан ата-бабалық рух сарынындағы осындай суреттерден, поэтикалық өрнектерден рухани серпіліс алады» (Сыр журналистикасының тарихы, 2021: 91), – деп жазады.

Түсінгеніміздей, халық іздеп жүріп оқитын газет шығарауды мақсат еткендіктен газет аты «Халық» деп аталса, газеттің оң жақ шетіндегі көкке қарап тұрған Көкбөрінің жаңа туған айдың бейнеленуі де – қазақтың Көк Түркілік наным сенімінің тарихи негізді көрсеткіші екен. Көріп тұрғанымыздай, газет үлкен жүк арқалап, халық үдесінен шығуды алдына мақсат етіп қойды. Газетте экономикалық, саяси, ауылшаруашылық, рухани тақырыптар кеңінен қозғалды. Негізгі мәселелер бойынша сол саланың мамандарының пікіріне жүгіну, орын алған оқиға туралы жылдам ақпараттандыру, сонымен бірге сараптамалық материалдарға көп орын беру тәжірибесін де нәтижелі қолданады. Аймақта бұл басылым жетекші әрі көп оқылатын газеттің қатарына жатады.

«Жаңалықтар – адамды естіп-білгенше еліктіріп, жай таптырмайды. Журналистің міндеті – оқиғалар ішінен маңыздысын іріктеп, қызықты етіп ұсыну» (Hickey:1998) десек, газет журналистерінің алғашқы күннен бастап халық көкейіндегі өзекті мәселені көтере бастағанын басылымда жарық көрген тақырыптардан аңғаруға болады. «Жұмыссыз қалдым, мінекей?», «Шайхана деп шалжиып қалмаңыз», «Базардағы балалар ертең қылмыскер атанып жүрмесін», «Құбыжықтар өлкесіне айналғанымыз ба?», «Аквапарк» деп қуанып едік», «Көгілдір отын» азабы шешілер күн туа ма?», «Бутя», қайда менің купоным?», «Өнер мектебінің өкпесі қысылды», «Көпбалалы аналар неге өкпелеп жүр?» деген көп назарын аударған тақырыптардың қозғаған мәселесі де салмақты.

«Халық» көтерген мәселе құзырлы мекеменің де назарын аудартып, тиісті сала басшыларының нақты жауабын газет арқылы жариялап отыруы да баспасөз беделін байқатады. Мәселен, тілші Айгүл Нұртайдың «Түнді қыздырған дөрекі дүңгіршектер» (Халық, №14. 19.10.2000) мақаласынан кейін «Жазылған жайдың жалғасы» айдарымен қалалық электр жүйесінің бастығы Ғалым Ибраевтың «Біз ай қарап отырған жоқпыз» (Халық, №14. 16.11.2000) деген түсініктемесі жарияланған. Жазылған жайтқа берілетін мұндай мысалдарды газеттің әр нөмірінен кездестіруге болады.

### Нәтижелері мен талқылау

«Халық» газетінің бетінде алыс-жақын шетелдердегі саяси ахуал мен еліміздегі экономикалық-әлеуметтік және экологиялық жағдайлар, ортамызда орын алып жатқан оң істер де жарияланады. Арнаулы беттері туралы айтар болсақ, 2001 жылы спорт тақырыбын жан-жақты көтеруге арналған «Сергек» спорт беті ашылған. 2002 жылы басылым «Отбасы» деп аталатын арнаулы бетпен толықты. Бұл жылы «Ойпырмай» сын-сықақ әдеби-танымдық қосымшасы, «Ұстаз» (білім саласына арналған) беті және «Сұрақ-жауап» айдары тұрақты беріле бастады. Сондай-ақ, «Саламат» денсаулық, қыз-келіншектерге арналған «Тұмар», ер азаматтарға арналған «Мырза» беті өз кезегінде кеңес, ой-толғау, өмірдің өзінен алынған оқиғаларға құрылған.

Жұлдыздар әлемі жайлы жаңалықтар тартымды оқылады. Халықтың тұрмыс тауқыметін тартып, күйзеліп, алданып, өмірден таяқ жеп жүргенін де, әлдекімдердің сол халықтың арқасында күн көріп, масаттанып, байлыққа белшеден батып жүргендерін де назардын тыс қалдырмайды. Аталған мәселелердің барлығы белгілі бір айдар аясында беріледі.

Газет айдары материал мәтінінен бұрын ақпараттық, бағалаушылық әсерге ие. Мәтіннің тобықтай түйінін бере алуымен де құнды. Орыс зерттеушісі Л.О. Мурзин газет айдарына «сығымдалған мәтін» деген анықтама береді (Мурзин, 1982:27). Тағы бір зерттеуші «Заглавие должно до известной степени предупреждать о содержании» (Гуревич, 2004: 13), -деп тұжырым жасап, материалға айдар беру автордан, басылымның жауапты хатшысынан, газеттің кезекші редакторынан үлкен жауапкершілікті талап ететіндігіне тоқталады.

Орыс зерттеушілері Л.О. Мурзин мен С.М. Гуревич тұжырымдарын негізге алсақ, басылымда жарық көрген айдарлар мәтіннің мазмұнын айшықтай түсуге ықпал ету қажеттігі басты орында тұратындығын көреміз. Мысалы, «Халық» газетінің 2022 жыл, 19 мамырда №20(1130) санының бірінші бетіндегі «Талқы» айдары аясында «Субъективті сараптама немесе қайран 16 миллиард...» тақырыбында сараптамалық мақала жарық көрген. Мақала авторы – Дос Көшім. Жарияланымда Азаматтық қоғамның «Конституцияға өзгерістер енгізу керек», «Ата заңға бұрынғы президенттің есімі жазылмау керек» деген пікірлерге және әр азаматтың өзіндік ұстанымына байланысты сараптама жасалған. Ата заңға 35-пункт бойынша енгізілген өзгерістерді автор саясаттанушы ретінде талдап, артықшылықтары мен кемшіліктерін нақты дәлелдер арқылы көрсетеді.

Қолданыстағы Конституцияның өзгертілетін, толықтырылатын жерлері жеткілікті екенін, оған ешкімнің таласы болмайтындығын айтады. «Конституцияны толықтай қайта жазып шығатын кез де жетті деп ойлаймын. Бірақ билік «қайдан құлақ шығарса» дегенге сүйеніп, ешкіммен ақылдаспай, халықпен, азаматтық қоғаммен пікірлеспей, өздеріне қажетті «өзгертулерді» референдумға салып отыр. Ішінде дұрысы да бар, бұрысы да бар. Неге екенін білмеймін, референдумды да тым асығыс, қысқа мерзімде өткізуге құлықты сияқты. Меніңше, бұл өзгерістерден Қазақ елі де жаңармайды, Екінші республика да өмірге келмейді».

Осылайша ойын қорыта келе, бәрінен де қоғам болып жан-жақты талқыланбаған, бір адамның көзқарасына (суперпрезиденттік деген осы) негізделген, бұрынғы билік жүйесіне пәлендей өзгеріс әкелмейтін референдумға кеткелі тұрған 16 миллиард теңгеге жаным ашиды. Мүмкін, осы 16 миллиардты сайлауға қатысатын азаматтардың санына бөліп, референдумға қатыспаймын дегендерге сол ақшаның өздеріне тиесілі бөлігін берсе, әділ шешім болар ма еді деген болжам жасайды.

Міне, аңғарғанымыздай «Талқы» деген айдардың өзі жарияланған мақаламен үндестігін, тіпті мақаланың не туралы екендігі тақырып арқылы айшықтала түскенін көреміз. Жалпы қазақ халқының ауызекі сөйлеу тілінде «талқыға түсті», «талқыға салынды», «талқыланды» деген сөздердің жиі кездесетіндігі анық. «Талқы» сөзіне Уикипедия ашық энциклопедиясында «қазақы ыдыс-аяқтың түрі» де-

ген түсініктеме берілген. Ал «Қазақ халқының салт-дәстүрлері» танымдық зерттеу еңбегінде: «Қазақ халқының тері илеу дәстүрінде терінің иін қандырып, жұмсартып икемге келтіру үшін оны талқыға салады. Талқы – қазақтың тері иін қандырып, жұмсартатын құралдарының бірі», – деп анықтама беріледі (Кәмалашұлы, 2013). Сонымен бірге ата-бабамыздың ұстанған салт-дәстүрінде «құрулы тұрған талқыдан, құр өтпе» деген тыйымы бар, яғни талқы құрып жатқан адамның жанынан өтіп кетпей, міндетті түрде көмек қолын созу міндетін, қажеттілігін айтады.

«Халық» газетіндегі «Талқы» айдары өзінің мағынасында қолданылып тұрғандығына көз жеткіземіз. Мысалға алып отырған «Субъективті сараптама немесе қайран 16 миллиард...» тақырыбындағы сараптамалық мақалада да автор өзінің азаматтық ойын талқыға салып, көпшілікті де пікір білдіруге шақырады.

Газеттегі тағы бір ерекше айдар «Мазасыз мүйіс» деп аталады. Тұрақты болмаса да, арагідік жарық көрген бұл айдар аясында көбіне оқырмандарды мазалайтын сұрақтарға жауап ізделеді. Мысалы, «Жеңілдігінен жеңілдік...» немесе 4 % жеңілдетілген автонесие алудың өзгерістері» атты корреспонденция мемлекеттік бағдарламаны түсіндіру, кемшілігін көрсету, осы бағдарлама төңірегіндегі қалыптасқан қоғамдық пікірден хабардар етуді көздейді.

«Мазасыз мүйіс» айдарының мағынасының өзі адам бойындағы мазасыздықтан хабар беріп, оң шешімі табылатындығына сенім білдірген көпшілік үмігін сипаттайды. «Мүйіс» сөзінің мағынасы «шығыңқы» деген ұғымды білдіреді, негізінен географиялық атауында құрлықтың теңізге сұғына еніп жатқан бөлігін атайды екен. Мазасыздық адамның көңіл-күйіндегі өзгеріс болса, мүйіс сол өзгерістің ең бір қомақты бөлігі деген мағынаны білдірсе керек. «Мазасыз мүйіс» айдары аясында жүйелі түрде әр кезеңде қоғамның маңызды деген мәселеге алаңдаушылығына байланысты туындаған проблемаларды сипаттайтын публицистикалық туындылар жарық көріп отырған. Мысалы, «Көшедегі иттерді атуға болмайды», ал бұқара бұған қарсы», «Кесім мен шешім», «Киіктің санын табиғаттың өзі реттеуі керек!», «Көліктер: басы – онда, аяғы – мұнда» т.б. жарияланымдарды атауға болады.

Публицистика теориясын зерттеуші ғалым Т.Қожакеевтің «Жас тілшілер серігі» атты кітабында: «Публицистика – нақтылы өмірден орын алып отырған мәнді оқиға-фактілер

төңірегіндегі пікірлерді қозғап, сол туралы дұрыс ұғым қалыптастыруға ықпал жасайды. Яғни, публицистика – фактінің, нақты оқиғаның жанры» (Қожакеев, 1991: 45) делінген. Осы тұжырымға сүйенсек, газетте жарық көрген материалдарға өмірлік фактілер негіз болған.

Мысалы, «Көшедегі иттерді атуға болмайды», ал бұқара бұған қарсы» (Халық. 23.06. 2022) атты мақалада иттен зардап шегіп, ауруға ұшырап, таланудың соңы өлімге әкелген жағдайлар жетілікті екені баяндалады. Автордың айтуынша экология, геология және табиғи ресурстар министрлігі әзірлеген «Жануарларға жауапкершілікпен қарау туралы» заңға сәйкес көшеде кездескен бұралқы итті атуға болмайды. Атсаңыз, айыппұл арқалап, заң шеңберінде жауапқа тартыласыз. Тіпті, елестетпеген шара түрін қолданып, жануарларға зәбір көрсеткені үшін қылмыстық кодексті бойынша іс қозғалуы мүмкін. Жаңа заңнаманың әзірленуіне еліміздегі корей, орыс, т.б. өзге ұлт өкілдері түрткі болған деседі. Қабылданған жаңа заңның адамдар үшін қандай зияны бар екенін тарқата келе, нақты деректер келтіреді. Мысалы: «Аймақта соңғы айларда қаңғыбас иттердің саны көбейіп, тұрғындарға шабуыл жасау қаупі артқан. «Жануарларға жауапкершілікпен қарау туралы» заң 2021 жылы 30 желтоқсанда қабылданып, биылғы 2 наурызда күшіне енген. Бұған дейін аймақта 2020 жылы 21623, 2021 жылы 24820 қаңғыбас ит-мысық ауланып, жойылған. 2022 жылы заң күшіне енгенше 1300 қауіпті үй жануарының жайы шешілген». Көріп отырғанымыздай мақалада алаңдатарлықтай мәселе көтерілген.

«Халық» газетінде әр материал белгілі бір айдар аясында жарық көреді. Яғни, жарияланымның мазмұны, айтатын ақпаратына орай мағынасын аша түсетін сәтті айдарлар қоюдағы редакция ізденісі мен шеберлігін жоғары бағалауға болады. Мысалы, 2022 жылы 28 шілдеде жарық көрген газет №30(1140) санына шолу жасап көрелік. Газеттің бірінші бетінде «Президент» айдары аясында «Қазақстан-Сауд Арабиясы: ынтымақтастықтың жаңа көкжиектері», «Көршінің көлеңкесі» айдарымен «Аюды үңгірінде тұншықтыру немесе көшпелілер кеңістігіндегі бос орын туралы», «Мезгіл мәселесі» айдары аясында «Бір баланы мектепке дайындау қанша тұрады?», «Жағымды жаңалық» айдарымен «Сыр еліне «Өнер» және «Неке» сарайлары салынады» тақырыптарындағы туындылар орналасқан. Ал газеттің осы нөміріндегі

екінші, үшінші беттерінде осы жарияланымдар жалғасын тапқан.

Басылымның жетінші бетінде «Жазылған жайттың жалғасы» айдарымен «Алаңдатқан «Арт-спорт» сараптамалық мақаласы, тоғызыншы бетте «Сәті түскен сұхбат» айдарымен «Қазақстанның өнерлі ел екенін өзгелерге дәлелдегіміз келеді» тақырыбында сұхбат және «Балалар шығармашылығынан» айдары аясында оқушылар шығармашылығына орын берілген. Сондай-ақ, «Баспасөз туры» айдарында «Өндіріс орындары артып келеді», «Еңбекқор жастар – егіс даласында» тақырыптарымен репортаж, корреспонденция жарияланған. Басылымның соңғы бетінде танымдық материалдар, «Жұлдыз жорамал», әлеуметтік платформаларда үздік ойымен айшықталған авторлардың жазбалары көрініс тапқан.

Ал, газеттің 2021 жылғы №42(1100) санында «Сарап» айдары аясында «Курс көп, маман жоқ», «Ал керек болса!» айдарымен «Бюджеттің бүйірі солқылдап тұр», «Апыр-ай, ә!» айдарымен «Анамыздан айырылып қалмайық...», «Білгенің – бір тоғыз...» айдарында «Ең үлкен жәндіктер», «Сұранысты сұхбат» айдарымен «Идеологиясы мықты елдің болашағы айқын» т.б. тақырыбындағы мақалалар өзекті мәселелерді көтеруімен ерекшеленеді.

Мұнан басқа да «Ауыс-түйіс», «Қызық, ә!», «Өнердің өз өкілі», «Әдеп кеңесі», «Мерей», «Біздің қоғам», «Осы ғой енді...», «Түйіткіл», «Сөз төркіні», «Дария демі» т.б. сияқты айдарлар жүйелі жарық көріп отырады.

Міне, көріп отырғанымыздай, жоғарыда біз мысалға келтірген айдарлар газеттің ішкі құрылымынан хабардар етіп, мәтінге назар аударудың басты компоненттерінің біріне айнала алған. Сондықтан газет айдарларының атқартын қызметі жағынан негізгі және арнаулы деп бөліп қарастырамыз (Момынова, 1999).

Басылымдағы «Біздің қоғам», «Мазасыз мүйіс», «Сәті түскен сұхбат», «Әдеп кеңесі», «Мезгіл мәселесі», «Түйіткіл», «Талқы» т.б. айдарлары негізгі айдарлар болып табылады. Себебі бұл айдарлар газетте жиі жарық көріп, үнемі қозғалатын тақырыптарға қойылады.

Ал арнаулы айдарлар – «Апыр-ай, ә!», «Қызық, ә!», «Өнердің өз өкілі», «Ал керек болса!», «Осы ғой енді...», «Президент», «Жолдау», «Бәрекелді» т.б. Бұл айдарлар аясында жүйелі болмаса да туындаған ақпаратпен таныстырып, көтерілген тақырыптың мағынасына сай мәлімет беруді көздейді.

Газет қазір көпшілік медиақұрылым қолданатын еуропалық стандарт бойынша D2 форматта, 8 бет көлемінде жарық көреді. Газеттің бірінші бетінде сол нөмірдегі ең маңызды деген мәселе «Мәселе», «Президент», «Өз сөзі», «Дала күні», «Бүгінгі қоғам», «Көршінің көлеңкесі» т.б. айдарлар аясында түрлі тақырыптар арқылы көтеріледі.

Жалпы өңірлік басылымдардың ішінде мазмұны, көтеретін тақырыбының салмақтылығы, тереңдігі, ең өзекті деген мәселеге дер кезінде үн қататындығымен «Халық» газеті оқ бойы озық тұр деп айта аламыз және тәуелсіз ой бере алуымен де ерекше деп білеміз. Мысалы, газеттің №40 санындағы «Мәселе» айдары аясында «Қазақ не дейді, билік не дейді?» тақырыбындағы жарияланым көрші Ресейден мезгілсіз келіп жатқандар туралы қоғамдағы туындаған пікірлерге талдау жасауымен, тарихи мәліметтермен әр ойын дәлелдеуімен де құнды.

Мақалаға назар салайық: «Ресейден мезгілсіз келген «қашақтар» мәселесіне қоғам тағы да екіге жарылды. Бір жағында орыс тілді қауым болса, екінші жағында – қазақтілді қоғам. Ал билік осы отыз жылдағы рөлінен танбай, орыс тілді қауымның қасына жайғасты. Бұл – біздің биліктің тұрақты орны. Кез келген мәселе жөнінде («Шаңырақ» оқиғасы, «Жаңаөзен қырғыны», «Жерді сатуға қарсылықтар», «Қаңтар қырғыны» т.т.) біздің елімізде осындай «расклад» болады. Бұл – біз үшін қалыпты жағдай. Дұрысын айтқанда, биліктің «қазақ мәселесіне» келгенде, баррикаданың арғы жағынан табылатынына етіміз үйреніп кеткен» (Халық, №40. Об. 10.2022) – деп автор Ресейдегі мобилизация, қоғамды дүрбелеңге салған оқиға туралы түрлі пікірлер, тарихи мәліметтер, өзге елдердің тәжірибесі сияқты ауқымды мәселелерді талдап, жүйелеп саясаттанушы, қоғам қайраткері ретінде өз көзқарасын сауатты білдіреді. Алғашқы абзацтан-ақ әрбір сөйлемінде сарказмды аңғарамыз. Себебі, ұлт мүддесіне деген жанашырлық, биліктің бей-жәй әрекеті, елдің тыныштығы мен тәуелсіздігіміздің тұғырлылығы сынға түсуі мүмкін деген болжамын түсінесіз.

«Халық» газеті қоғамда туындаған мәселелер туралы өткір тақырып көтере алатындығымен де дараланады. Саяси басылым болғандықтан саяси тақырыптар газеттің алғашқы және екінші бетінде орналасқан. Мысалы, газеттің 2022 жылы жарық көрген «Жаһандағы жағдай: соғыс оты қашан өшеді?», (29.09.2022), «Әлем түбегейлі өзгеріс алдында тұр. Біз ше?»



(21.06.2022), «Жаңа Қазақстанның жаңа жолы қандай?» (30.06.2022), «Референдум: бізге не – ақ, не – қара болғаны керек пе?» (05.05.2022), «Ел-жұрт Нәлібаевтан не күтеді?» (14.04.2022), «Бізге қандай «БАҚ туралы» заң керек?» (07.04.2022), «Билік БАҚ-ты билеп-төстей берсе...» (25.03.2022), «Біреу – баласыз, біреу – санасыз» (24.02.2022), «Нығматуллин неге кетті?» (03.02.2022) т.б. тақырыптары қоғам үшін ең маңызды деген мәселелерді көтергендігімен бағалы.

Медиа­мә­тін мә­се­лесін зерттеп жүрген ға­лым­дар пікіріне сүйенсек, қоғамдық пікір қалыптастырудың ең тиімді жолы мерзімді басылымдар екендігін, сонымен бірге жарияланымдардың тіл мәдениетін қалыптастыруға да ықпалды күшке ие екендігін мойындаймыз. Мерзімді басылым мәтінінің адресанты – журналист, яғни автор болса, адресаты – оқырмандары. Қазіргі уақытта газет мәтінінде журналистің белгілі бір прагматикалық ұстанымы маңызды болып табылады. «Прагматика дегеніміз – айтушының ойы, ниеті десек, мәтіннің прагматикалық сипаты мәтін иесінің алдына қойған коммуникативтік мақсатын жүзеге асыруда тілдік құралдарды қаншалықты сұрыптап, талғап қолдануына байланысты» (Нұрдәулетова, 2020) – деген тұжырымын журналист шығармашылығына да қатысты қарастыруға болады. Яғни газеттегі жарияланым мәтініндегі автордың белгілі бір прагматикалық ұстанымын үш топқа бөліп қарастырамыз:

Бірінші, ақпараттық ұстаным. Бұл жағдайда оқырманға ұсынылатын ақпарат барынша іріктеліп, ең маңыздысын мәнді етіп жеткізу арқылы оқырмандардың танымын кеңейтуге ықпал етеді;

Екінші, фатикалық ұстаным. Журналистің оқырман назарын аудару үшін тақырыпты «айқайлатып» қоя алуынан немесе ең маңызды деген мәселеге басымдық бере жазуы;

Үшінші, манипулятивтік ұстаным. Журналист мәтінде баяндайтын оқиғаларға қатысты оқырман көзқарасына ықпал ету мақсатын көздейді.

Жарық көрген бір жарияланымның өн бойынан үш ұстанымды да кездестіруге де болады. Мысалы, «Халық» газетінің №8 (1118) санында «Қоғам қасыреті» айдары аясында Ә.Наждадиннің «Біреу – баласыз, біреу – санасыз» тақырыбындағы мақаласы жарық көрген. Ең алдымен мақала мәтінінің ақпараттық ұстанымы ерлер мен әйелдер арасындағы

бедеулік, жасанды ұрықтандыру мәселесіне байланысты мәліметтерден көрініс табады. Елімізде 14 мыңнан астам әйелдің бала сүю қабілетінің жоқтығы, облыстағы Эко квота мәселесі туралы тың ақпарат ұсынады.

Журналистика теориясын зерттеуші ғалым, профессор Б.Жақып ұсынған Ж-Т-А тізбегі бойынша, яғни журналист өзі жазған публицистикалық туындысының мәтінін аудиторияның жеңіл, әрі тез меңгергенін қалайды (Жақып, 2017: 45). Сол себепті де өзі ұсынатын ақпараттың әсер етушілік күшіне басымдық бере отырып, түрлі тілдік бейнелеулерді қолданады.

«Біреу – баласыз, біреу – санасыз» атты мақала тақырыбы оқырманды елең еткізеді анық. Дегенмен, тақырыпты оқи сала әңгіме жасанды ұрықтандыру туралы екендігін білмеуі мүмкін. Яғни оқырман тастанды балалар тағдыры туралы мәтін оқуға іштей дайындалуы бек мүмкін. «Бір балаға зар болып жүргендер көп. Олар кейбіреулер секілді «маған ұл керек» деп көргісімейді. Әйтеуір ата-ана болу бақытын сезінуге құштар жандар жетіп артылады» деген сөйлемді оқи отырып, отбасындағы баланың жынысына байланысты туындайтын кикілжіңдер туралы ақпарат алуға дайындалады. Автордың тек үшінші сөйлемінде ұсынғалы отырған ақпараты баяндалады. «Ерлер мен әйелдер арасындағы бедеулік белең алған заман болды. Еліміз бойынша 14 мыңнан астам әйел бала сүю қабілетінен айырылған», -деп облыстағы жасанды ұрықтандыру, квота, «Аңсаған сәби» бағдарламасы туралы толыққанды ақпарат береді.

Ал автордың манипулятивтік ұстанымын «Облыста 1000-ға жуық жетім бала бар» тақырыпшасымен берген мәтінінен көре аламыз. Автор түйінді ойында: «Баланы дүниеге әкелу бар және сол бала үшін ата-ана міндетін мүлтіксіз атқару және жауапкершілік алу бар. Бірі баласынан бас тартып жатса, бірі балалы болу үшін басын тауға да, тасқа да соғып жүр. Бардың қадірін білмейтіндерді, жоққа жеткізбейтіндерді сеңдей соғыстырып қойған өмір осындайымен құнды ма екен?!», -деп тақырыптың нүктесін қояды. Автор оқырмандарын қоғамдағы ең өзекті деген мәселе төңірегінде ой-танымына әсер етуді көздейді.

«Халық» газеті сұраулы сөйлемге құрылған тақырыпқа басымдық беретінін аңғардық. Оның себебі, нақты сұраққа нақты жауап алу мақсатын көздегендіктен болса керек. Соңғы кездері сұраулы сөйлемге құрылған тақырыптар



жиі жарияланады. Мысалы, «Жаңа Қазақстан» қандай болуы керек?» (07.04.2022), «Дүкендерде садақа жәшігіндегі ақша кімге тиесілі?», «Бәйтеректе» салынатын көпір түйткілді тарқата алады ма?» (31.03.2022), «Кадр бәрін шеше ме?», «Сыр суының сыңғыры тағы сылбыр тарта ма?», «Қазалыда мектеп – мұраға, балабақша – бәсіреге берілген бе?», «Білім беру саласын қаржыландыру кімге тиімді?» (17.03.2022), «Әкімдер халыққа жақындай түсе ме?» (10.03.2022), «Көршінің көксегені не?», «Қазақы контент, қайда барасың?», «Бекбаевты білеміз бе?» (17.02.2022), «Теледидар балаға қауіпті ме?» (10.02.2022), «Қысқы олимпиададан не күтеміз?» (27.01.2022), «Әйелдер неліктен ұзақ өмір сүреді?» (05.05.2022), «Мектептер ер мұғалімдерге мұқтаж ба?» (28.04.2022), «Қандай құрылтай керек?», «Мобильді ақша аударымдарын бақылау қалай жүзеге асады?», «Майлытоғайға мәдениет үйі қашан салынады?», «Жайын адамды жей ма?» (21.04.2022), «Қасқырға қой бақтырып келгенбіз бе?», «Бүліктен кейінгі күніміз қалай болмақ?», «Интернет жоқ кезде немен айналысуға болады?» (13.01.2022) т.б. тақырыбындағы мақалалар күрмеуі көп түйіндердің оң шешімін табу ыңғайында жазылған. Мақалада өзек болған мәселелер халық көкейіндегі көптің толғандырған мақсат-мүддемен үндес келеді.

Газет – оқырмандар мінбері. Басылым тәуелсіз болғандықтан газет материалдарының тақырыбы көбіне кері бағалаушытық, яғни жағымсыз лексикадан тұрады. Мысалы, «Әкімнің әуселесі», «Жемқорлық: неден басталады, немен аяқталады?», «Тәуелсіздік – мен үшін мереке емес, қайғылы күн», «Кекірейген басшының кәсібі көгермейді», «Инфляциядан игілік жоқ, қиғылық көп», «Курс көп, маман жоқ» т.б. Публицистикалық туынды тілінде де көбіне кетету, мысқылдау сияқты сарказм жиі қолданыс табады.

«Халық» газетіндегі барлық айдар не тақырып құрылыстары жоғары деңгейде жасалған дей алмаймыз. Мысалы, «Тәтті хәм ащы» тақырыбындағы жарияланымда қант өндірісі, қымбатшылық, «бағаны ойнату» мәселелерін көтереді. Тақырыпты оқи отырып, мәселенің не туралы екендігін білу мүмкін емес.

Газетте «Сұранысты сұхбат» айдары аясында түрлі тақырыпта сұхбат жасалады. «Мәселенің жай-жапсарын толық ашатын сұрақты қоя білу – журналист бойындағы пайдалы шеберліктің бірі. Сұрақтар логикалық тұрғыдан дұрыс

ойластырылған және тіпті кенеттен қойылған сұрақтар болса тілші күтпеген нәтижеге қол жеткізуі мүмкін» (Coniey, 2002:193). Журналистер Р. Жахман, А.Абимолда, Е.Қалиевтің көлемді сұхбаттары осы ыңғайда жазылған. Дегенмен «сұранысты сұхбат» тіркесінің мағынасы анық еместігін көреміз. Уикипедия ашық энциклопедиясында: «Сұраныс – бұл тұтынушының тауарлар мен қызметтерді сатып алуға деген ұмтылысы мен белгілі бір тауар немесе қызмет үшін бағаны төлеуге дайын болу туралы экономикалық принцип» деп анықтама беріледі. Сұраныс сөзіне табыс септігінің «–ты» жалғауы жалғанып, қандай мағына беріп тұрғаны түсініксіз.

Газеттің бүгінгі бет-бейнесі туралы айтатын болсақ, газет бетінде қысқа ақпарат, нөмір аннотсы, сатиралық туындылар жарияланып тұрады. Басқа бұқаралық ақпарат құралдары жабыла жазатын бәріне ортақ жаңалық туралы емес, тың тақырып, тың оқиға туралы ақпараттық жанрға қойылатын талапқа сай материалдар беруінен газеттің ізденісін аңғарамыз.

Газеттің тағдыры да адамның тағдыры секілді. Оның да өсу, өркендеу, шарықтау, даму кезеңі болады. Адамның тағдыр-талайының ашылуы – адамға байланысты. Газеттің бағының ашылуы – редакторына тәуелді. Ірі бастамаларды қоғамдық ортаға салу, талқылау, жоғары жаққа елдің сөзін жеткізудің де түрлі жолы бар. Газет беделінің биіктеуі – еркін тақырыптарға баруы мен жалтақтамай, барынша шынайылықты көрсетуге талпынуынан деп білеміз. Әрине, бұл газет редакторының жас журналистерге берген бағыт-бағдарына да байланысты болса керек деп топшылаймыз. Өйткені редактор талапшыл болса, газет те мықты болатыны анық. Мәселен, кезінде көрнекті жазушы-журналист Шерхан Мұртаза басқарған тұста «Лениншіл жас», «Қазақ әдебиеті», «Жалын», «Жұлдыз» сияқты газет-журналдардың таралымы көбейді. Ал «Жас Алаш», «Айқын» газеттері Нұртөре Жүсіп басқарған тұста оқырмандар іздеп жүріп оқитын басылым болғанын білеміз. Оның себебі, оқырман көкейіндегі тақырыптарды тап басып, көтере білуінде. Сонымен бірге билікке ықпал етіп, қоғамдағы қордаланған мәселелердің шешілуіне өз септігін тигізгендігінде.

Осы ретте «Халық» газетінің редакторы Нұржан Әбжанұлының басқару шеберлігінен жоғарыда атап өткен аға буын редакторлар мектебінің үлгісін көргендейміз. Қалам қаруымен өзекті мәселелерге үн қоса отырып,

өз көзқарасын білдіруді ұмытпайды. Адалдық ұстанымына берік екендігі әр мақаласынан, әр пікірінен байқалады. Мысалы, оның мына бір пікірі осы сөзіміздің дәлелі: «Ақиқаты сол, баспасөз қашандағыдай өз қызметіне адал. Оның міндеті – елдің мүддесін, халықтың мұң-мұқтажын, бағыт-бағдарын жұртшылыққа жеткізу, бір сөзбен айтқанда, билік пен бұқараның арасына алтын көпір болу. Бұл бағытта тәуелсіз саналатын БАҚ-тың да қоғамға берер пайдасы бұрын жасырып-жабудың еш реті жоқ.

Газет – қоғамның айнасы. Кім-кім де сол айнадан өзінің бет-бейнесін көре алады. Бірақ, біздің билік бұл айнадан өзінің жағымды бейнесін ғана көргенді қалайды. Сын мен мінді, шындық пен ақиқатты айтқанды арқасынан қаққысы келмейді. Әйтсе де, бейресми басылым болсақ та, ақпарат заманында ел үмітін, мемлекет басшысының саясатын халыққа тұрақты және тыңғылықты жеткізіп, өмірдің өзекті мәселесін өзектеп келеміз. Жасыратыны жоқ, біздің басылымның айтары айқын, түйінді түйткілдерді, толғақты мәселелерді көтеріп, сын тезіне алады» (Ақмешіт апталығы. 21.06.2020).

Кейбір тақырыптарда «Н.Кенжетай» деген бүркеншік есіммен берілген мақалалардан редактордың стилін аңғарамыз. Мысалы, «Үкілі үшеу» «Шенеуніктердің шетелдегі байлығы мен шайлығы», «Облыс әкімі болуға кім лайық?», «Ебін тапқан екі асайды» «Ыршып жүріп ән салу» немесе жылудың «жыры», «Жергілікті мәслихат депутаттарын партиялық тізіммен сайлау азаматтардың құқығын шектемей ме?» т.б. жарияланымдарда жең ұшынан жалғасып келе жатқан жемқорлық, паракорлық, жалқаулық сыналады. Автор мәселені көтере отырып, елдің болашағына алаңдайды.

Ақпараттық-технологиялық, инновациялық-коммуникациялық кезеңде газет заман талабына ілесіп, ақпарат тарату жолдарын іздестіруде де қалыс қалған жоқ. Қазір ақпараттық медиакөнеңістікте бәсекелестік өте жоғары. Күн сайын ақпараттық порталдар, агенттіктер, сайттар қатары толығуда. Бұл жолда әрқайсысы өзіндік сүрлеуін қалыптастырғысы келетіні анық. Осы ретте «Халық» газеті заман ағымына орай бейімделген Nalyqline.kz сайты ашып, осы аттас ақпарат агенттігін құрды.

Газетте жарық көрген материалдар мен сайт материалдары бір-бірін қайталамайды. Өзекті датаны талдап, аудиторияға жеткізуде инфографиканы орынды пайдаланады. Ал газет дизайны отандық озық басылымдардан кем

түспейді. Сыртын әдемілеп қойғанымен, газет ішінде ой түйетін, алға жетелейтін, мәселе көтерген сапалы да салиқалы сөз болмаса, бәрі бекер. Сондықтан газетті әсіре безендіргеннен гөрі әрбір бетінде сапалы дүниенің болғаны абзал. Бұл – газет редакторының ұстанымы. Сондай-ақ, әлеуметтік желілерде парақшалар, тик-ток, телеграм каналы арқылы да ақпарат алаңына шығып отырады.

Газеттің бағыт-бағдары туралы: «Бұл жерде редактор мықты менеджер, ұйымдастырушы, білікті, білімді, үлгілі болғаны да, тілшінің талапты, талантты болғаны да керек. Біз көбіне бағыт-бағдар беріп, ой қосып отыруымыз мүмкін, ал сол ойды одан ары дамытып, мәселені көтеріп, газеттің тартымды да азулы болып шығуына тілшінің талғам-таразысы, мінезі керек. Бастысы, біріккен тандем қажет. Өз басым қыз-жігіттеріме «мынаны жаз, мынаны жазба» демеймін, еркіндік беремін, тақырыпты тауып, мәселені өздерің көтеріңдер деймін. «Қасқыр мен журналисті аяғы асырайды» деген бар. Бірақ қоғамға іріткі салатын тақырыптан бірлік пен елдің мүддесін бірінші орынға қоямын.

Басылым мұқабасының оң жақ тұсында бейнеленген (логотип) көкке қарап, ұлып тұрған бөрідей «азу тісімізді» көрсете білдік» деген газет редакторы Н.Әбжанұлы пікіріне біз де қосыламыз (Халық.16.07.2020).

«Халық» газетінің шығармашылық мектебінде ондаған журналист шеберлігін шындап, сөз өнерінде өз қолтаңбаларын айшықтай түсті десек қателеспейміз. Әсіресе, газеттің заман талабына бейімделіп жаңашылдыққа ұмтылуы басылым басшысы мен ұжымының ізденістеріне байланысты болса керек.

Кез келген газеттің алға қойылған міндеттер мен талаптар деңгейінен шыға білуі, мазмұнының терең де мәнді, әрі көркемдік жағынан келісті болуы тілшілері мен газет оқырмандарының белсенділігіне байланысты. Осы орайда «Халық» газеті журналистерінің мақалаларынан байқағанымыз, тақырыбын жүйелі түрде зерттеп алып, қоғамдағы жағдаймен байланыстыра отырып жазады. Газет редакторынан бастап, көпшілігінде ой мен пікір еркіндігі, саяси мәселелерге пайымды көзқарастарын байқаймыз. Сол батыл ойларын бүкпесіз қалың оқырманға жеткізе біледі. Барды бар, жоқты жоқ дей отырып, өз ұстанымдарын нақты дәлелдермен беруге тырысады. Жоғарыда атап өткендей, тартымды тақырыптары оқырман көңілін еріксіз аударады. Баспасөздегі әр мате-

риал журналист қозғаған ойдың, пікірдің шынайы айғағы.

«Халық» газетінде жергілікті авторлар, оқырмандар ғана емес, еліміздің әр өңірінен жазып тұратын тұрақты авторлардың мақалаларын жиі кездестіреміз. Мысалы, Астаналық журналистер Төлен Тілеубайдың «Қазақ баспасөзі: бүгінгі мен ертеңі»(№41.13.10.2022), «Дәстүрлі БАҚ-тың басынан бақ тады ма?»(№25, 23.06.2022), «Бізге қандай БАҚ туралы заң керек?»(№14, 7.03.2022), «Дизель отыны қымбаттай бере ме?»(№51.22.12.2022), Нұрлат Байкенженің «Кедейліктің себебі һәм салдары»(№46, 27.11.2022), «Көші-қон үдерісі: залалы мен зардабы», «Киіктің саны табиғаттың өзі реттеуі керек»(№27.06.07.2022), «Әлем түбегейлі өзгеріс алдында тұр, біз ше?» т.б. тақырыбындағы сараптамалық мақалаларын газеттің әр нөмірінен оқуға болады. Белсенді авторлардың жазбалары тек белгілі бір аймақтың мәселесі ғана емес, жалпы қоғам үшін, бұқараның тұрмыс-тіршілігін қамтитын кең ауқымдылығымен маңызды. Сонымен бірге қазіргі көсемсөз авторлық көзқарасқа, тұлғалық қабілет пен біліктілікке сүйенетін болды деген пікірді негізге алсақ, автор жаңалықты құрғақ жеткізіп, білгенін баяндап қана қоймауы тиіс, өзінің сауатты аргументі арқылы аудиториясын иландыруға, сөзіне ұйытуға міндетті. Жоғарыда біз атаған авторлар мақаласы осы ыңғайда жазылған. Қоғамдық пікір жеке адамдар пікірі арқылы жетіледі, қордаланады, дамиды.

Ал саясаттанушы Дос Көшімнің «Қазақ не дейді, билік не дейді?»(№40, 06.10.2022), Әміржан Қосановтың «Қақ жарылған қоғамның құрылтайы»(№25, 23.06.2022), «Қауіпін қайдан болса, қатерің содан немесе саяси қуғын-сүргіннің сыртқы астарлары»(№21, 26.05.2022) мақалалары арнайы «Халық» газеті оқырмандары үшін жазылған.

Қазір дәстүрлі БАҚ пен әлеуметтік медианың арасында бәсекелестік бар екені рас. Өйткені, әлеуметтік медиа дәстүрлі БАҚ-тан озып бара жатқанын мойындауға тиіспіз. Десек те, бұдан да зор қиындықты бастан кешкен газеттер жойылмайды деген пікірлер басым. Бұл туралы ғалым Д.Қыдырәлі: «Ғаламтор мен газет бір-бірін толықтырады. Ақпаратты сайттан оқыса, сараптаманы газеттен оқиды... Сенімді дерек көзіне айналған газетке қай уақытта да сұраныс болады» деген пікірде. Осы ретте газеттің әр жылдардағы таралымына зер салсақ, бастапқы жылдардағымен салыстырғанда өсіп отырғанын аңғарамыз. Мысалы, 2000 жылы – 1700 болса,

жыл аяғында 2700-ге жеткен. Ал 2002 жылы – 4750, 2003 жылы -5100, 2004 жылы – 6600, 2007 жылы – 5000, 2010 жылы – 8000, 2012 жылы- 6000, 2014-2018 жылы -4000, 2020 жылы – 5010, 2022-2023 жылдардағы таралымы – 5050 болған. Байқағанымыздай, газет таралымы соңғы жылдарда тұрақтанған. Бірде өсіп, бірде кему себебін оқырман талғамы, заман талабына сай газеттің электронды нұсқасының шығуымен байланыстырамыз. Алайда бұл газет мазмұны мен сапасының төмендігін көрсетпесе керек.

### Қорытынды

Қазіргі таңдағы өңірлік баспасөздің бәсекеге қабілеттілігін арттырудың алғышарттарына жарияланымдардың сапасын арттыру, әлеуметтік-экономикалық тиімділігін, қоғамдық пікірге ықпал ету әдістерін жетілдіру, инновация және интерактивтілікті атауға болады. Кәсібилік, оқырман құндылығын сезіну, мүддесін ескеру, барлық салада қалам тербеу дәстүр сабақтастығы болып табылады.(Шыңғысова, 2015:7). Тәуелсіз апталық «Халық» газетінің алғашқы он жылы бұл – бағыт-бағдарды анықтау, есею, толысу жылдары болса, кейінгі он жылда аяғын нық басып, ақпарат кеңістігінде өзінің орнын айшықтап алған тұғырлы басылым ретінде қалыптасқанын байқаймыз.

Біріншіден, газет бетінде қоғамдағы ең өзекті, әрі өткір деген тақырыптар ұдайы көтеріледі. Ақпаратпен шектелмей, оған ашық пікір қосып айтады, еркін жазады. Екіншіден, газет құрылымы, тақырып атаулары, арнаулы беттер сауаттылықпен шығып, оқырмандардың танымын кеңейтуге ықпал еткен.

Үшіншіден, газет көтерген мәселелер нәтижелі болғандығын көреміз, яғни басылым пәрменділігі айқын, оқырмандарын қорытындысымен таныстырып отырады.

Төртіншіден, жас журналистерді тәрбиелейтін шеберлік мектебі деп білеміз. Оған газеттен қанаттанған республикалық БАҚ-тағы журналистер дәлел.

Бесіншіден, республикалық «Жас Алаш», «Айқын» газеттеріндегі батылдық пен өрлікті «Халық» газетінен де байқаймыз.

Қорыта айтқанда, тәуелсіз басылымдардың қоғамдық пікірді қалыптастыруда өзіндік орны бар. Біз зерттеу негізі етіп алған республикалық «Халық» газетінің мүмкіндігі мен әлеуеті ақпарат кеңістігінде дәстүрлі БАҚ-тың әлеуметтік медиамен шендесе алатынына толық жауап береді.

## Әдебиеттер

- Өшірбекова Г.(2023). Аймақтық БАҚ-ты зерттеудің өзекті мәселелері.Л.Н.Гумилев атындағы Еуразия университетінің Хабаршысы №2 (143) Журналистика сериясы
- Bainbridge J., Tynan L., Goc N..(2015). *Media and Journalism: New Approaches to Theory and Practice*. – Australia: Oxford University Press AU. -528 p.
- Гуревич С.М. (2007-4). *Газета вчера, сегодня, завтра*. – М.: Аспект-Пресс. – С.132
- Евдокимова В.А.(2021). Региональная пресса как посредник при формировании политической культуры Россиян. – Омск. //Омская гуманитарная академия. Наука о человеке: гуманитарные исследования. [Электронды ресурс] <https://www.elibrary.ru/contents.asp?id=45732212>
- Жақып Б. (2017). Публицистика негіздері. – Алматы: Қазақ университеті. – 444 б.
- Carvalho J.R., Morais R., Giovanni R.(2021). *Regional press, digital media and the (new) diaspora // Observatorio*, Volume 15, Issue 3, 2021 Pages 71 – 88. [Электронды ресурс].– URL: <https://www.scopus.com/record/display.uri?eid=2-s2.0-85114639571&origin=resultslist&sort=plf->
- Кемалашұлы Б.(2013). Қазақ халқының салт-дәстүрлері. – Ұланбатыр. – 360 б.
- Conley D.(2004). *The Daily Miracle: An Introduction to Journalism*. – Australia: Oxford University Press.
- Қожақеев Т.(1991). *Жас тілшілер серігі*. – Алматы: Рауан. – 156 б.
- Local TV News (2023). // Fact Sheet. September 14, 2023. – Available at: <https://www.pewresearch.org/journalism/fact-sheet/local-tv-news/>.
- Момынова Б. (1999). *Газет лексикасы*. –Алматы: Арыс. -244 б.
- Мурзин Л.(1982). О деривационных механизмах текстообразования // Теоретические аспекты деривации. Пермь, 1982. С. 270
- Newspapers Fact Sheet// Fact sheet. November 10, 2023. – Available at: <https://www.pewresearch.org/journalism/fact-sheet/newspapers/>.
- Нұрдәулетова Б.(2020) Тұрсын Жұртбай шығармалары тілінің прагматикасы. //«Ұлағат» сайты, 28 желтоқсан.
- Өмірзақ А. (2021). Тәуелсіздікпен бірге түлеген ұлттық журналистика ұстыны// Түркістан, 24 маусым. <https://turkystan.kz/article/149582-t-uelsizdikpen-birge-t-legen-ltty-zhurnalistika-styny>
- Patel A. (2020). *The Survival of the Newspaper in the Digital Age of Communication*. – 2020. Available at: [https://www.stern.nyu.edu/sites/default/files/assets/documents/con\\_043010.pdf](https://www.stern.nyu.edu/sites/default/files/assets/documents/con_043010.pdf).
- Robert E. Park. (2023). *American Journal of Sociology*, Vol. 29, No. 3 (Nov., 2023), pp. 273-289. – Available at: <https://www.jstor.org/stable/2764232>.
- Сыр журналистикасының тарихы.(2021). 4 том. Жалпы редакциясын басқарған А.С. Оңғарбаев. – Қызылорда: Тұмар. – 359 б.
- Hargreaves I.(2003). *Journalism: Truth or Dare?* – Oxford, United Kingdom:Oxford University Press Inc. – 224 p.
- Шыңғысова Н.(2015). Өңірлік мерзімді баспасөздің менеджменті мен маркетингі. – Алматы: Қазақ университеті. – 303 б.

## References

- Ashirbekova G. (2023). *Aimaqyq BAQ-ty zertteudin ozekti maseleleri*. L.N.Gumilev atyndagy Eurazia universitetinin Habarshysy №2 (143). *Jurnalistika seriasy*. (in Kaz)
- Bainbridge J., Tynan L., Goc N..(2015). *Media and Journalism: New Approaches to Theory and Practice*. – Australia: Oxford University Press AU. -528 p. (in Eng)
- Carvalho J.R., Morais R., Giovanni R. (2020). *Regional press, digital media and the (new) diaspora // Observatorio*, Volume 15, Issue 3, 2021 Pages 71 – 88. [Elektronnyy resurs] -URL: <https://www.scopus.com/record/display.uri?eid=2-s2.0-85114639571&origin=resultslist&sort=plf>. (in Eng)
- Conley D.(2004). *The Daily Miracle: An Introduction to Journalism*. – Australia: Oxford University Press. (in Eng)
- Evdokimova V.A. (2021). *Regionalnaya pressa kak poslednik pri formirovaniy politicheskoi kulturu Rossian.- Omsk// Omskaya gumanitarnaya akademiya. Nauka o cheloveke: gumanitarnaye issledovanya*. 55 p. [Elektronnyy resurs] <https://www.elibrary.ru/contents.asp?id=45732212>. (in Russ)
- Gurevich S.M.(2004). *Gazeta vchera, segodnya, zavtra*. – М.: Аспект-Пресс. – С.132. (in Russ)
- Hargreaves I. (2003). *Journalism: Truth or Dare?* – Oxford, United Kingdom:Oxford University Press Inc.- 224 p. (in Eng)
- Jaқыр В. (2017). *Publisistika negizderi*. – Алматы: Qazaq universiteti,. – 444 b. (in Kaz)
- Kamalashuly B. (2013). *Qazaq halqynyn salt-dasturleri*. – Ulanbatyr. – 360 b. (in Kaz)
- Local TV News (2023). // Fact Sheet. September 14, 2023. – Available at: <https://www.pewresearch.org/journalism/fact-sheet/local-tv-news/>.
- Momynova B. (1999). *Gazet leksikasy*. –Алматы: Arys. -244 b. (in Kaz)
- Murzin L. (1982). О деривационных механизмах текстообразования // Теоретические аспекты деривации. Пермь. С. 270 . (in Russ)
- Newspapers Fact Sheet// Fact sheet. November 10, 2023. – Available at: <https://www.pewresearch.org/journalism/fact-sheet/newspapers/>
- Nurdauletova B. (2020). *Tursyn Jurtbai shygarmalary tilinin pragmatikasy*. //«Ulagat» saity, 28 jeltoqsan jyl (in Kaz)



- Omirezag A.(2021). Tauelsizdikpen birge tulegen ulttyg jurnalistika ustyny // Turkistan, 24 mausym .<https://turkystan.kz/article/149582-t-uelsizdikpen-birge-t-legen-ltty-zhurnalistika-styny>. (in Kaz)
- Patel A. (2020). The Survival of the Newspaper in the Digital Age of Communication. – 2020. Available at: [https://www.stern.nyu.edu/sites/default/files/assets/documents/con\\_043010.pdf](https://www.stern.nyu.edu/sites/default/files/assets/documents/con_043010.pdf).
- Qojakeev T. (1991). Jas tilshiler serigi. – Almaty: Rauan.,– 156 b. (in Kaz)
- Robert E. Park. (2023) .т American Journal of Sociology, Vol. 29, No. 3 (Nov., 2023), pp. 273-289. – Available at: <https://www.jstor.org/stable/2764232>.
- Shyngysova N. (2015). Onirlik merzimdi baspasozdin menedzhmenti men marketing [Management and marketing of regional periodicals] (Kazakh universiteti, Almaty.-303 p). (in Kaz)
- Syr jurnalistikasynyn tarihy.(2021). 4 tom. Jalpy redaksiasyn basqargan A.S. Ongarbaev. – Qyzylorda: Tumar. – 359 b. (in Kaz)



2-бөлім  
**АҚПАРАТ ӘЛЕМІ**

---

Section 2  
**WORLD OF INFORMATION**

---

Раздел 2  
**МИР ИНФОРМАЦИИ**

Р.С. Жақсылықбаева\* , Р.Ш. Бакенова ,

А.Ш. Бүркітбаева , Ш.А. Атай 

Әл-Фараби атындағы Қазақ ұлттық университеті, Қазақстан, Алматы қ.

\*e-mail: jak-rimma@mail.ru

## МЕДИА ЭТИКАДАҒЫ ҚҰҚЫҚТЫҚ ҚАҒИДАТ ЖӘНЕ ЖУРНАЛИСТ ЖАУАПКЕРШІЛІГІ

Бұқаралық ақпарат құралдары қызметінің жемісті болуы журналистің құқықтық және этикалық қағиданы қаншалықты меңгеруімен тікелей байланысты. Заңды және журналистік әдеп пен тәртіп, сөз және баспасөз бостандығы – журналистің бүкіл жұмысының іргетасы.

Медиа этиканың теориялық сипатын, тәжірибелік негізін, заңдық нормасын айқындап, уақыт ағымына қарай тыңғылықты зерттеу жүргізу қажет. Бүгінде журналист этикасының құқықтық, этикалық ережесінің журналистикадағы орнын бағамдау қажеттігі туындап отыр.

Ғылыми мақаланың негізгі мақсаты – журналистің кәсіби этикасы мәселелерін ғылыми тұрғыда зерделеп, құқықтық сауаттылықты арттыруда этикалық кодекстерді талдап, бұқаралық ақпараттағы дерек көздеріне сапалы ой жүгірте отырып, бағамды зерттеу жүргізу.

Зерттеу жұмысының әдістемесі медиа этиканың теориялық сипаты, журналист құқығы мен бостандық қағидалары, деректер мен ғылыми зерттеулер арқылы айқындалып, сараптамалық талдау жасалады.

Мақала барысында журналистің журналистік шығармашылық құқығы мен міндеті арқылы әдептік қыры қарастырылады. Шетелдік зерттеуші мамандардың ауқымды зерттеуіне назар аударылып, журналистік құқықтық, нормативті құжаттарға сараптама жасалады. Журналист қызметін жақсартудағы, шығармашылық сауаттылығындағы маңызды тұсы талданады.

Зерттеу жұмысының нәтижесінде медиа этиканың құқықтық жарияланымдағы тақырыптық, мазмұндық, журналистік заңдық қолтаңбасы дәлел-дәйек арқылы талданады. Зерттеуде этикалық кодекстердің тиімділігіне қатысты сыни пікір барысында бірнеше теоретик ғалымдар еңбегіне сүйендік. Медиа этикадағы маңызды мәселе талдау, тұжырым жасау арқылы дәлелденіп, шешімді бағыт-бағдары берілді.

Ғылыми жұмысының ғылыми-практикалық маңызы медиа этика ұғымын кеңінен аша отырып, этика кодекстері, журналистің құқықтық, заңдық сауаттылығы жайын көрсету. Кейде қоғамдағы мораль заңға айналып жатады. Әрине, екеуі бір-біріне байланысты болғанымен, екеуінің бір нәрсе емес екендігін ұғындыру мақсатында этика міндетін жан-жақты бағамдау.

Жұмыстың зерттеу жаңалығы қоғамда журналистің этикалық шешім қабылдауындағы тәжірибесін теориялық бағытта бағамдалуына болып отыр. Өйткені, этикалық құндылық саналатын ережелер жиынтығы журналист үшін басты мүдде болуы тиіс.

Зерттеу жұмысының құндылығы – бұқаралық ақпарат құралындағы медиа норманы талдай отырып, шеңберден шығып жатқан мәселенің мәнін ашып, талдап көрсету. Сол мақсатта ҚР «БАҚ туралы заңын», ҚР Конституциясын, ҚР «Қылмыстық кодексін», ҚР «Азаматтық кодексін», ҚР Әкімшілік құқық бұзушылық туралы заңын» т.б. кодекс, заңдарды басшылыққа ала отырып, тәжірибелік тұрғыда сарапталды. Ғылыми мақалада бүгінгі журналистикадағы құқықтық жарияланымдағы дерек-дәйек, пайымды, тұщымды ой қамтылды.

**Түйін сөздер:** медиа этика, этикалық кодекс, құқықтық журналистика, заң нормасы, журналист міндеті.

R.S. Zhaxylykbaeva\*, R.Sh. Bakenova, A.Sh. Burkitbayeva, Sh.A. Atay

Al-Farabi Kazakh National University, Kazakhstan, Almaty

\*e-mail: jak-rimma@mail.ru

### Legal principle in ethics and responsibility of a journalist

The effectiveness of mass media activities is directly related to the degree to which a journalist learns the legal and ethical principle. Legal and journalistic ethics and discipline, freedom of speech and the press are the cornerstones of the entire work of a journalist.

It is necessary to determine the theoretical nature, practical basis, legal norm of media ethics and conduct thorough the research with the passage of time. Today, there is a need to assess the place of the legal and ethical rule of ethics in journalism.

The main purpose of the scientific article is to conduct a scientific study of the problems of professional ethics of a journalist, analyze ethical codes in improving legal literacy, conduct an assessment study with a qualitative reflection on the sources of mass information.

The methodology of the research is determined by the theoretical nature of media ethics, the principles of journalist rights and freedoms, data and scientific research; additionally an expert analysis was carried out.

In the course of the article, the ethical aspect of a journalist through the right of journalistic creativity is considered. Attention is paid to a large-scale study of foreign research specialists; an examination of journalistic legal and regulatory documents was carried out. An important point in improving the activities of a journalist, creative literacy was analyzed.

As a result of the research work, the thematic, substantive, journalistic legal signature of media ethics in a legal publication is analyzed by argument. The study relied on the work of several theoretical scientists who criticized the effectiveness of the ethical codes. An important issue in media ethics was substantiated by analysis, conclusion; and a decisive direction was given.

The scientific and practical significance of this scientific work is to reveal the concept of media ethics, to show the codes of ethics, legal literacy of a journalist. Sometimes, morality in society becomes law; of course, although the two are related, it is necessary to evaluate the task of ethics in detail in order to make it clear that they are not the same thing.

The novelty of the research is the theoretical assessment of the journalist's experience in ethical decision-making. After all, a set of rules that are considered ethical values should be the main interest for a journalist.

The value of the research is to reveal and analyze the essence of the problem that goes beyond the framework, analyzing the media norms. For the same purpose, the law of the Republic of Kazakhstan "On mass media", the Constitution of the Republic of Kazakhstan, the "Criminal Code" of the Republic of Kazakhstan, the "Civil Code" of the Republic of Kazakhstan, the law of the Republic of Kazakhstan "On administrative offenses", etc. were analysed. The scientific article contains facts, reasoning and thoughts in today's legal publication in journalism.

**Keywords:** media ethics, code of ethics, legal journalism, duty of a journalist.

Р.С. Жақсылықбаева\*, Р.Ш. Бакенова, А.Ш. Буркитбаева, Ч.А. Атай  
Казахский национальный университет им. аль-Фараби, Казахстан, г. Алматы  
\*e-mail: jak-rimma@mail.ru

### **Правовой принцип в медиаэтике и ответственность журналиста**

Плодотворность деятельности средств массовой информации напрямую связана с тем, насколько журналист владеет правовыми и этическими принципами. Юридическая и журналистская этика и дисциплина, свобода слова и печати – краеугольные камни всей работы журналиста. Необходимо определить теоретический характер, практическую основу, юридическую норму медиаэтики и провести тщательное исследование в динамике развития новых медиа. Сегодня актуализируется необходимость оценить место правовых, этических положений этики журналиста.

Основная цель научной статьи – изучение вопросов современной профессиональной этики журналиста, анализ этических кодексов, необходимость повышения правовой грамотности, качественное осмысление источников СМИ.

Методика исследовательской работы определяется теоретическим характером медиаэтики, принципами журналистского права и свободы, новыми данными и научными исследованиями. Авторы использовали контент-метод и экспертный анализ.

В ходе статьи рассматриваются этические аспекты журналиста через призму прав и обязанностей журналистского творчества. Особое внимание уделяется масштабному исследованию зарубежных ученых, проводится экспертиза юридических, правовых и нормативных документов. Анализируются ключевые моменты в совершенствовании деятельности журналиста и профессиональной грамотности.

В результате исследовательской работы авторы формулируют тематическую, содержательную и юридическую структуры медиаэтики, аргументируют критический взгляд на эффективность этических кодексов, предлагают аналитические концепты и прогнозы развития медиаэтики.

Научно-практическая значимость научной работы заключается в широком раскрытии понятия медиаэтики, этических кодексов, правовой, юридической грамотности журналиста. Авторы

описывают концепт равенства без идентичности: «иногда мораль в обществе становится законом».

Исследовательская новизна работы заключается в теоретической ориентации опыта журналиста в принятии этических решений в обществе. Сделан вывод о том, что свод правил, считающийся этической ценностью, должен быть главным интересом для журналиста.

Ценность исследовательской работы состоит в том, чтобы раскрыть и проанализировать суть проблемы, выходящей за рамки обычных представлений журналистов, анализируется медианорма современных СМИ. С этой же целью был проведен практический анализ «закона О СМИ» РК, Конституции РК, «Уголовного кодекса» РК, «Гражданского кодекса» РК, Закона РК «Об административных правонарушениях» и др.

**Ключевые слова:** медиаэтика, этический кодекс, правовая журналистика, норма права, обязанность журналиста.

## Кіріспе

Журналист елге үлгі боларлықтай терең білімді, батыл, ашық мінезді, жазу мәдениетін толық игерген жоғары сауатты, тума талантты, дарынды болуы қажет. Осы қасиеттері арқылы журналистің өмірдегі ұстанымы мен көзқарасы, моральдық-этикалық тәлім-тәрбиесінің деңгейі көрінеді.

Этика – адамгершілік пен мораль туралы теориялық заң мен тәжірибелік талапты зерттейтін ғылым саласы. Этикалық қағидалар: еңбек сүйгіштік, адалдық, сыйластық, сыпайылық, өзін дұрыс ұстай білу, жақсы мінез-құлық т.б. жайттардан айқындалады. Осылай адамгершілікке бағыттала келіп, дұрыс адам болуға итермелейді. Демек, журналист бойында осы қасиеттің бәрі болуы тиіс. Өйткені, ол кәсіби ісі арқылы тек игі қасиеті арқылы ғана табысқа жетеді. Этикалық норманың заңда көрсетілмеген тұсын журналист өз ақыл, санасымен ұғынуы керек. Ол адамгершілік пен азаматтық парасаттан туындайды.

Этика – адамның ішкі қатынасын реттейтін, адам мен қоғам мәдениетінің құрамдас бөлігі, өзін-өзі ұстау ережесінің жиынтығы. Әдептілік, шынайылық, табиғилық, ілтипаттық сынды адамға қатысты мәнге ие қасиеттің этикалық маңызды қасиеті. Адамның өзі-өзі құрметтеуі қазіргі этиканың объективті қажеттілігін туындатып отыр.

Этика – мораль туралы ұғым. Мораль теориясы – адам өміріндегі мораль құрылымының жиынтығы. Мораль құрылымы негізгі ізеттілік қызметі, ізеттілік қатынасы, моральдік сана сынды үш элементтен тұрады.

Гректердің *ethos* сөзін ескерсек, этика шешім қабылдаудың философиялық негіздерін қарастырады. Дилеммалар арқылы ойланған кезде сіз латынның *more* сөзінен шыққан мо-

раль туралы ойлайсыз. Мораль адамдардың өздерін қалай ұстайтынын, қалай әрекет ететінін көрсетеді. Сондықтан этика моральды қарастырады.

Этика үш түрге бөлінеді:

1. Медиа этика мораль тілінің мәнін саралайды. «Адамдар қолданатын сөздер не мағына береді» деген сауалға жауап береді.
2. Нормативті этика этикалық әрекеттердің принциптері ретінде әрекет ететін нормаларды қарастырады.
3. Қолданбалы этика немесе казуистика нормативті теорияларды белгілі бір этикалық дилеммаларға қатысты қолданады (Ли Энн Пек, Гай С. Рил., 2018).

Әдеп – көп құрамды, күрделі ұғым болғандықтан оның құрамына келесі қағидалар кіреді:

- Сөйлеу әдебі. Ауыздан шыққан әрбір сөзге абай болып, бей-берекет сөйлеуден аулақ болу.
- Өзін-өзі ұстау әдебі. Кез-келген ортада өзін дұрыс, байсалды, сабырлы ұстауы.
- «Әдептілік кісінің киімі, әдепсіз адам – жалаңаш жанмен тең», - деп дінімізде баяндалғандай, тәрбие, әдептілікті, тәнді сырт көзден қорғайтын киімге теңесек, әдепсіз жан, киімнен жұрдай, өзі тырдай жалаңаш адам іспеттес болмақ.
- «Өз-өзінді жаттай сыйла, жат жаныңнан түңілісін», - дегендей, сыйласа білу де – үлкен өнер. Халқымыз ежелден адамгершілік, инабаттылық, татулық сияқты асыл қасиетті бойына сіңіріп келеді. Адам баласы ең әуелі өзінің құрметтей білуі қажет. Өзінің сыйламай, өзгеден сыйластық күту – бекершілік.
- «Ұлық болсаң – кішік бол». Тәкәппарлық, менмендік, менсінбеушілік секілді ұнамсыз қасиеттерден ада болу.

## Библиографиялық шолу

Журналистің кәсіби этикасына байланысты Ли Энн Пек, Гай С. Рилдің «Медиа этика» (2018), Г.В. Лазутинаның «Профессиональная этика журналиста» (2019), Д.С. Авраамовтың «Профессиональная этика журналиста» (2013), Е.И. Дудинованың «Этика журналиста» (2016), Ү.Уайдиннің «Әдеп әлемі және журналистика» (2015), Қ. Шамахайұлының «Демократиялық қоғамдағы баспасөз және ақпарат құралдары» (2006), Р.Жақсылықбаеваның «Журналист этикасы» (2013) т.б. ғалымдар еңбегін атап өтуімізге болады. Бұл еңбектер теориялық бағытта ғана емес, журналист этикасы мәселесіне де басты назар аударады. Этика мәселесі – қоғамдағы келелі тақырыптың бірі. Бұрын да солай, қазір де көптің талқылауынан өте берері сөзсіз.

Зерттеуші Тұрсын Ғабитов «Этика және қазақтың әдеп мәдениеті» оқу құралында: «Этика әлем халықтарының әдеп жүйесін, моральды, адамгершілік мәдениетін зерттейтін философиялық пән. «Этика» термині ежелгі грек тілінде «Бірлесе өмір сүруші адамдар тобының мекен-жайы» дегенді білдіреді, кейін әдеп туралды ілім мағынасына ие болды. «Әдеп» термині түркі халықтарының тіліне орта ғасырлардағы араб-мұсылман мәдениетінің ықпалымен енген, деп атап өтеді (Ғабитов Т., 2014).

«Этикет» және «эстетика» сөздері кеше ғана пайда болған ұғым емес. Бұл сөздердің тарихы ежелгі грек дәуірінен бастау алғандығы жөнінде мағлұматтар бар. Этика термині ежелгі гректің «этнос» сөзінен пайда болған. (Жақсылықбаева Р., 2013).

Этиканы ғылымға енгізген әлемнің алғашқы ұстазы – Аристотель. Ғұлама бұл салаға қатысты біршама еңбектер жазып, этиканың күллі адамзаттың айнасы екендігін келер ұрпаққа ұғындырып кетті. «Этика жайында айтпай тұрып, ең алдымен біз оның ненің құрамдас бөлігі екендігін анықтап алуымыз қажет. Анығын айтқанда этика – саясаттың бір бөлігі» (Аристотель., 1984). Ойшыл бұл тұста қарапайым халықтан бөлек билік иелерінің мінез-құлқы да этикет үлгісіне сай болуы қажет екендігін айтып отыр. Аристотель этикалық шешім қабылдауды өнер (техне) ретінде бағалады. Сонымен қатар ол этикалық тәртіп нақты ғылым бола алмайтын айты.

Философ Иммануил Кант қоғам заңмен жүріп, тәртіпке бағынуы керек деп есептеді. Сондай-ақ ол барлық адам тең әрі ешкім

әлдекімнің мақсатқа жету құралына айналмауы керек деген ойда болды. Моральдық қоғамға арналған заңдылық формуласы атанып кеткен категориялық императив туралы Кант тағы бірде былай деп жазды: «Әрбір саналы адам өзі үшін де, басқалар үшін де заңдық күші бар қағидаларға бағынуы керек» (Immanuel Kant. 1981).

Этика жайында сөз қозғағанда ұлы ойшыл Әбу Насыр Әл-Фараби пікірімен санаспай өтуге болмас. Саналы ғұмырын осы саланы зерттеуге арнаған ғалым артынанөлшеусіз еңбек қалдырды. Этикалық трактаттарында адам үшін ненің дұрыс, ненің бұрыс екендігін талдап көрсетеді. Дана ойшылдың айтуынша, дүниеге келудегі басты мақсат – бақытты болу. Әрине, ғалым мал-мүлікті берекесіз шашып, дүние есігіне сыймай сауық-сайранда өмір сүруді меңзеп отырған жоқ. Ол бақытты қайырымды, адал адам атанғанда ғана табатынымызды айтады. «Біз бақытқа жетіп алғаннан кейін басқа ештеңеге мұқтаж емес екендігімізді көреміз. Ал осыған қолы жеткен адамға ең жарастығы – қанағатшылдық жасау» (Әл-Фараби., 1975). Философ еңбегінен алынған үзіндідегі қанағатшылдық – адам басындағы бақты ұстап тұрар бірден-бір қасиет екендігі, адамға бақыт өз ниетіне қарай берілетіндігін айқындап тұр. Белгіленген мөлшерден артық сұрау – жақсылыққа әкелмейді.

Жақсылық пен жамандық, зұлымдық пен қайырымдылық бір-бірінен бөлек жүрмейді. Мұндай жағдайда Аристотель айтқандай екі қасиеттің дәл «алтын ортасын» табуымыз қажет. Ары қарай сол табылған тепе-теңдіктен көз жазып қалмаған жөн. Зұлымдықтың арбауына түспей, жамандықтан жанымызды қорғап адам атанудан ұялмай өмір сүру.

Этика сөзімен таралып, «эстетика» атауына ие болған немесе жай ғана біздіңше «әдемілік» ұғымы бәрімізге таныс дүние. Әсемдік атаулыға бәріміздің жанымыз құмар, бірақ оның өзі білдей бір ғылым саласы екендігін барлығы бірдей емес. Ойшыл Платон: «Сұлулық дегеніміз – мәңгілік және өзгермейтін, сезімнен тыс идея, өнер туғызатын сезім иірімдері осы идеяның көрінісі», – деп анықтама береді. (Платон., 1969). Демек, эстетика – мәңгілік өзгермейтін көркем заңдылық.

Этика – ең бірінші кезекте әдеп. Себебі, әдеп бар жерде – ұят бар. Қазақта: «Әдепті бала – арлы бала, әдепсіз бала – сорлы бала», – деп бекер айтпаған. Көрнекті жазушы Илияс Есенберлин: «Ауыздан шыққан суық сөз жүрекке жеткен-



ше мұзға айналады», - деген ойының астарында көп мағына жатыр. Адам қандай жағдайда болмасын өз асыл қасиетінен арылмауы қажет. Адамгершілік ауыздан шыққан бір ауыз сөзбен де бағаланып жатады. Қазақта «Әдептің басы – байқап сөйлеу», «Әдепсіз келінге әдемі киім жараспайды», «Жасында әдеп үйренбеген кісіден өскен соң қайран жоқ», «Әдеп – ілімнен бұрын келеді» деген накыл сөздердің шығуы осындай жайттардан туындап отыр.

«Мінез-құлықтың басты бір үйлестірушісі болып келетін мораль талаптарының құқықтық нормалардан айырмашылығы – оны заңдық немесе өзге құжат актілерде жазып, нұсқамайтындығында» (Merrill J. 1997).

Елімізде 90-жылдардан бастап журналист этикасы мәселесі басқаша қырынан қойыла бастады. Бүгінде медиа этика мәселесінің жиі көтерілуі осы салада мәселелердің туындап отырғанын көрсетсе керек. Журналистердің арасында этика нормаларын бұзушылықтар, өз бостандықтары мен мүдделерін өзгеден жоғары қою қылаң беріп жатады. Сондықтан этика мәселесі еріксіз көпшілік тарапынан алынып, сыналады.

Фин ғалымы Ларс Брун журналист мамандығының 59 кодексіне зерттеу жүргізіп, оның 53-інде журналистің ең маңызды сипаты – шындықты қастерлеу деп табылып, жарияланғанын анықтаған (Professional Codes in Journalism. 1979). Журналистің ар-ұждан нормасына олардың кәсіби қызметтерінің ықпалы басым екендігін осыдан-ақ көруге болады.

### Материалдар мен тәсілдер

Журналист – ақпаратты іздеп қана қоймай, сұрата да, тарата да алатын, дұрыстығын тексеретін, жұмыс бабымен барлық (жабық шаралардан басқа) шараларға қатысатын, кез-келген құрал-жабдық түрін (тыйым салынбаған жағдайда) қолданатын, құжаты арқылы түрлі жиында төбе көрсетуге лайықты әрі (құпия құжаттан басқа) кез-келген құжатпен танысуға құқылы тұлға. Сондай-ақ, сала мамандарымен ақпаратқа қатысты тілдесуге, бүркеншік ат қолдануға, жеке сеніміне кереғар ақпараттарды жариялатпауға, (соғ талап етпеген жағдайда) ақпарат көздерінің құпиялылығын сақтауға құқылы.

Қандай да бір оқиға болғанда ғаламтор, сайт ақпаратын тексеру қиын соғып жатады. Батыс BuzzFeed журналистер тобы медиа ұйымның

жетекшісі Крейг Сильверман ақпаратты өңдеп, тексеретін нұсқаулық жазып шықты. Сондай-ақ, ағылшын тілінен басқа бірнеше тілде зерттеу репортажы туралы бірнеше жаңа нұсқаулық бар (Media Ethics: Issues and Cases by Philip Patterson. 2018).

Сондай-ақ, Крейг Сильверман Poynter веб-сайтында түзетулердің неліктен маңызды екендігі, оны қалай тиімді жасау керектігі туралы түсініктеме береді (Media Ethics: Issues and Cases by Philip Patterson. 2010).

«NPR этика» нұсқаулығында журналистикадағы журналистік зерттеудегі факті, дәйекке қатысты арнайы бөлімі бар. (NPR Ethics Handbook., 2021)

Нью-Йорк университеті студенттеріне арналған «Журналистика» нұсқаулығы дереккөзге қалай жүгінуге болатыны туралы кеңес береді, соның ішінде айыптау мен сынға жауап беруге мүмкіндік береді. Тұтастай алғанда, жаңалық сюжетіндегі ақпарат ешқашан субъекті үшін күтпеген жағдай болмауы керек, өйткені журналист оларға мәлімдеме мен ақпаратпен қарсы тұруы керек (NYU Journalism Handbook for Students., 2020).

«American Journalism Review» журналында Марк Лишерон «Harper's» журналында жарияланған тергеуді зерттей отырып, жасырын есеп беру этикасына терең бойлайды (By Mark Lisher., 2007).

Әлем бойынша журналистік жұмысты қамтитын 400-ге жуық кодекс бар. Олардың мазмұны сан түрлі болғанымен, көпшілігінде шындық, дәлдік және фактіге негізделген міндеттер бар, өйткені олар кодексті ақпаратты жинауға, алуға және таратуға қолданады.

Журналист – өзі қызметке тұрған бұқаралық ақпарат құралының бағдарламасын орындауға, жалған ақпарат таратпауға, авторлық құқықты сақтауға, жеке және заңды тұлғалардың құқықтарын құрметтеуге міндетті.

Бір оқып, бірден түсінуге болатын баптағы бөлімдердің әрбіріне мысал келтіруге болады. Алайда біздің ойға «Частная война» фильмі түсіп отыр. Жазудың да сәті дәл бүгін туып тұрғандай. Себебі, бұл туынды журналистің кез-келген жерде өзінің «Журналист» екенін дәлелдейтін құжаты болса, ақпарат тарата алады деген жоғарыда келтірген бөлімдердің біріне мысал бола алады.

Фильм Мэри Кэтрин Колвин есімді америкалық журналистің өміріне негізделген, шынайы деректерге сүйене отырып түсірілген.

2018 жылы көрерменге жол тартқан туындының режиссері – Мэтью Хейнеман. Сценарийін жазған – Араш Амель.

Фильмнің бір ерекшелігі – басты рөлдегі журналист бейбіт шеру немесе жиындарда емес, соғыс жүріп жатқан елді мекендерден хабар таратқандықтан, сол жердегі қиындықтарды әсерлі етіп бере алуында.

Мэри Колвин – АҚШ тумасы. Йель университетін бітіргеннен кейін бір жылдан соң журналистік мансабын «United Press International» ақпараттық агенттігінен бастап, «The Sunday Times» газетінде жалғастырады.

1986 жылдан бері газеттің Таяу Шығыстағы тілшісі, 1995 жылдан бері сыртқы істер бойынша тілшісі болып қызмет атқарған ол Шешенстан, Косово, Сьерра-Леоне, Зимбабве, Шри-Ланка және Шығыс Тимордағы ірі қақтығыстардан да ақпарат таратады. 1999 жылы Шығыс Тиморда қамауда болған 1500 әйел мен баланың өмірін сақтап қалады.

Бұған дейін, «Журналист» деген құжаты арқылы әрі өзінің ептілігімен қақтығыс болып жатқан ел ішіне еркін кіріп, ақпарат таратып жүрген ол, 2001 жылдың 16 сәуірінде Шри-Ланкада болған жарылыстан соң сол жақ көз жанарынан айырылады. Соның өзінде Колвин өз мансабын тоқтатпайды.

2012 жылы ол Сирия үкіметінің тосқауылына қарамастан, азаматтық соғысты көрсету үшін елге рұқсатсыз кіреді. Хомс қаласының батысындағы Баба Амр ауданында орналасып, соңғы рет 21 ақпан күні кешке «BBC», «Channel 4», «CNN» және «ITN News» арналарымен спутниктік телефон арқылы байланысқа шығады. Ол Сирия әскерлерінің Хомс көшелеріндегі адамдарды аяусыз атқылап жатқанын, ғимараттардың талқандалып, снайперлік шабуылдардың жиілегені жөнінде айтады. Тележүргізуші Андерсон Купермен сұхбат барысында Колвин Хомстағы жағдайдың тым ауыр және басынан өткізген ең ауыр қақтығыс екендігін атап өтеді.

Ертесінде қайғылы оқиға орын алады. Колвин француз фотографы Реми Очликпен бірге қаза табады. Сараптама нәтижесіне сәйкес, Мэри Колвиннің «шегелермен толтырылған қолдан жасалған жарылғыш құрылғының» салдарынан қаза тапқаны анықталады.

Фильм дәл осы оқиғалық құрылымдардан тұрады. Шынайы ақпарат алу үшін, қарапайым халықтың жағдайын жеткізу үшін барын салған журналистің талпынысы, қатерге бас тігуі – режиссердің жеткізбек болған негізі ойы.

Дегенмен фильм арқылы, өз ісіне берілген журналистің ерлігі арқылы көңілге тоқыған мардымды пікірлерді тілге тиек етпеске болмас.

Фильмдегі өзге ойларға тоқталмай, бізге қажетті тұсынан талдайтын болсақ, онда 20-шы баптағы бөлімнен басқа да құқықтар мен міндеттердің бір бөлігі қамтылған. Мәселен, ҚР «БАҚ туралы» Заңының 20-бабында былай деп жазылған: «Журналистің ақпаратты іздестіруді жүзеге асыруға, сұратуға, алуға және таратуға, мемлекеттік органдарға, барлық меншік нысандарындағы ұйымдарға баруына және өзінің қызмет бабындағы міндеттерін жүзеге асыруға байланысты олардың лауазымды адамдарының қабылдауында болуға, жабық шара өткізу туралы шешім қабылданғаннан басқа жағдайда өзін тіркеген орган өткізетін барлық шараларға қатысуға құқы бар». Ақпаратты алу, шынайы ақпарат тарату, ақпараттың дұрыстығына көз жеткізу сынды бөлімдер. Айтпағымыз, әрине, журналистің құжаты ақпарат алу мен таратуға үлкен септігін тигізеді. Дегенмен, журналист үшін ең бастысы қауіпсіздік екенін мойындау қажет. Фильм де соны растайды. Журналистік куәлік, сапалы техника, байланыс, құрал-жабдықтар екінші орында, өйткені, адам жаны, өмірі қашанда маңызды. Ал, Мэри Колвин өз өмірінен қарапайым халықтың өмірін жоғары қоя білген тұлға. Өз ісіне деген адалдық, шындық үшін арпалыс оны биікке көтеріп, ел есінде қалдырды.

Бұл әрбір журналистің бойында болуы керек қасиет. Мейлі, міндетті түрде соғыс болып жатқан жерден хабар таратпасаңыз да халықтың көкейіндегі бір мәселенің шешімін табуға, шынайылық пен адалдық танытуға талпыныңыз. Өз құқығыңыз бен міндеттеріңізді жадыңызда ұстап, іске асырыңыз.

Зерттеуші Қ. Шамахайұлы: «Бостандық дегенді журналист білгенін істеу, ойына не келсе соны жазу деп түсінсе, ұғым осылай қалыптасса – ондай еркіндік жүзеге асырыла бастаған сәтте-ақ тұйыққа тіреледі. Құқықтық және этикалық сан алуан шектеулер мен заңдық нормаларға, редакцияның шығармашылық ережелеріне, ішкі тәртібіне сөзсіз бағыну қажет болады. Оның сыртында тағы бір маңызды мәселе бар. Жазатын объектісінің мазмұны күрделі әрі журналистің білім деңгейінен тым биік болуы және оған дарыны, қабілеті жетпеуі де әбден ықтимал», – деп жазады (Шамахайұлы Қ., 2006). Қандай бір ақпаратты дерек, дәйектеме, оған жасалған

тұжырым, ұсыныс-пікірлердің қайсысында болсын сырттай қарағанда қайшылықтың орын алуы-алмауында тұрған ештеме жоқтай сезілуі мүмкін. Шындығында журналистің нағыз шығармашылық бостандығы осы жерде көрініс табады.

### Нәтижелер мен талқылау

2014 жылдың 6 қыркүйегінде SPJ этика кодексі Солтүстік Американың Нашвиллдегі (Теннесси Штаты) ұлттық конвенциясында қайта қаралды. Кәсіби журналистер қоғамының мүшелері қоғамға білім беру әділеттіліктің жаршысы және демократияның негізі деп санайды. Этикалық журналистикада шынайы, адал ақпарат алмасуға әрекет етеді. Қоғам осы қағиданы этикалық журналистиканың негізі деп танып, бұқаралық ақпарат құралы өз тәжірибесінде қолдануға тырысады.

Журналист еңбегіне жауапкершілікпен қарауы тиіс. Жарияламас бұрын тексеріп, мүмкіндігінше бастапқы ақпарат көзін пайдалану қажет. Этикалық кодекстің ережесі мен негізгі міндетін журналистикада қолданамыз. Батыстық этика комитетінің жауапты қызметкері Фред Браун: «Журналист үшін «шындыққа» барынша жақын болудан маңызды ештеме жоқ. Ақиқат, шындық тақырыбы даулы жерде аса қажет», - деп жазады.

Журналист қызметі «БАҚ туралы» заңынан бөлек, ҚР Конституциясымен, Қылмыстық кодекс, Азаматтық кодекс, «Мемлекеттік құпиялар туралы» сынды өзге де заңмен реттеледі.

Конституция мен өзге де заңдарда кепілдік берілген бұқаралық ақпарат құралдарының бостандығы өздерінің тағдырын өздері шешуге, өз күштеріне сенуге, жаңа қоғам құрауда белсенділік танытуға мүмкіндік береді.

Қазақстан Республикасының Конституциясы сөз және сөз бостандығын теріс пайдаланудың негізгі құқықтық кедергілерін белгілейді. Әлеуметтік, нәсілдік, ұлттық немесе діни араздықты қоздыратын үгіт-насихатқа жол берілмейді. Бұл конституциялық тыйымдар жеткілікті жалпы нысанда тұжырымдалғанымен, олар қарастырылып отырған бостандықты жүзеге асыру кезіндегі мінез-құлыққа өте нақты бағдар береді. Оларды бұзу заңда көзделген жауапкершілікке әкеліп соғады.

Тәртіпке бағынған құл болмайды. Сол тәртіптің негізін құрайтын ол – заң. Заң адам өміріне, жалпы қоғамға аса қажет. Қазіргі таңда «Азаматтық кодекс, Еңбек кодексі,

Қылмыстық кодекс сонымен қатар салалық БАҚ туралы» заң бар. Бұл кодекстер, заңдар не үшін ойлап табылды. Себебі қылмыс яғни құқық бұзушылық көп, соны болдырмау үшін. Бұрынғы заманнан бері көп орын алатын қылмыс түрі – *ұрлық*.

Мәселен ұрлық, яғни бөтеннің мүлкін жасырын жымқыру – мүлкі тәркіленіп немесе онсыз, бір мың айлық есептік көрсеткішке дейінгі мөлшерде айыппұл салуға не сол мөлшерде түзеу жұмыстарына не сегіз жүз сағатқа дейінгі мерзімге қоғамдық жұмыстарға тартуға не үш жылға дейінгі мерзімге бас бостандығын шектеуге не сол мерзімге бас бостандығынан айыруға жазаланады (*Қылмыстық кодекстің 188-бабы, бірінші тармағы*)

Ар-ождан, адамның намысына, қадір-қасиетіне нұқсан келтіру. Адамды балағаттап, намысына тию, т.б. әрекеттер. Өзінің ар-намысына, қадір-қасиетіне немесе іскерлік беделіне нұқсан келтіретін мәліметтерді сот тәртібімен теріске шығаруды талап етуге азамат құқылы (*Азаматтық кодекстің 143-бабы*).

Егер бұқаралық ақпарат құралдарында таратылған мәліметтер азаматтың немесе заңды тұлғаның ар-намысына, абыройына немесе іскерлік беделіне нұқсан келтіріп, шындыққа сәйкес келмейтін болса, олар сол бұқаралық ақпарат құралдарында тегін түрде теріске шығарылуға тиіс (*«БАҚ туралы Заң»*. 32-бап.)

Журналистика – жауапкершілікті талап ететін, қоғамдық өмірді бейнелейтін сала. Сондықтан да, журналист беретін ақпарат қоғамдық ойдан, пікірден туындайды.

Қазақстан Республикасының «БАҚ туралы Заңында»: «Журналист ақпаратты іздестіруді жүзеге асыруға, сұратуға, алуға және таратуға құқы бар». Мемлекеттік сатып алу порталындағы деректерді журналистер мен Қазақстандағы сатып алу саласын зерттеуші маман Ғалымжан Оразымбет негізге ала отырып 2021 жылдың наурыз айында Сәкен Майғазиев басқаратын Шымкент қалалық мәдениет үйінің Наурыз мерекесіне арналған іс-шараларға 595 млн теңге бөлгенін анықтаған. «The Qazaq Times» ақпараттық, қоғамдық-саяси порталының журналисі Мият Кәшібай мемлекеттік тексерілген ашық ақпарат көзінен дерек іздестіре отырып бұл ақпараттың ақ пен қарасын ажыратып мақала жариялады (Кәшібай М., 2021). Мият Кәшібай мақаласында әрбір дерегін ашық ақпарат көзінен тексеріп, қай ақпарат көзінен алынғандығы жөнінде сілтеме көрсетіп отырған.

Қаңтар айында еліміздің басынан өткен қасіретте ақпарат тарату қиындай түскені мәлім. Интернетсіз қалған халық журналистерге бар үмітін арта түсті. Сол тұстағы журналистердің қиын жағдайға қарамастан ақпарат тарату барысында өздері де жараланды. «Әділ сөз» сөз бостандығын қорғау халықаралық қорының дерегінше журналистерге шабуыл жасаған 18 оқиға тіркелген. Оның 17-і журналистер жаппай тәртіпсіздік оқиғасы боп жатқан жерден ақпарат тарату, кәсіби міндетін орындау кезінде болған. Шабуылдан 7 журналист түрлі жарақат алған. Мәселен, Оралда журналист Лұқпан Ахмедияров осындай арандатушылар «әкімшілікті қиратайық» деп тұрған кезде «сіздер не деп тұрсыздар, мақсаттарыңыз қирату ма еді» дегені үшін қамауға алынды. Дарын Нұрсапар да қамалды. Журналист Бакыт Смағұл Көкшетау қаласында «жастар арандап қалмасын» деп комиссияның мүшесі ретінде митингіге жиналғандарды тыныштандыруға, тынышталуға шақыруға барған екен. Оны да қамады. Оларға рұқсат етілмеген митингіге қатысты деген айып бойынша әкімшілік жаза тағайындалған. 4-8 қаңтар аралығында құқық қорғау органдары журналистерді 13 рет ұстаған. Мұның 11-і елдегі наразылық акцияларынан ақпарат тарату, төтенше жағдай кезінде болған (Нұрыш Ж., 2022).

Тағы бір мысал алайық. 2023 жылы қаңтар айында тәуелсіз журналист Динара Егеубаева өзінің жеке көлігін өртеп кеткенін және ұлына шабуылдаған бандиттық топ барын жеке әлеуметтік желісіне салған еді. Оппозициялық мақалалар мен жарияланымдар авторына жасалған бұл заңсыз һәрекеттің артында кім тұрғаны белгісіз. Бірақ, бұл – қылмыстық жауапкершілікке алып келетін әрекет. Мәселен жеке тұлғаның көлігін өртеу “Бөтеннің мүлкін қасақана жою немесе бүлдіру” (ҚК 202-бап) және баласын қорқыту “қорқыту” (ҚК 119-бап) баптары бойынша қылмыстық әрекетке алып келеді. Сәйкесінше, білікті журналист осы секілді өзінің тарапына жасалған кез-келген қатерді заңмен яки құқықтық сауатпен мемлекеттік сотқа жүгіну арқылы өз пайдасына шеше алады.

Журналистика құқық саласымен тікелей байланысатын мамандық. Жазған һәм айтқан дүниенді құқықтың салада қорғай алу журналистің сауаттылығының бір белгісі. Шындықты айтсаң тіліңді кесіп алар кеңес одағында 70 жыл болған ұлтта сөз бостандығы, ой еркіндігі толық қалыптасты деуге келмейді. «БАҚ туралы

Заңның» 2 бабының 1 тармағында: «Цензураға тыйым салынады» делінген, десекте тәуелсіздік алған 30 жыл ішінде қаншама журналист сот алдында жауапкершілікке тартылды, біразы қудаланды, тіпті бірі қаза тапты.

Тамыз айында тәуелсіз журналист Сандуғаш Дүйсенованы ішкі істер органының бөлімшесінде шешіндіріп камераға түсірген және оны барлық қызметкер көрген деген ақпаратты медиалар жарыса жазды. Дүйсенованың үстінен «Жеке өмірге қолсұқпау және дербес дерек пен оларды қорғау туралы заңнаманы бұзу» (ҚК 147-бап) бабы бойынша іс қозғалған еді. Кейінен сот істің тоқтатылғаны туралы хабарлады. Тергеу барысында қорлық көрген журналистке «Қорлау» (ҚК 131-бап) бабы бойынша ішкі істер органдарының басшысын қылмыстық жауапкершілікке тартуға болатын еді. Бірақ, біздің билік бұл тұста істі тоқтату арқылы ғана құтылды.

Қазақстан Республикасының Конституциясы сөз және сөз бостандығын теріс пайдаланудың негізгі құқықтық кедергілерін белгілейді. Әлеуметтік, нәсілдік, ұлттық немесе діни араздықты қоздыратын үгіт-насихатқа жол берілмейді. Бұл конституциялық тыйым жеткілікті нысанда тұжырымдалғанымен, қарастырылып отырған бостандықты жүзеге асыруда мінез-құлыққа нақты бағдар береді. Оларды бұзу заңда көзделген жауапкершілікке әкеліп соғады. Осылайша, қазақстандық басылымдарда француздық «Шарли Эбдо» журналына ұқсас мультфильмдердің жариялануы дінаралық араздықты қоздырғаны және дінге сенушілердің діни сезімін қорлағаны үшін қылмыстық жауапкершілікті қарастырып қана қоймай, оқырман қауымның едәуір бөлігін басылымнан алшақтатады.

2014 жылдың сәуіріндегі «Жұлдыздар отбасы – Аңыз адам» журналының саны Адольф Гитлердің тұлғасы мен нацистік идеологияны талқылауға арналды. Нөмірдегі материалдың бірінде журналист ұлт-социалистер көшбасшысын ақтап қана қоймай, мәтінді ксенофобиялық сипаттағы ойдан шығарумен сүйемелдеген. Оқырмандар ең көп айыптаған материал «Адольф Гитлер – фашистік емес» деп аталды. Осы нөмір жарияланғаннан кейін Қазақстан Республикасы Байланыс және ақпарат агенттігінің хабарлауынша: «Журнал санының мазмұнында әлеуметтік, ұлттық, рулық, нәсілдік немесе ұлтаралық араздық тудыру тұрғысынан Конституция мен заңнаманы бұзу белгілері бар. Діни өшпенділік (Қазақстан Республика-



сы Қылмыстық кодексінің 164-бабы)...» Үлкен журналдың жариялануын талқылаған кейбір әлеуметтік желі қолданушылары «Аңыз Адам» журналистерінің Гитлердің жеке басына берген бұл бағасымен үзілді-кесілді келіспеді. Қоғамдық ұстаным журнал жариялаған ұстаныммен айқын келіспеушіліктен көрінді. 2014 жылдың маусым айында Алматы аудандық соты бір топ Ұлы Отан соғысы ардагерлерінің арызын қанағаттандырып, бас редактор Ж.Қалыбайды фашизмді насихаттағаны үшін кінәлі деп тапты. Сот шешіміне сәйкес, редактор оларға моральдық шығын өтемақы ретінде 13 миллион теңге төлеп, кешірім сұрауы қажет деп танылды.

Жыл басында журналист Михаил Козачковқа қатысты мәселе көпті даурықтырып, журналистер арасында кең талқыға түскен еді. Былтыр желтоқсан айының 18-жұлдызында қазақстандық журналист М. Козачковтың ұсталғаны туралы ақпарат тарайды. Қаржы мониторингі агенттігі бұл ақпаратқа түсініктеме берді. Олардың сөзінше, Козачков Алматы қаласы мен Алматы облысында жеке кәсіпкерлердің мүлкін рейдерлік жолмен басып алды деген күдікпен ұйымдасқан топқа қарсы жүргізілген қылмыстың аясында қолға түскен. Ресми деректерге сүйенсек, М. Козачковқа адамның жеке өміріне қатысты жалған ақпарат таратты деген айып тағылған. Алматы гарнизонының жариялаған ақпаратында журналистің отбасы құпиясына қатысты мәліметтерді заңсыз жинап, таратқаны жөнінде айтылған. Сондай-ақ, «Адамның жеке өмірі туралы мәліметтерді өзінің қызмет бабын пайдалана отырып жинау және адамның жеке өмірі туралы мәліметтерді таратуға дем берушілік бойынша ҚР Қылмыстық кодексінің 147-бабының 3-бөлігі, 28-бабының 5-бөлігі – 147 бабының 5-бөлігінде көзделген көрінеу жалға ақпарат тарату жасады деп айып тағылған К-ға қатысты қылмыстық іс қаралды», – деп көрсетілген. Одан өзге хабарламада журналист Козачковтың жәбірленушілерге қатысты олардың алкогольмен уланғаны туралы жалған ақпарат таратқаны жөнінде айтылған. Қылмыстық процестің себебі мұнымен бітпек емес. Журналист құқық қорғау органдарында қызмет ететін тәжірибелі маман, әрі досы Бұрхан Жансейітовті ірі көлемдегі сыйақыға ҰҚТ мүшелеріне сыбайластық жасауға тартқан. Тергеу барысында Жансейітов пен Козачковтың өз қызметтері үшін ҰҚТ мүшелерінен 52 миллион

теңге сыйақы алғаны дәлелденді. Бұл оқиғадан жоғарыда аталған журналистің кәсіптік этика міндеттемнің бір емес, бірнеше тармағына қайшы әрекет жасап, заңға қарсы өрескел қателікке жол бергенін аңғарамыз. Халық мүддесі үшін емес, жеке басының пайдасын көздеп, қызметтік бабын асыра сілтеп пайдалану – кәсіби журналистке тән емес.

Сөз, ақпарат және пікір білдіру бостандығын теріс пайдалануға қарсы халықаралық стандарттар да әзірленді. «Адам құқықтары мен негізгі бостандықтарын қорғау» туралы Еуропалық конвенциясында: «Міндет пен жауапкершілік туыратын бостандықты жүзеге асыру заңмен белгіленгендіктен, демократиялық қоғамда ұлттық қауіпсіздік, аумақтық тұтастық, мемлекет мүдде үшін қажетті шарттарға, шектеулерге ұшырауы мүмкін», - делінген.

Сонымен, сөз және өз пікірін білдіру бостандығына қатысты конституциялық нормаларды іске асыру әркімнің осы бостандықты еш кедергісіз жүзеге асыруын, журналистің құқықтық негіздерін одан әрмен дамытуды көздейді. Конституцияның 20 бабның 1 тармағында: «Сөз бен шығармашылық еркіндігіне кепілдік беріледі. Цензураға тыйым салынады», - деп жазылған. Бірақ, іс жүзінде цензура жасаудың түрлі амалдарын қолданып келе жатқан елміз. Ақпаратымыз – насихат, сөз бостандығы – мадаққа айналған. Сонымен бірге, сөз бостандығын дарақылыққа балайтын тұсымыз да бар. Сөз бостандығы осы екен деп жалған ақпарат таратып, аузына не келсе соны айтатындар кездеседі.

Азаматтық, құқықтық мемлекет дамыған сайын БАҚ қызметі құқықтық тұрғыда жауапкершілікті сезіне түседі. АҚШ журналистері ақпарат алу мүдделері шектелген жағдайда дереу сотқа жүгінеді. Күні бүгінге дейін Америка журналистикасының тарихында журналистер арасында шындықты бұрмалаған, өз кәсібіне опасыздық жасаған оқиға сотта қаралмаған. Бұл баспасөз туралы жеке заңы жоқ елге журналистика сынды қоғамдық институтқа төртінші билік деген атаудың кездейсоқ берілмегендігін байқатады.

### Қорытынды тұжырымдар

Этикалық, моральдық мәселелердің дұрыс-теріс, ақ-қарасын журналист ғана ажыратып береді. Сондықтан, құрғақ сөзден гөрі, дерек пен



оқиғадан құрылған материалдың құндылығын білуіміз қажет.

Журналист кәсібін қашанда құрметтеуге, оны аяқ асты етпеуге тиіс. Жазбалары қаншалықты сәтті шығып, жұрт ықыласына бөленген сайын соншалық кішіпейіл, адал болуы қажет. Журналист мамандығының ерекшелігі – үнемі ел алдында, халық бақылауында болатындығында. Журналист жазған әр мақаласына оқырман баға береді. Жазғанына даңдайсыған сыңай байқалса автордан бұрын оқырман байқап қояды.

Оқырман мені сырттай бақылап отыр дегенді журналист үнемі естен шығармауы тиіс. Журналист өз басының жеке мүддесін ешқашанда қоғам, халық мұратынан жоғары қоймауы керек.

Журналистің міндеті, жауапкершілігі, іскерлігі, кішіпейілділігі, мәдениеттілігі, ісіне адал әрі әділ болуы – кәсібінің нағыз майталманы дегенді ұғындырады. Өмір шындығын жұртқа жеткізіп, қоғамдық пікір қалыптастырушы, төртінші билік иесінің өтірік айтпауы, жалған ақпарат таратпауы, журналист этикасының да қастерлі қасиетін ұғынуы болып саналады. Қазақта «Айтпаса сөздің атасы өледі», «Бас кеспек болса да, тіл кеспек жоқ» деген нақыл сөздер журналистің

қашанда ұстанатын өмірлік қағидасы іспетті болуы қажет.

Көрнекті жазушы Ілияс Есенберлин: «Ауыздан шыққан суық сөз жүрекке жеткенше мұзға айналады», - деген пікірінің астарында көп мағына жатыр. Адам қандай жағдайда болмасын өзінің асыл қасиетінен арылмауы қажет.

Журналистің этикалық мәселесі «Бұқаралық ақпарат құралдары» Заңында баяндалып, БАҚ-та жұмыс істеу міндеті, журналист құқығы бірнеше бапта белгіленген. Елімізде «Ұлтаралық қатынастарды жазып көрсетудегі этика кодексi» қабылданып, БАҚ-тың, журналистің қоғамдағы мақсаты айқындалған. Ал, Қазақстан Республикасының Конституциясы мен басқа да кейбір заң актілерінде БАҚ пен журналистикаға қатысты мәселелер қамтылған.

Журналист – бұқаралық ақпарат құралдарындағы негізгі тұлға. Онсыз қандай баспасөз болса да талапқа сай дайындалып, халықтың рухани талғамын қанағаттандыра алмайтыны түсінікті. Сондықтан, ең алдымен журналист кәсібі тұрғыда толыққанды маман ретінде танылып, еңбек етуі тиіс. Публицистикалық жазбаларында тек шындықты жазып, барлық мәселеге объективті түрде баға беруі керек.

#### Әдебиеттер

- Аристотель. Большая этика. – 1984. – С.1.  
Әл-Фараби. Әлеуметтік-этикалық трактаттар. -Алматы: 1975 – 3 б.  
By Mark Lisher. Lying to Get the Truth. Oktober. November. 2007. <http://ajrarchive.org/Article.asp?id=4403>  
Ғабитов Т. Этика және қазақтың әдеп мәдениеті. – Алматы. 2014. -5 б.  
Жақсылықбаева Р. Журналист этикасы. –Алматы: ҚазҰУ. 2013.  
Immanuel Kant. Grounding for the Metaphysics of Morals, trans. James W. Ellington. Indianapolis, IN: Hackett, 1981.  
Кәшібай М. Әкімдік мәліметі ресми дерекке қайшы: Шымкент наурызға қанша қаржы бөлді? 2021. 31 наурыз // <https://qazaqtimes.com/article/84880>  
Media Ethics: Issues and Cases by Philip Patterson, Lee Wilkins , definitive guide to verifying digital content for emergency coverage <http://verificationhandbook.com/> et al. Aug 24, 2018.  
Media Ethics: Issues and Cases by Philip Patterson and Lee Wilkins, <https://www.poynter.org/news/how-journalists-can-do-better-job-correcting-errors-social-media> Jul 21, 2010.  
Merrill J. Journalism Ethics. New York: St. Martin Press.1997. p.41.  
NPR Ethics Handbook. These are the standards of our journalism. 2021. <http://ethics.npr.org/category/a1-accuracy/>  
NYU Journalism Handbook for Students., 2020. <http://journalism.nyu.edu/publishing/ethics-handbook/human-sources/>  
Нұрыш Ж. Қаңтар оқиғасы кезінде журналистер қандай қысымға ұшырады? 3 мамыр 2022. // <https://newreporter.org/kz/2022/05/03/2685/>  
Ли Энн Пек, Гай С. Рил. Медиа этика. Алматы: Ұлттық аударма бюросы. -2018. -39 б.  
Professional Codes in Journalism. JOJ. 1979. P.27.  
Платон // Антология мировой философии. –М.: -1969. 360 б.  
Шамахайұлы Қ. Демократиялық қоғамдағы баспасөз және ақпарат құралдары. Оқу құралы. –Астана. -2006.-11 б.

#### References

- Arístotel. Bolşaya étika. [Great ethics]. – 1984. – p. 1.  
Äl-Farabî. Älewmettik-étikalıq traktattar. [Social and ethical treatises]. – Almatı: 1975-3 p.  
By Mark Lisher. Lying to Get the Truth. Oktober. November. 2007

<http://ajrarchive.org/Article.asp?id=4403>

Ғабітов Т. *Этика және қазақтың әдеп мәдениеті* [Ethics and ethical culture of the Kazakh people]. – Алматы. 2014. -5 p.

Жақсылықбаева R.S. *Журналист этикасы* [Ethics of journalist], Алматы, Қазақ университеті, 2013, 32 b.

Immanuel Kant. *Grounding for the Metaphysics of Morals*, trans. James W. Ellington. Indianapolis, IN: Hackett, 1981.

Кәшібай М. *Әкімдік мәліметі ресми дерекке қайшы: Шымкент наурызға қанша қаржы бөledi?* [Information of the akimat contrary to official data: how much did Shymkent allocate for nauryz?]. 2021. 31 наурыз // <https://qazaqtimes.com/article/84880>

Media Ethics: Issues and Cases by Philip Patterson, Lee Wilkins, definitive guide to verifying digital content for emergency coverage <http://verificationhandbook.com/>) et al. Aug 24, 2018.

Media Ethics: Issues and Cases by Philip Patterson and Lee Wilkins, <https://www.poynter.org/news/how-journalists-can-do-better-job-correcting-errors-social-media> Jul 21, 2010.

Merrill J. *Journalism Ethics*. New York: St. Martin Press. 1997. p.41.

NPR Ethics Handbook. These are the standards of our journalism. 2021. <http://ethics.npr.org/category/a1-accuracy/>

NYU Journalism Handbook for Students. 2020. <http://journalism.nyu.edu/publishing/ethics-handbook/human-sources/>

Нұрış J. *Қаңтар оқиғасы кезінде журналистер қандай қысымға ұшырады?* [What is the role of journalists during the Qantar incident?] 3 мамыр, 2022. / <https://newreporter.org/kz/2022/05/03/2685/>

Лі Ынн Пек, Gay S. Ріл. *Медиа этика*. [Media ethics]. Алматы: Улттық аударма бюросы. -2018. – 39 b.

Professional Codes in Journalism. JOJ. 1979. P.27.

Platon. *Антология мировоу философии*. [Anthology of World Philosophy]. – М.: -1969. 360 p.

Шамхатулы Q. *Демократиялық қоғамдағы баспасөз және ақпарат қаралдары*. [Press and media in a democratic society]. Оқу қаралы. –Астана. -2006.-11 b.

M.S. Yessimova<sup>1\*</sup> , Wang Jinsheng<sup>2</sup> , O.Ya. Kim<sup>1</sup> 

<sup>1</sup>Ablai Khan Kazakh University of International Relations and World Languages, Kazakhstan, Almaty

<sup>2</sup>China News Service, China, Urumqi

\*e-mail: yemanshuk@mail.ru

## INTERNATIONAL STANDARDS OF JOURNALISM IN THE CONTEXT OF DIGITALIZATION OF THE MEDIA SPACE

This article attempts to analyze the concept of “international standards of journalism” and conducts research on the problem of ethical regulation of journalistic activity in the era of media digitalization. It is no secret that ethical standards of digital journalism are an important component of professional ethics in the modern information society. The days when journalists were limited only to traditional media are long gone. With the development of the Internet and social networks, the opportunities for news distribution have become unlimited. However, in this regard, a number of problems have arisen that require attention and research.

The aim of this paper is to study the concept of “international standards of journalism”, to identify the problem of implementing international standards of journalism in the digital age, as well as to identify current ethical problems and modern challenges facing journalism in the era of digitalization of the media space.

Research methods: historical-comparative, content analysis and synthesis.

The practical significance of the work lies in the fact that we analyzed and summarized theoretical works on international standards and ethical principles of journalism in the digital era, on the basis of which conclusions were drawn about the need to update the ethical standards of digital journalism. We believe that the materials of the work will be useful when teaching courses in the field of digital journalism.

The results of this work can be applied to further research of international standards of journalism in the digital environment, to promote the development of digital journalism, as well as to emphasize the importance of the compliance with ethical standards in a dynamic and highly technological media space.

**Keywords:** international standards of journalism, ethics, digital journalism, new media, legislation.

М.С. Есимова<sup>1\*</sup>, Ван Диншен<sup>2</sup>, О.Я. Ким<sup>1</sup>

<sup>1</sup>Абылай Хан атындағы қазақ халықаралық қатынастар және әлем тілдері университеті, Қазақстан, Алматы қ.

<sup>2</sup>China News Service, Қытай, Үрімші қ.

\*e-mail: yemanshuk@mail.ru

### Медиа кеңістікті цифрландыру контекстіндегі журналистиканың халықаралық стандарттары

Бұл мақалада “журналистиканың халықаралық стандарттары” ұғымын талдауға және бұқаралық ақпарат құралдарын цифрландыру дәуіріндегі журналистік қызметті этикалық реттеу мәселесін зерттеуге әрекет жасалды. Цифрлық журналистиканың этикалық стандарттары қазіргі ақпараттық қоғамдағы кәсіби этиканың маңызды құрамдас бөлігі болып табылатыны жасырын емес. Журналистер тек дәстүрлі бұқаралық ақпарат құралдарымен шектелген күндер артта қалды. Интернет пен әлеуметтік медианың дамуымен жаңалықтарды тарату мүмкіндіктері шексіз болды, алайда осыған байланысты назар аударуды және зерттеуді қажет ететін бірқатар мәселелер туындады.

Бұл жұмыстың мақсаты “журналистиканың халықаралық стандарттары” ұғымын зерделеу, цифрлық дәуірде журналистиканың халықаралық стандарттарын іске асыру проблемасын анықтау, сондай-ақ медиа-кеңістікті цифрландыру дәуірінде журналистика алдында туындайтын өзекті этикалық проблемаларды, қазіргі заманғы сын-тегеуріндерді анықтау болып табылады.

Зерттеу әдістері. Бұл жұмыста зерттеудің келесі әдістері қолданылды: салыстыру, ұқсастық және жалпылау әдістері, сондай-ақ мазмұнды талдау әдісі.

Жұмыстың практикалық маңыздылығы сандық дәуірдегі журналистиканың халықаралық стандарттары мен этикалық принциптері туралы теориялық еңбектерді талдап, қорытындылағанымызда, соның негізінде цифрлық журналистиканың этикалық стандарттарын

жаңарту қажеттілігі туралы қорытындылар жасалды. Жұмыс материалдары цифрлық журналистика саласындағы курстарды оқыту кезінде пайдалы болады деп ойлаймыз.

Бұл жұмыстың нәтижелері цифрлық ортадағы журналистиканың халықаралық стандарттарын одан әрі зерттеу, диджитал-журналистиканың дамуына жәрдемдесу, сондай-ақ динамикалық және жоғары технологиялық медиа кеңістікте этикалық стандарттарды сақтаудың маңыздылығын атап өту үшін қолданылуы мүмкін.

**Түйін сөздер:** журналистиканың халықаралық стандарттары, этика, цифрлық журналистика, жаңа медиа, заңнама.

М.С. Есимова<sup>1\*</sup>, Ван Диншен<sup>2</sup>, О.Я. Ким<sup>1</sup>

<sup>1</sup>Казахский университет международных отношений и мировых языков  
им. Абылай хана, Казахстан, г. Алматы

<sup>2</sup>China News Service, Китай, г. Урумчи

\* e-mail: yemanshuk@mail.ru

### **Международные стандарты журналистики в контексте дигитализации медиaprостранства**

В данной статье предпринята попытка проанализировать понятие «международные стандарты журналистики» и проведено исследование проблемы этического регулирования журналистской деятельности в эпоху цифровизации СМИ. Не секрет, что этические стандарты цифровой журналистики являются важной составляющей профессиональной этики в современном информационном обществе. Времена, когда журналисты были ограничены только традиционными СМИ, давно прошли. С развитием Интернета и социальных сетей возможности распространения новостей стали неограниченными, однако, в этой связи возник ряд проблем, требующих внимания и исследования.

Целью данной работы является изучение понятия «международные стандарты журналистики», выявление проблемы реализации международных стандартов журналистики в цифровую эпоху, а также выделение на основании идентификации актуальных этических проблем, современных вызовов, возникающих перед журналистикой в эпоху дигитализации медиaprостранства.

В данной работе были использованы следующие методы исследования: методы сравнения, аналогии и обобщения, а также метод контент-анализа.

Практическая значимость работы заключается в том, что нами были проанализированы и обобщены теоретические труды по международным стандартам и этическим принципам журналистики в цифровую эпоху, на основе чего сделаны выводы о необходимости обновления этических стандартов цифровой журналистики. Полагаем, что материалы исследования будут полезны при чтении курсов в области цифровой журналистики.

Результаты данной работы могут быть применены для дальнейшего исследования международных стандартов журналистики в цифровой среде, содействовать развитию digital-журналистики, а также подчеркнуть важность соблюдения этических стандартов в динамичном и высокотехнологичном медиaprостранстве.

**Ключевые слова:** международные стандарты журналистики, этика, цифровая журналистика, новые медиа, законодательство.

## **Introduction**

The relevance of the topic of this study is grounded on the fact that with the rapid development of the Internet, social networks and messengers, the modern media landscape has totally changed – today new media, blogs and even messengers are becoming producers and sources of news, and sometimes even have the opportunity to form an information agenda. Gadget users, current readers and viewers practically do not buy newspapers and magazines, do not watch news through traditional communication channels (mainly representatives of the so-called generation Z – modern youth), preferring to receive information through special programs for

instant messaging – Wats App, Telegram, We Chat, etc. It is clear that in addition to the rapid transmission of messages, messengers have also become a source of various fakes and unverified information. All this has undoubtedly radically changed modern journalism – in addition to traditional media, most of which have moved to the World Wide Web, creating online analogues of their media, and online media today are actively developing the blogosphere, YouTube channels, telegram channels and other media platforms. Many users prefer this kind of communication, since such resources offer news and analytics, but not with an official subtext, but rather with a private vision and analysis of a particular situation.



Digital technologies have entered the agenda of journalists and have changed almost everything, especially the principles of collecting, creating and distributing information. The rapid development of digital technologies has significantly changed the foundations of the journalistic profession, which required a redefining of the content of this field of activity, the financial structure and relations with the audience. After this impact, journalism will not be able to be the same as before. All of the above means another serious event of the XXI century: the clash of cultures, which changes our way of life and being. The digital revolution took place without observing the legal norms and rules of the game in this new media ecosystem. This has created uncertainty that calls into question the sustainability of truth, objectivity and freedom of speech. The so-called net neutrality is still under threat, even if the media has not developed a business model and there are no laws corresponding to the new times, laws that prevent the monopoly of the media and/or the Internet as a platform for communication. Today, in the era of information wars, the rapid increase in fake information in the media environment, the neglect of elementary moral norms among engaged journalists (which is acutely manifested in the conditions of political and military conflicts), self-regulation of the journalistic community, which is implemented in ethical documents, is especially important. The information age creates the so-called “new morality”, which allows disregard for the norms and principles of generally accepted morality, sometimes demonstratively. At the head of such processes were journalism and social communications as a very strong and effective means of influencing the minds and hearts of the audience. There are hundreds of codes and other documents in the world that regulate the professional activities of journalists. The problem of professional standards in journalism and related communications is very acute, since technologies, economics and legal regimes for creating media texts regulate the activities of both professional journalists and new subjects (online community, bloggers), discussions arise regarding understanding the very essence of professional journalistic activity and ways of its ethical regulation. The process of codification of principles and norms in the world journalistic practice is about a hundred years old, and at the same time reflection (both group and personal) on the issue of journalism’s obligations to society is only increasing. This can be confirmed by the adoption of the Global Charter of Journalistic Ethics in 2019. The new communication environment has put

the issue of professional activity values at the center of internal corporate and general journalism discussions. It is obvious that the time has come for modern research on these problems, since the research of the past years no longer meets the dynamically changing journalism, mastering new technologies and new ways of communication in the digital environment, which also generates new ethical problems.

Internet technologies have entered our lives so rapidly that people themselves did not notice how they plunged into digital reality. The COVID-19 pandemic has made this process irreversible. It is clear that online solutions will be more and more widely used in professional and personal spheres. This, of course, has advantages: with them, life has become more convenient, easier and more interesting, but the “back side” has also manifested itself: cyberbullying, negative or malicious content, the availability of personal data, etc., something that does not always fall under the actions of official regulatory authorities. Therefore, many people are concerned about the question: does the Internet environment need its own ethical standards that will make staying online comfortable and friendly? The modern youth already now lives in a mixed reality, combining different ethical systems that exist online and offline, using the capabilities of artificial intelligence, and they understand this perfectly. They not only consume content, but also create it, form the rules of communication themselves. For example, you can’t call strangers; you cannot use someone else’s content without a link, you need to mark the use of a filter on photos with filters, you cannot distribute fake messages (in many countries, including Kazakhstan, there is administrative and even criminal liability for this). The law obliges online platforms in Kazakhstan to remove “illegal content”, and if this requirement is not met, it gives the authorities the right to “restrict the activities” of the Internet platform. In China, false information spread on the internet will be blocked, and if it violates the law, some accounts will also be prohibited from speaking.

As for ethical issues, the Internet environment dictates a fairly strict policy in terms of security, privacy and social support. But at the same time, online mechanisms designed to control thinking and predict human behavior, including ethical rules. There have never been such instruments of influence on a person in the world. Journalism will always have to maintain its attachment to the truth, reinforced recently by the negative impact of the truth, the threatening way of life and thinking that we inherited from the vices cultivated in the twentieth cen-

ture by politicians and the population, for whom the goal was personal interests that justified the means. Deception was one of the tools, among other things, that offered its power and influence and plunged the world into the abyss of post-truth, which encroaches on the essence of the journalistic profession. There are elements in this post-truth era that make it one of the worst threats to professional journalism of our time. The phenomenon of fake news, which is actively spreading with the expansion of social networks and the development of technology on various platforms, forces journalists and citizens in general to take seriously the ethical standard of the profession of a journalist.

The digital world and digital journalism today need a revision of the laws, norms and ethics that would regulate them. For their harmonization, in particular in Kazakhstan, new laws, codes and rules are needed that will form the boundaries of what is permissible. The above actualizes the topic of this study.

**The purpose of this paper** is to study the concept of “international standards of journalism”, distinguish the problems of the implementation of international standards of journalism in the digital age, and highlight, based on the identification of current ethical problems, modern challenges facing journalism in the era of digitalization of the media space.

**The scientific novelty of the study** of international standards of journalism and the ethical regulation of digital journalism is due to the fact that digital journalism plays an increasingly important role in the modern information society. The study of international standards of journalism and the ethical regulation of digital journalism makes it possible to identify existing problems and shortcomings in this area, as well as to propose new approaches and solutions, focusing on the unique challenges that arise in the implementation of journalistic principles in the digital environment. Such challenges include, for example, the spread of disinformation and fake news, the violation of people’s privacy, digital following and its impact on journalistic practice.

In addition, the study of international standards and ethical regulation of digital journalism contributes to the formation of a single qualitative standard for new media. This is important in order to ensure public confidence in digital media and maintain a high level of professionalism of journalists.

**The practical significance of this research** lies in the fact that it provides an opportunity to analyze already conducted research on international standards and ethical principles of journalism in the dig-

ital age with new discoveries, based on the results of which a new strategy and methods for solving ethical dilemmas in the work of a journalist in the digital environment are being formulated.

### **Research methods**

The methodological basis in the process of solving the scientific component of the outlined topic was the works of Kazakhstani and foreign scientists who studied the problems of international ethical standards of journalism, the reliability of information in the mass media, the concept of fakes in the information space, etc. For the theoretical analysis of international standards of journalism, the study used traditional methods of comparison, analogy and generalization, which make it possible to reveal the essence of the concept of “international standards of journalism” in the most meaningful way. When working with the texts of the codes of professional ethics of a journalist, the method of content analysis was applied. The methodological basis chosen by the authors of the study of international standards of journalism is closely related to theoretical approaches and concepts that include theories of communication, sociology, political science and other scientific disciplines. This allowed us to provide a deep understanding of the problem area and formulate recommendations for improving the situation in this sphere.

### **Literature review**

The main theoretical basis of the study was the works of both Kazakhstani and foreign authors. Actually, there are a lot of works related specifically to the study of the interpretation and essence of the concept of “international standards of journalism”. In 2011, the work “International Standards and foreign practice of regulating journalism” of the researcher Richter was published, it was a textbook published as a UNESCO publication (Richter A. G., 2011). The work deals in some depth with such issues as international standards and national media regulation systems, access to information, state policy towards the media etc. In this tutorial, an entire chapter is devoted to the problem of Internet regulation. In particular, author wonders: “Is the Internet a mass media?”. The author writes that “With the development of new forms of information dissemination, the question arises about the applicability of the existing legal regulation for traditional media to the Internet. The Internet is a set of public telecom-

munication networks (telecommunication networks) united by a single technology for the production and dissemination of information. Following this definition and drawing an analogy, for example, with television, you can compare the Internet with a TV transmitter, a relay station and a TV in their technological totality, but not with a TV program. Lack of accessibility (mass character) The Internet and the frequency (updating) of distributed messages leads to the idea that it is premature to subordinate this sphere to the legal regime existing for the mass media” (Richter A. G., 2011: 231).

The work of scientists L.S. Akhmetova, A.V. Verevkin, T.Yu. Lifanov “UNESCO International Standards of Journalism in Kazakhstan: collection of scientific and methodological materials” is devoted to the problems of the development of international standards of journalism (Akhmetova L.S., 2019).

The study of Russian authors A. Baychik and Yu. Kuryshv – “International Standards of Professional Ethics of Journalists” is devoted to issues and standards of professional ethics of journalists on the example of ethical codes of the countries of the world (A.V. Baichik, Yu. V. Kuryshva, S. B. Nikonov, 2012). The work is a full-scale study and documents defining the ethical side of the development of journalism are systematized here in the form of textbook material. The first chapter is presented by the international principles of ethics, which have become the basis for the adoption of ethical codes in various states, the second chapter includes the texts of ethical codes of different countries. Each chapter contains a methodological explanation of how to conduct a comparative analysis of these documents.

Among foreign authors, Rodrigo Zamith’s recently published book “The international journalism handbook – concepts, challenges, and contexts” can be distinguished (Rodrigo Zamith, 2022). The book examines the modern fundamental problems of the development and functioning of the media, in particular the issues of media effects, cultural models of journalism, ethical issues, the importance of news today, issues of truth, bias, fragmentation of the audience, etc. In the author’s opinion, “international journalism is crucial for our understanding of the world beyond our own borders. This understanding is becoming increasingly important as modern societies are deeply interconnected. As the COVID-19 pandemic has shown us, a country cannot completely isolate itself. And some of our most pressing problems (for example, climate change) are hardly limited to national borders. However, international

journalism is not only about events that begin outside our own borders. It is also a way to learn about how people in other parts of the world chronicle these events, make sense of what is happening and present information truthfully and clearly. In other words, it gives us an opportunity to imagine how journalists here at home could have a different attitude to their work (and perform it). This is a chance to realize that perhaps the ways in which journalism is carried out in one place could be enriched if some ingredients from another place were added to them. Conversely, it is also a chance to realize the pitfalls of adopting certain ideologies and practices” (Rodrigo Zamith, 2022:7). This book is intended to explain the key theories and concepts that will allow you to understand the general practice of journalism around the world, and illustrate some of the problems that arise when journalists work in these contexts.

Let’s turn to the interpretation of the concept of “international standards of journalism”. A review of the literature has shown that all interpretations of the concept are reduced to generally accepted journalistic ethical principles worldwide, including: impartiality, honesty, openness, accuracy, objectivity, respect for privacy, verification of information sources.

Journalistic ethics and standards are the ethical principles of professional journalism, and the “Code of honor”, which is formulated in various forms in media organizations and trade unions. Ethics is what distinguishes a professional journalist from a blogger or any other citizen engaged in journalism.

The field of ethics is the extent to which individuals can be trusted to comply with a voluntarily established law (Moulton, 1997). Although “ethics” may be a vague term, in the most general sense it is understood as the study of the foundations and principles of right and wrong behavior of people that determine how they should treat each other in the world of voluntary relationships (Sanders K., 2002). Modern philosophical usage usually divides ethics into theoretical and applied parts. The first is related to the epistemological status of ethical statements. The second is more practical and considers which examples of behavior are right or wrong and should be encouraged in society (Pattyn B., 2000). According to Florence van Baasbank (2021), “the relevance of modern journalistic ethics was noted already in the late 1800s and early 1900s, when the press underwent industrialization and mass development. Liberal hopes that a free, maximally liberated press would create a healthy market of ideas were dashed

by the appearance of a powerful mass commercial press. People questioned the ability of the unregulated press to form a rational opinion for the public good” (Florence van Baasbank, 2021).

The influence of the media on the life of society is closely related to the responsibility of journalists. At the same time, the professional community of journalists develops standards of behavior and determines the boundaries of what is permissible not at once, since this is a long and complex process.

The international standard states that ethical codes should be adopted on the initiative of the media themselves. Self-regulation is the basis of journalism and the media. Self-regulation of mass media makes state intervention unnecessary (Akhmetova L.S., 2019:60).

“The International Principles of Professional Ethics in Journalism were designed at consultative meetings of a number of international and regional organizations in the period from 1978 to 1983” (Source: Mezhdunarodnye principy professional’noj etiki v zhurnalistike – <https://nansmit.tj/20968-2/?id=>).

The well-known American media researcher D. McQuail highlighted the fundamental values that are spread by media institutions and provide them with power over society among them: freedom, equality of different points of view and sources of information and a sense of solidarity. (McQuail D., 2005).

According to G. Toralieva, “International standards of journalism are perceived negatively by many, because it is believed that they impose some conventions. We are talking about the imposition of Anglo-Saxon culture or Anglo-American tradition. However, regardless of whether we accept innovations or not, they nevertheless exist. That is, if there is a desire to become in demand in world journalism, you will have to meet the standards. Everyone in this particular case chooses for himself. International standards exist because they are in demand by readers all over the world. International online journalism has its own standards for writing articles. Many experienced and young professionals in the field of journalism say that such standards do not exist. However, it should be emphasized that in this case we are talking about online journalism. The standards imply special rules for the publication of articles and basic ethical standards that a journalist who has chosen a virtual environment for his work should adhere to” (Gulnura Toralieva, 2006).

The creation of journalistic codes is based on general ethical principles. In general, it can be noted that the ethical codes of journalists around the

world are universal, and “the media must do their work in accordance with the following ethical principles: truth, objectivity, justice, prevention of defamation, respect for public decency, respect for privacy, prevention of plagiarism, respect for ethnicity, prevention of violence, indication of the source information, prevention of lies and falsification, observance of impartiality, and paying attention to the correct choice of words and images” (Sedigheh Babrana, Mahboubeh Ataherian, 2019).

According to J. Seppos, A.S. Hayes and J.B. Singer, in the digital environment, “old assumptions about journalistic roles and values can no longer be perceived uncritically” (Ceppos J., Hayes A.S., Singer J.B., 2007).

We agree with the opinion of the Kyrgyz researcher G. Toralieva that “international standards of online journalism, implying certain ethical and professional norms, as well as genre originality and structure of materials, are today a general guide for journalists from all over the world. This strategy allows local journalists to write articles that are understandable to a foreign reader who does not have the ability to track events in any particular country” (Gulnura Toralieva, 2006).

Speaking about the international standards of journalism, in our opinion, we are talking about the quality standards of modern journalism, the importance of compliance with ethical standards that organically complement the standards of information quality.

## Discussion and results

In Kazakhstan, the principles of professional ethics of journalists have been developed on the basis of international principles of ethics as a source for creating a code of ethics at the national level. In addition, a law regulating the professional activities of journalists has been adopted at the state level in Kazakhstan, and responsibility for violations in this area is also indicated in it. Initially, the Law of Kazakhstan “On mass means of information” (Russian – СМИ) was put into effect in 1999. Today, amendments to the Law “On Mass Media” are being considered. This document is also about changing the wording of “mass means of information”, since mass media include mass means of information, online publications and Internet resources. In fact, the law covers the entire Internet space. The document itself, which is currently being considered in parliament, is aimed at improving the status of journalists. It should be noted that the new Law complies



with Kazakhstan's realities and European standards. Conducted within the framework of the European Union project "International Media Standards and National legislation", showed that the domestic legal field in the field of media is constantly developing in line with international standards. The mass media, which activities cover all spheres of public life, are a serious institution on which the worldview of citizens, consent in society also depend to a certain extent. In general, the legislation concerning the Kazakh media complies with generally accepted international principles – Kazakhstan has joined many international treaties regulating, among other things, issues of the right to freedom of speech and media activities. (Raushan Shulembayeva. Law and the Media: in line with international standards – [https://online.zakon.kz/Document/?doc\\_id=30978201](https://online.zakon.kz/Document/?doc_id=30978201)).

The first journalistic Code of ethics was adopted by the American Society of Newspaper Editors in

1923. The "Code of Ethics of a Journalist" in Kazakhstan was adopted at a joint meeting of the Board of the Union of Journalists of Kazakhstan and the Club of Editors-in-Chief on October 30, 2012. It establishes moral and ethical principles and norms of professional activity of a journalist and an employee of the mass media of Kazakhstan, the violation of which does not entail criminal, administrative or other liability, but they must be observed both in the interests of the whole society and for the benefit of each citizen individually.

Like many other similar documents, the Code speaks of professional duty, social responsibility, honesty and impartiality, reliability and objectivity, respect for private life, etc.

In fact, each country has its own ethical codes regulating the activities of media workers, although the essence of many such documents is similar, but there are differences.

**Table 1** – Principles of ethics of the countries of the world

European Union	Th USA	Scandinavian countries	African countries	Kazakhstan
Freedom of speech	Freedom of speech	Freedom of speech	Freedom of speech	Freedom of speech
Independence	Independence	Independence	Independence	Avoiding insults
Truth	Truth	Truth	Avoiding cruelty	Truth
Objectivity	Objectivity	Objectivity	Objectivity	Objectivity
Social responsibility	Social responsibility	Social responsibility	Social responsibility	Honesty
Accuracy	Independence	Accuracy	Accuracy	Accuracy
Protection of dignity	Protection of dignity	Avoid slander	Protection of dignity	Protection of honor and dignity
Respect for other ethnic groups	Respect for other ethnic groups	Respect for other ethnic groups	Respect for other ethnic groups	Respect for other ethnic groups

In China, the government takes media activities very seriously and even harshly. Journalists are required to strictly distinguish between their editorial and business operations to prevent any violation of the principle of fairness in news reporting. According to Chinese researchers, in the context of digitalization, modern Chinese society has become more open, but at the same time conditions are being created for ethical problems (Wang Fan, 2022). Distortions in the minds of many citizens of the country of the concepts of ethics, morality and morality, which became the basis for the adoption of a special law "On Cybersecurity of the People's Republic of China", which came into force in 2017. It contains a strict restriction on the violation of the rights of an individual to privacy and personal information: "No individual or organization can steal or other-

wise obtain personal information in an illegal way, and cannot illegally sell or illegally provide personal information to others" (Source: Chinese Cybersecurity Law. URL: [http://www.npc.gov.cn/npc/xinwen/2016-11/07/content\\_2001605.htm](http://www.npc.gov.cn/npc/xinwen/2016-11/07/content_2001605.htm) (in Chinese)).

However, the implementation of the law does not prohibit the sale and purchase of personal information on social networks. Such behavior, which does not require significant costs and can be quickly rewarded, is still actively implemented on social media platforms, although the regulatory framework in China is tightening every year.

Ethical standards organically complement the standards of information quality, which any self-respecting editorial staff should also have. For example, in 2020 when a crime against the sexual integrity of a child occurred in Satpayev (a small

town in Kazakhstan), a photo of the girl was posted on the Internet. Such actions are prohibited by Law, but some media outlets made a decision to break the rules and ethical standards, citing that others posted before despite the fact that it is not recommended to report unnecessary details about victims or people who have committed certain crimes. Another ethical dilemma is the publication of photographs or videos of corpses in the media – it's not so much about public and private media, but, first of all, about social networks and Instagram. For some media, publishing photos of corpses is not uncommon. For example, in order to demonstrate the scale of the tragedy in the Gaza Strip, many Instagram channels openly post photos of dead children. On December 22, 2023, an accident occurred in Almaty, Kazakhstan, when a bus drove at speed into a crowd of people at a public transport stop. Three people were killed, and photos of the bodies of the dead without censorship were replicated by many Internet resources. Publishing such kind of content is an important ethical issue, but whether or not to publish such photos or videos is up to the editorial board or the author of the material (if it is, for example, about an Instagram or Telegram channel) to decide for themselves. It should be noted that posting content with scenes of violence and cruelty on YouTube, which may cause shock to viewers, is prohibited.

Today, online publications and new media are the most operational, free from censorship, often from external interference and pressure from state institutions, information platforms. It is these media platforms, where professional editorial teams with significant work experience work, carry out social contact independent of state structures, politicians or officials, and strive to establish communication between fellow citizens. Internet journalism is certainly the most democratic in the sense that it gives an opportunity for a professional reporter to speak out and leave a comment to an ordinary reader at the same time. The exchange of opinions in author's and social media with well-known politicians and public figures contributes to the formation of the basis of balanced public thought, constantly creating a kind of virtual world in which the ethical category of choice reigns, which allows us to talk about the possibility and necessity of social communication. It is in the field of Internet journalism as the most popular that young generation journalists have directed their efforts, who, relying on the long-term experience of senior colleagues, offer original innovations, in particular in genre reproduction, independent analysis and creativity. Modern journalists, using the capa-

bilities of online journalism, expand the boundaries of investigations, analysts (longread), interviews, hold interactive press conferences with spontaneous involvement of users, and therefore create new forms, ideas, and introduce advanced methods.

We agree with the opinion of the Russian authors Kolosova A.A. and Schneider A.A. that “in the new technological conditions of the development of the digital environment, journalism is in the process of significant transformation” (Kolosova A.A., Schneider A.A., 2016). It is not only about the transformation of the process of collecting, producing and distributing information by modern media, the need to specify the concept of “international standards of journalism in the digital environment”, modification of ethical codes and Media Laws, but also about a bidirectional process where every user of the global network can become a potential author. It's no secret that for a long time there have been discussions among both journalists and researchers about whether the blogosphere can be considered part of journalism. And if earlier the main difference was that journalists, unlike bloggers, follow (or ideally should follow) generally accepted international and domestic standards of journalism or professional media community. However, today it should be noted that bloggers have long gone beyond the creators and distributors of media products – today you can find many YouTube channels, telegram channels, etc. on the Internet, where former and current journalists and bloggers offer their vision of current events of domestic and international importance.

Informatization basically contains the most diverse trends of our time, in particular computerization, electronization, digitalization. The term “digitalization” does not have an unambiguous definition, but it clearly identifies 2 main aspects: digitalization as a technological process (creation of platforms, big-data systems, networking, creation of smart techno systems and artificial intelligence systems, etc.) and digitalization as a social process associated with virtualization of heterotopic communicative spaces, total mediatization, blurring the boundaries of private and public. The main blocks of ethical problems are formed: ethical problems of the development of digital technologies and ethical problems of the dissemination of these technologies and their inclusion as a material basis for social creativity through the use of these technologies in various social practices. The first block of ethical problems of an applied nature is mainly built around the following issues: the introduction and limitation of certain ethical principles in the standards for the

development of robotics and artificial intelligence systems. In this area, the development of an ethical examination procedure and the creation of the foundations for such an examination, such as, for example, the development of codes for the use of artificial intelligence and their evaluation by the expert community, is identified as a priority task. These principles provide for the expansion of the understanding of the ethical beyond the sphere of “man-man” and the transfer of the concept of the ethical into the sphere of human interaction with the “non-human”. To date, research in the field of information and communication technologies is carried out in the following areas: computer ethics, virtual ethics, network ethics (cyber ethics).

Digitalization has become a fundamental tool for the development of society. In the field of journalism, its importance is so great that the attitude towards this profession has changed. Without ethics, information turns into disinformation and manipulation, which is typical of a sphere in which actors can be confused if it is not clear what the role of each of them is in this new scenario.

The new digital era is full of opportunities that allow people to grow both personally and professionally. However, in addition to the positive aspects, it also has negative ones that can harm them. In the case of journalism, the trend towards digitization is obvious, but if used incorrectly, it can become dangerous. In the Internet space, thanks to the accessibility and interactivity of modern information technologies, as well as the opportunity for everyone to express their opinion – sometimes biased and incompetent, one can observe an unprecedented weakening of moral and ethical norms. Images in comments, the functioning of public sites with discriminatory content, the spread of popularizing gender, age, ethnic stereotypes and prejudices – today has become a common phenomenon. Media texts in this case, due to the fixation of abnormalities, can normalize these violations, make them habitual and imprint them in social memory.

When creating and editing media texts, it is necessary to identify vulnerable groups of the population, unethically presented information about which harms the assertion of universal principles of tolerance, kindness, respect, justice. For example, in the case of sexual violence, it is unacceptable to describe the incident in detail, name names and publish information that will remind the victim of the shame and pain experienced. Ethical norms are regulated by a system of rules and moral norms functioning in society. It follows that editors, as well as

public organizations and professional associations, have a huge responsibility in the field of monitoring the ethical norms of editing media texts. In order to prevent ethical violations, not to harm a person, the editor must understand sensitive topics and vulnerable social groups.

Today it is important to find a solution that will meet the needs associated with digitalization, and it is quite difficult to single out the ethical parameters that the profession of a journalist requires. In order not to cause confusion among the public, the reliability of information requires the author’s attention to detail and optimal data verification. Modern journalist, striving to be the best of the best and the first of the first, trying to maximize the opportunity to reach a large audience, forgets about the most important rules of the profession – the truthfulness of information. Although humanity lives live in a reality where speed is a mandatory requirement, the quality of information should not fade into the background, not to mention its incorrect transmission.

With the development of social networks and messengers, the problem of fake news and its impact on public opinion has become one of the key problems of modern journalism. Despite the fact that fake news issues are not new, in the digital age this problem has become especially relevant due to the wide access to information and the ability to quickly spread news through social networks and online platforms. In December 2023, the public of Kazakhstan was stirred up by the scandal surrounding the so-called “Aika’s List” posted on the Internet. This list is a list of secured clients of highly paid escort girls in Almaty, indicating their personal data and prices for sex services. It is noted that the compromising material was partially published by anonymous authors, which is why disputes broke out in social networks about the reliability of the information. It should be noted that in Kazakhstan, criminal liability is provided for the dissemination of confidential data under Article 147 of the Criminal Code of the Republic of Kazakhstan (“Violation of privacy and the legislation of the Republic of Kazakhstan on personal data and their protection”) (Source: «Spisok Ajki», ili Kto stoit za utechkoj informacii intimnogo haraktera v Seti?» – <https://orda.kz/spisok-ajki-ili-kto-stoit-za-utechkoj-informacii-intimnogo-harakter-a-v-seti-380134/>).

Today, fake news poses a serious threat to the principles of ethics and can destroy the credibility of journalism in general. Against the background of the Palestinian-Israeli conflict, as well as the war in Ukraine, disinformation and fake stuffing have be-

come a constant phenomenon in the media space (especially on the Internet). In 2019 and 2021, Internews conducted a study that touched on the topics of media literacy and media consumption in Kazakhstan. The results showed that the majority of respondents from Kazakhstan receive information from social networks and Internet sites, and 30% of respondents learn the news through television. At the same time, in comparison with 2019, the share of information sources decreased across all channels except social networks. For example, in 2021, the consumption of information through television decreased by half... Most of the respondents, namely 58.1%, trust television, Internet sites are in second place, the trust of respondents in information from

social networks, forums and blogs is the lowest. At the same time, Instagram, YouTube and WhatsApp are the most trusted among social networks (Source: Yuna Korosteleva. «Nashi grazhdane dazhe ne osoznayut, chto oni zhertvy propagandy». Kak Kazakhstan mozhet borot'sya s rossijskoj propagandoj – <https://vlast.kz/politika/52046-nasi-grazhdane-dazhe-ne-osoznaut-cto-oni-zertvy-propagandy.html>).

Research on the problem of fake news and analysis of the compliance of international journalism standards with the realities of the digital age can help identify effective measures to combat fakes and protect the interests of society. Let's look at how fakes contradict international standards of journalism.

**Table 2** – The problem of fakes and their inconsistencies with international standards of journalism

<b>The problem of fakes in journalism</b>	<b>International standards of journalism</b>
Spreading false information	The obligation to provide truthful information
Distortion of facts and events	Principles of neutrality and objectivity
Insufficient fact checking	The principle of professional responsibility and the obligation to verify facts
Lack of balance and bias	The principle of fairness and balance in reflecting events
Violation of confidentiality of information sources	The principle of protection of information sources
Lack of transparency in the work	Principles of openness and access to information
Insufficient care for people's feelings and dignity	The principle of respect for human dignity

This table is a summary of the main problems associated with fake information in journalism and the relevant international standards aimed at solving them. These international standards and codes of ethics for journalism may include additional provisions and principles. Thus, the problem of applying international standards of journalism in the digital age is an urgent and complex problem of the modern media space. With the development of network technologies and the spread of digital platforms, journalism is experiencing serious challenges related to maintaining ethical standards and the quality of information content.

Who is a real journalist of our time? Today, if you focus on the people who are charged with transmitting and collecting information, thanks to digital trends, this role loses its meaning in the face of the huge number of citizen journalists who work in social networks today. The unreliability that journalists are now receiving is overshadowed by this new news format, in which it is believed that everyone can report something of their own. These are two big problems that largely affect journalism and in many cases cause neglect of this profession or even

consider it something easy to perform. The reality is that, despite the availability of these new tools, you cannot lose the professionalism that every role deserves, and that quality work should exceed those opportunities, no matter how tempting they may seem.

Journalism today is carried out both in real and virtual communities. The ability to use the opportunities of interaction with the public is important to achieve not only the goal of informing, but also communication. It is important to take into account reality, but including the part of it that is a reaction to the information of the citizens themselves. Thus, a journalist can greatly benefit from this interactive communication. Journalism today is based on interactivity and mutual cooperation, because the ability to listen will help you learn how to correctly, accurately inform the population, delivering truthful and necessary information.

But this result cannot be achieved without due professional diligence based on fact-checking, multiple versions of stakeholders and rigor in order to avoid interpretations that may offer a biased view of reality. Thus, the role of a journalist in covering only



what he knows, and not in becoming a representative of news that he does not know about, is one of the basic requirements of quality journalism.

### Conclusion

Digitalization has changed the way journalism is conducted, but one constant remains: the need for a strong journalistic ethic. A journalist needs to be someone who can be trusted, and this can be a daunting task, especially in the digital age. This obstacle, although it may seem simple, is more complicated due to external pressure and constant ethical dilemmas. What are the responsibilities of a journalist in the digital age? In an era when the business model of journalism has changed and trust in the media has been undermined, it is vital that journalists take care of the profession and strengthen trust. The correspondence between what is published and what is demonstrated is crucial in order to be a trustworthy journalist.

In modern times, in the era of globalization, computerization, the “global village”, the mass media and the inextricably linked activities of journalists have become an important element of public life. Journalists are directly responsible for the accuracy of the transmission of information, the objectivity of the media discourse and the content. The role of a journalist is to inform the recipient about facts, things, events or processes occurring beyond the reach of the recipient. A characteristic feature of modern times and modern mass media is the universality and ease of access to information.

Ethics absorbs the results of the search for the meaning of a person’s life, defines values and fits the goals of actions into a broader axiological structure. Today, journalistic ethics, that is, all norms of behavior of a journalist in relation to the recipient, can be an element of information ethics, or, more narrowly, ethics of information security.

The commitment of information companies and journalists to international standards of journalism and ethics is crucial. However, journalistic self-regulation does not apply only to the media and journalists. In order for all this to bring effective and useful

results, the active participation of the scientific community, non-governmental organizations and the State is also required. All of them bear responsibility for maintaining ethical and professional criteria for the benefit of society.

In this context, in order to stimulate journalistic self-regulation in Kazakhstan, authors of this paper propose the next:

- Inclusion of ethics and values subjects in the curricula, starting from primary and secondary schools, as well as subjects related to media literacy – reading and analysis of media content in order to form a critical audience.

- Adoption and observance of ethical codes, principles of protection of the interests of the audience and editorial boards by each of the mass media in the country.

- Strengthening ties with academic circles and civil society organizations, both domestic and foreign, as well as with international organizations involved in the protection and professionalization of journalists.

- Encouraging research, reflection, discussion in the field of ethical and legal responsibility of the mass media in the country.

- Elimination of legal nihilism among journalists by conducting legal trainings and master classes on fact-checking.

- Support for the professionalization of journalists in order to promote the formation of new generations of journalists who adhere to ethical standards in the digital era and feel social responsibility.

So, the essence of professional standards of journalists lies in truthful, unbiased and timely information provided. The modern audience needs exactly the truthful and timely information. Otherwise, the media shows disrespect for those who depend on journalistic work.

And, unfortunately, it will continue to get worse if journalists neglect international media standards. The standards of journalism are in principle diverse in forms, they are the same in essence: loyalty to the basics of the profession, concern for the safety of the audience, accuracy, truthfulness, impartiality. And awareness is security.

### References

- Ahmetova L.S. (2019). *Mezhdunarodnye standarty zhurnalistiki YUNESKO v Kazahstane: sbornik nauchnyh i metodicheskikh materialov* [UNESCO International Standards of Journalism in Kazakhstan: collection of scientific and methodological materials]/ L.S. Ahmetova, A.V. Verevkin, T.YU. Lifanova. – Almaty: Qazaq universiteti, 2019. – 94 s
- Ceppos J., Hayes A.S., Singer J.B. (2007). Shifting roles, enduring values: The credible journalist in a digital age // *Journal of Mass Media Ethics*, 2007, № 22(4), pp. 262-279.

Gul'nura Toralieva (2006). *Mezhdunarodnye standarty on-lajn-zhurnalistiki (prakticheskoe rukovodstvo dlya zhurnalistov)* [International standards of online journalism (a practical guide for journalists)]/ Gul'nura Toralieva//–Bishkek, 2006, – 64 s.

Florence van Baasbank (2021). *When tradition meets innovation: Ethical journalism in the digital age. An exploratory case study and critical discourse analysis*// Master's Thesis, June 2021

Kolosova A.A., SHnajder A.A. (2016) *Novye SMI kak simvol transformacii medialandshafta informacionnogo obshchestva* [New media as a symbol of transformation of the media landscape of the information society]// *Filologicheskie nauki. Voprosy teorii i praktiki*, 2016, № 4-1(58), s. 20-23

McQuail, D. (2005). *Mass Communication Theory*. London: Sage, 565 p.

Mezhdunarodnye standarty professional'noj etiki zhurnalistov: ucheb.-metod. posobie [International standards of professional ethics of journalists: an educational and methodological manual]/ sost. A. V. Bajchik, YU. V. Kuryшева, S. B. Nikonov. — SPb.: S.-Peterb. gos. un-t, Vyssh. shk. zhurn. i mass. kommunikacij, 2012. — 102 s

Moulton, L. (1997). *From our own correspondents: Fumes from the spleen*. *Paediatric and Perinatal Epidemiology*, 11(4), 380-282.

Pattyn, B. (2000). *Media ethics: Opening social dialogue*. Peeters Publishers.

Rihter A. G. (2022) *Mezhdunarodnye standarty i zarubezhnaya praktika regulirovaniya zhurnalistiki: uchebnoe posobie*. Izdanie YUNESKO [International standards and foreign practice of journalism regulation: a textbook. UNESCO edition]. – M., 2011. – 360 s

Rodrigo Zamith (2022). «The international journalism handbook – concepts, challenges, and contexts» – UMass Amherst Libraries – University of Massachusetts Amherst Libraries, 2022

Sanders, K. (2002). *Ethics and journalism*. Sage Publications Ltd.

Sedigheh Babrana, Mahboubeh Ataherian (2019). *Professional Ethics Codes for Global Media – International Journal of Ethics & Society (IJES)*, Vol.1, No.2(2019)

Wang Fan (2022). *Professional'naya etika zhurnalista v KNR: Kul'turno-filosofskie i istoricheskie aspekty* [Professional ethics of a journalist in China: Cultural, philosophical and historical aspects]// *Vestnik Volzhskogo universiteta imeni V.N. Tatischeva* № 1, tom 1, 2022

#### **Documents**

Zakon Respubliki Kazahstan O sredstvakh massovoj informacii ot 23 iyulya 1999 goda № 451-I. [The Law of the Republic of Kazakhstan on Mass Media dated July 23, 1999 goda No. 451-I.]

Chinese Cybersecurity Law. URL: [http://www.npc.gov.cn/npc/xinwen/2016-11/07/content\\_2001605.htm](http://www.npc.gov.cn/npc/xinwen/2016-11/07/content_2001605.htm) (in Chinese).

#### **Electronic resources**

Chto takoe «novaya etika» i kak ona vliyaet na media [What is the “new ethics” and how does it affect the media?] – <https://presscouncil.ru/novosti/novosti-iz-mira-mediaetiki/6305-chto-takoe-novaya-etika-i-kak-ona-vliyaet-na-media>

Zhanar Kusanova. «Spisok Ajki», ili Kto stoit za utechkoj informacii intimnogo haraktera v Seti?

Mezhdunarodnye principy professional'noj etiki v zhurnalistike [International principles of Professional Ethics in Journalism] – <https://nansmit.tj/20968-2/?id=33166>

Producers' guidelines producers' guidelines the BBC's values and standards the BBC's values and standards – [http://downloads.bbc.co.uk/guidelines/editorialguidelines/Legacy\\_Guidelines/2000-producers-guidelines.pdf](http://downloads.bbc.co.uk/guidelines/editorialguidelines/Legacy_Guidelines/2000-producers-guidelines.pdf)

Raushan Shulembaeva. Zakon i SMI: v rusle mezhdunarodnyh standartov [Law and the Media: in line with international standards] – [https://online.zakon.kz/Document/?doc\\_id=30978201](https://online.zakon.kz/Document/?doc_id=30978201)

Yuna Korosteleva. «Nashi grazhdane dazhe ne osoznayut, chto oni zhertvy propagandy». Kak Kazahstan mozhet borot'sya s rossijskoj propagandoj – <https://vlast.kz/politika/52046-nasi-grazhdane-daze-ne-osoznaut-cto-oni-zertvy-propagandy.html>

Н.М. Касымбекова\* , Т.М. Көпбаев , А.А. Тасилова 

Әл-Фараби атындағы Қазақ ұлттық университеті, Қазақстан, Алматы қ.

\*e-mail: kassymbekova.nazira@gmail.com

## ҚАЗАҚТІЛДІ КОНТЕНТТІҢ ТЕЛЕГРАМДА ХАБАР ТАРАТУЫ

Бүгінде әлеуметтік желілердің функциясы өзгерген. Олар бастапқы коммуникация құралы ретіндегі міндеттеріне енді ақпаратты түрлі жанрда, түрлі формада тарату қызметінде жүктеді.

Бұл зерттеудің мақсаты – қазақ тіліндегі контенттің телеграмда хабар тарату әдіс-тәсілдерін зерттеу. Телеграмның өзге әлеуметтік желілерден артықшылықтарының бұқаралық ақпарат құралдарының бәсекелесіне айналуына себепкер болғанын анықтау. Бұл мақсатқа жету үшін қазақ тілінде хабар тарататын бір ақпараттық порталды алып, оның телеграмдағы контентіне, форматына талдау жасау міндеті қойылды. Зерттеу нәтижесі бойынша телеграмның дәстүрлі медиадағы салалық басылымдардың баламасы екені анықталды. Яғни, телеграм арналары белгілі бір бағытты ұстанып, сол бойынша хабар таратады. Сондай-ақ 1 минутқа дейінгі колобок видеолар мен жаңалықтардың аудио нұсқасы енді оқырман жинай бастаған, жаңадан ашылған телеграм арналарына тән екені анықталды. Өйткені оқырман саны 100 мыңнан асатын арналардан мұндай контент түрі анықталған жоқ. Бұдан бөлек, ақпараттық бағыттағы телеграм арналарына жазылушылар саны мерзімді басылым тиражынан әлдеқайда көп екені анықталды.

Телеграм қолдану қауіпсіздігі бойынша да, қолданушының жеке деректерін қорғау бойынша да сенімді әлеуметтік желіге жатады. Контенттердің сапасын сақтау кезінде де аудитория осы желіге көп жүгінеді. Сондай-ақ 2019 жылдары елімізде қақтығыстар болып, интернет бұғатталғанда тұрғындар VPN арқылы интернетке қосылып, ақпаратты осы телеграм желісі арқылы алған. 2022 жылы Қаңтар оқиғасы кезінде де халық интернетке прокси серверлер арқылы кіріп, жаңалықтарды телеграм арқылы біліп отырды.

Мақалада статистикалық деректер келтіріліп, салыстыру мен зерттеу тақырыбына байланысты контент талдау мен сандық әдістері де қолданылды. Сондай-ақ шетелдік сарапшылардың пікірлері келтірілді.

Телеграм арнаға сайттағы үлкен материалдың қысқа ғана түрі салынып, толық оқу үшін сайтқа қайта сілтеме беріледі. Сонымен қатар ол жерде де аудиториямен байланыстың әр түрлері жасалады. Сауалнама, ақпаратқа пікір қалдыру сынды әрекеттер оқырмандармен қарым-қатынасты нығайтып отыруға мүмкіндік береді.

Зерттеу мақаласының практикалық маңыздылығы ретінде ақпараттарды телеграм каналдарға бейімдеп, сол арқылы газетке, сайтқа, телеарнаға аудитория тартуды айтуға болады. Одан бөлек, телеграмға контент дайындауда жаңашылықтар ала алады.

**Түйін сөздер:** әлеуметтік желілер, телеграм, салалық БАҚ, жаңа медиа, қауіпсіздік, прокси сервер, интернетті бұғаттау.

N.M. Kassymbekova\*, T.M. Kopbayev, A.A. Tassilova

Al Farabi Kazakh National University, Kazakhstan, Almaty

\*email: kassymbekova.nazira@gmail.com

### Broadcasting of Kazakh content in Telegram

Today, the function of social media has changed. Apart from their responsibilities as the primary means of communication, they have also taken on the function of disseminating information in various genres and forms.

The purpose of this research is to study methods of broadcasting content in the Kazakh language in Telegram. Find out why Telegram's advantages over other social networks have made it a media competitor. To achieve this goal, the task was set to take one information portal broadcasting in the Kazakh language and analyze its content and format in Telegram. Also, it has been established that the number of subscribers to Telegram information channels significantly exceeds the circulation of periodicals.

Telegram is a reliable social network both in terms of security and in protecting the personal data. Even if the quality of the content is maintained, the audience will often turn to this network. Also in 2019, when there were conflicts in the country and the Internet was blocked, residents connected to the Internet via VPN and received information through this Telegram network. Even during the Jan-

uary 2022 incident, people accessed the Internet through proxy servers and received news through Telegram.

The article provides statistical data; comparison, content analysis and quantitative methods are used. The opinions of foreign experts were also given.

The practical significance of the research article lies in adapting information to Telegram channels. In addition, they will be able to receive updates on the preparation of content for Telegram.

**Keywords:** social networks, Telegram, industry media, new media, security, proxy server, Internet blocking.

Н.М. Касымбекова\*, Т.М. Копбаев, А.А. Тасилова  
Казахский национальный университет им. аль-Фараби, Казахстан, г. Алматы  
\*e-mail: kassymbekova.nazira@gmail.com

### Распространение казахского контента в Telegram

Сегодня функция социальных сетей изменилась. Помимо своих обязанностей основного средства коммуникации, они также взяли на себя функцию распространения информации в различных жанрах и формах.

Целью данного исследования является изучение методов трансляции контента на казахском языке в Telegram, а также определение преимуществ данного канала перед другими социальными сетями и основания его конкурентоспособности. Для достижения поставленной цели была поставлена задача взять один информационный портал, вещающий на казахском языке и проанализировать его контент и формат в Telegram. По результатам исследования было установлено, что Telegram эквивалентен отраслевым публикациям в традиционных СМИ. То есть, Telegram-каналы следуют определенному направлению и соответственно распространяют схожий контент. Также, установлено, что количество подписчиков информационных телеграм-каналов значительно превышает тиражи периодических изданий.

Telegram относится к надежной социальной сети, как с точки зрения безопасности использования, так и с точки зрения защиты персональных данных пользователя. Аудитория также часто использует эту сеть для поддержания качества контента. Авторы отмечают, что в 2019 году, когда в стране были политические конфликты и Интернет был заблокирован, жители подключались через VPN и получали информацию через сеть Telegram. Аналогичный доступ к новостям в Telegram через прокси-серверы Интернета зафиксирован и во время январских событий 2022 года.

В статье приведены статистические данные, проведено сравнение и контент-анализ публикаций, использованы методы оценки качества и просмотров текстов СМИ. Также были приведены мнения зарубежных экспертов.

Практическая значимость исследовательской статьи заключается в адаптации информации к Telegram-каналам, тем самым происходит привлечение аудитории к газете, сайту и телеканалу. Кроме того, есть возможность получать новую информацию при подготовке контента для Telegram.

**Ключевые слова:** социальные сети, Telegram, отраслевые СМИ, новые медиа, безопасность, прокси-сервер, блокировка интернета.

### Кіріспе

Телеграмм әлеуметтік желі қолданушыларының арасында сенімді әрі қауіпсіздігі жоғары желі ретінде танылған. Ондағы контенттің ойын-сауыққа емес, көбінесе ақпараттық, пайдалы бағытқа негізделгені үшін де аудиторияны көптеп тартады. Бүгінде ақпараттық технология жылдам дамып, барлық салаға қарқынды өзгеріс енгізуде. Бұл саладан медиа саласы да тысқары қалған жоқ. Дәстүрлі БАҚ жаңа медиаға жол бермей, жаңашылдыққа барынша ілесіп келеді. Мақаланың өзектілігі – жаңа медиа мен дәстүрлі БАҚ-тағы ортаның табу, жаңа медиа тенден-

цияларын дәстүрлі БАҚ-та ұтымды қолдануды қарастыру. Сонымен қатар аудитория жаңа медиа арқылы дәстүрлі БАҚ-қа баратындай шеңбер балансын құру да мақаланың өзектілігіне айналып отыр.

Телеграм желісі әуелі өзінің қауіпсіздігі арқылы аудиторияның сұранысына ие. 2013 жылдың басында, телеграмм іске қосылмай тұрып, Дуровтың (телеграмды құрушы) пәтеріне полиция тінту жүргізген. Осыдан кейін кәсіпкер бірнеше ай бойы жасырынып жүрді. 2013 жылдың маусымында Эдвард Сноуден NSA туралы ісі әшкереленген соң, Дуровқа бұл оқиға қатты әсер етті: «Біз қауіпсіздік біздің ғана емес,



жаһандық мәселе екенін түсіндік”,- дейді. 2014 жылдың қаңтарында Кремльмен байланысы бар инвесторлар Вконтакте желісін бақылауға алды. Ал ағайынды Дуровтар өз акцияларын сатып, Ресейден қашуға мәжбүр болды. Содан бері ағайындылар қуғында өмір сүріп, телеграмды дамытуға көп көңіл бөледі. Платформаның құпиялылыққа бағытталғаны таңқаларлық емес, ол туралы автор: «Кейбір елде үкіметті сынау заңсыз болса, телеграм мұндай саяси астарлы цензураның бір бөлігі болмайды. Бұл біздің құрылтайшылардың қағидаларына қайшы келеді. Біз террористік (мысалы, ISIS-ке қатысы бар) боттар мен арналарды бұғаттасақта, бейбіт түрде балама пікір білдіретін ешкімді бұғаттамаймыз» деп пікір білдірген.

### Тақырыпты талдау мен дәйектеу

XXI ғасырдың бас кезінде интернет едәуір дамып, коммуникацияның жаңа құралдары қолданысқа ене бастады. Басында тек хат алмасу мен көңіл-күйді білдіретін әлеуметтік желілер алғашқы онжылдықтан кейін ақпарат алмасып, жаңа медианың бір түріне айналып шыға келді.

Әр әлеуметтік желінің өзіне сай атқарған функциясы болды. “Мой мир” (агент) электрондық поштадан кейінгі цифрлық байланыс құралы еді. Қолданушылардың эл.поштадан оны көп қолдануының бір себебі ыңғайлы әрі қызық интерфейсіне болатын. Түрлі көңіл-күйді білдіретін эмоджилар, әр қолданушының жағдайын білдіріп тұратын статус және жеке суреттері қабырғаларының (стена) көркін кіргізетін еді. Кейіннен оның орнын ресейлік желі Вконтакте басты. Алдыңғы желімен салыстырғанда мұндағы басты ерекшелік user experience-тың қолайлы болуында еді. Өйткені қабырға да (стена), хат жазатын терезе де барлығы бірге орналасқан. Дәл осы желіде ақпараттың әртүрлі каналдары (бірлестіктер, сообщество) шыға бастады. Атап айтқанда ән, тарих, сәулет өнері, мотивация, бизнес, өнер сияқты тақырыптарға арналған сансыз бірлестіріктер құрыла бастады. Аудитория бұрын мерзімді басылымдарға жазылған сияқты бұл топтарға да жазылып алып, жаңа ақпараттарын оқып, қызық болса бөлісіп, ұнаса пікір қалдырып, лүпіл басытын болды. Кейіннен Facebook, сосын Instagram желісі танылды. Facebook Вконтакте мен Мой мир желілеріне ұқсас болды. Оларда қабырғаға сурет салмай-ақ жазба қалдыруға болатын еді. Ал инстаграмның ерекшелігі сол бірде бір жаз-

баны суретсіз жариялауға болмайды. Жоғарыда атап өтілгендей, бұл желілерді басында тек жеке тұлғалар ғана қолданып жүрді. Кейіннен барып ұйымдар мен мекемелер де тіркеле бастады. Желілердің ортақ тұсы алдымен ақпараттық, кейін танымдық бағыт болды. Өзара ақпарат алмасып үйренген аудитория Вконтакте желісінде түрлі танымдық топтарды оқыды. Ал Facebook-те сәл өзгешелеу еді. Ондағы аудитория жасы өзгелерден 10 жылға алда болатын. Сондықтан да пікір білдіру, парақша жүргізу бағыты басқа болды. Телеграм желісі де хат алмасу, суреттердің сапасын сақтау бойынша басталып, кейіннен жан-жақты ақпарат беретін онлайн арнаға айналды. Мұнда барлық формат: мәтін, сурет, аудио, видео да мүмкін еді.

### Әдебиеттерге шолу

О.Ляховненко (Lyakhovenko, 2022) телеграм кей аудитория үшін коммуникациялық сұрақтарды шешуге арналған дегенді айтады. Өйткені бұл әлеуметтік желіде сарапшылар мен сарапшылық орталықтардың пікірлері, бағалаулары мен аналитикалық ойлары жазылған канал жұмыс істейді. Онда постар жариялау арқылы түсініктеме беру ыңғайлы. Қоңырауларға үнемі жауап берудің және журналистерге бірдей жауап берудің орнына (содан кейін айтылғандарды нақтылау және т.б.), маман кең аудитория қолдана алатын қысқа және мазмұнды тұжырымдама жаза алады. Телеграмда аналитикалық баяндамалар, презентациялар, кітаптар, жазбалар, слайдтар және т. б. сияқты сараптамалық өнімдерді орналастыру ыңғайлы. Мессенджердің функционалдығы толық мәтінді зерттеулері бар файлдарды орналастыруға, мессенджерлерде ақпаратты жіберуге, қайта жариялау кезінде түсініктеме беруге және т. б. мүмкіндік береді.

Телеграм арналарының бірінші және екінші тобы арасындағы «ортаңғы» аймақта «инсайдерлік» арналар жұмыс істейді, олар бір жағынан саяси және коммуникациялық мәселелерді шешеді, ал екінші жағынан процестер мен оқиғалар туралы эксклюзивті ақпарат бере алады. Бұл өз кезегінде бірінші кездегі ақпарат болып саналады.

Сондай-ақ салалық, аймақтық немесе тақырыптық контексте өзекті ақпаратты жинайтын телеграм-арналарды, агрегаторларды, бөлек атап өтуге болады. Олар қызықтыратын тақырып бойынша тұрақты кәсіби мониторинг

субъектісі ретінде ыңғайлы. Аудитория оларға өздері түсірген видеолар мен аудиторияларды, суреттерді жіберіп тұрады. Алайда өздері бірегей сараптамалық контент дайындамайды. Бұған дәлел ретінде “Настоящее время” арнасын айтсақ болады. Аталмыш арна оқырмандарының жіберген видеолары арқылы 2020 жылғы Белоруссиядағы қақтығыс туралы “Мы не знали друг друга до этого лето” фильмін түсірген.

Іс жүзінде телеграм арналарының барлық аталған түрі параллель жұмыс істейді. Бұл оған дейін ол ақпаратты оқымаған оқырманға ақпараттық шок әкеледі. Нәтижесінде, оқырман жарияланған материалдарды түсініп, олардың мазмұнына сын көзбен қараудың орнына, өзіне жақын саяси ұстанымды тарататын арналарды таңдайды немесе материалды беру стилі мен форматы бойынша ерекшеленетін ақпаратты таңдайды (көбінесе жанжалды және жалған). Сондай-ақ дұрыс құрылмаған ақпарат ағынын таңдауы мүмкін. Кәсіби жағынан бұл тәсіл нәтижесіз болғандықтан, саяси телеграм арналарының жұмыс істеуінің аналитикалық моделін құру туралы мәселе туындайды.

Телеграмның мессенджер ретіндегі функционалдығы маңызды рөл атқарады, соның ішінде жазбаларды тұрақты хабарламалар ретінде қайта жіберу мүмкіндігін атап өтуге болады. Facebook сияқты әлеуметтік желілерден айырмашылығы, оқырман жаңалықтар лентасын өзі реттейді. Оның алгоритмдері хабарламаларды жасырмайды және бұрын оқылған жазбаларды жаңа ретінде көрсетпейді, интрузивті жарнама жоқ, арналар тарихы (файлдар мен сілтемелер бойынша іздеуді қоса алғанды) сияқты ыңғайлы іздеу жүйесі бар. Сарапшылар мен саяси коммуникацияның кәсіби қатысушылары үшін бұл абсолютті плюс деп айту керек.

Испандық бұқаралық ақпарат құралдары телеграмм ұсынатын жаңалықтар тақырыптары, шұғыл жаңалықтар туралы ескертулер және мультимедиялық контент сияқты әртүрлі қызметтерін атап өтті. Екінші жағынан, журналистік компаниялардың телеграмм сияқты лезде хабар алмасу платформаларында тіркелгені анықталды. Жаңа медиа ұсынатын қосымшалар мен артықшылықтарды пайдалануға тырысады, осылайша аудиторияның назарын аудару үшін оларды ақпараттық стратегияға енгізген.

Бұл осы мобильді платформалар ұсынатын техникалық мүмкіндіктердің арқасында жүзеге асты. Ол: нақтылық, жеделділік және контентті ортақ пайдалануды қамтиды. Ақпараттық құрал

ретінде мобильді құрылғылардың интерактивті мүмкіндіктері көп, сондай-ақ контенті әр қолданушыға қарай бейімдей алады. Платформадағы хабарламаларды алмасу бұқаралық ақпарат құралдарын оқырмандарын жаңалықтарды қалт жібермеуге, оларды әрдайым құлақтандырып отыруға әкелді. Жоғарыда аталған мультимедиялық функциялар әлеуметтік медианың қарқынды түрде өсуіне себеп болды. Сондай-ақ контентті Интернет арқылы жасау мен тарату құралдарының төмендеуі және аудиторияның белсенді рөлге ие болуы да негізгі фактордың бірі болып отыр. (Negreira-Rey, Lopez-Garcia and Lozano-Aguilar, 2017).

Cornia et al. (2018) дерегіне сәйкес, бұл трендтер еуропалық БАҚ-тың цифрлық желі мен жаңалықтар тарататын платформаларға деген инвестицияның өсуіне әкелді. Олар 3 стратегиялық қадамдарды қамтыды: өздерінің сайттарына трафик тарту, басқа платформаларда көріну және охватты көбейту, сондай-ақ цифрлық жазылымдар санын (подписка) санын көбейту болды.

Басқалардың назарын аудару артықшылықтарға да, күштің болуына да әкеледі. Назар аудару, (Perez-Serrano, 2011) бойынша, басқалар сияқты тауар емес, кез келген экономикалық транзакцияның қажетті шарты. Сонымен қатар, аудиториялардың күші ақпаратқа қол жеткізудің үнемі өсуіне байланысты контентті таңдауға негізделген. Пайдаланушы өз уақыты мен назарын жұмсайтын контентті таңдай алуы керек. Аудиторияның белгілі бір әлеуметтік желіге немесе белгілі бір хабар алмасу платформасына бөлетін уақыты оның экономикалық өміршеңдігінің көрсеткіші деп баға беріледі (Bueno, 2017). Осылайша, ақпаратты өңдеу әдісін үш кезеңмен қорытындылауға болады (Davenport & Beck, 2002): ақпаратты білу/түсіну; белгілі бір мәселеге назар аудару; және әрекет ету немесе жасамау туралы шешім қабылдау.

Телеграмды дұрыс пайдалану әлеуметтік құпиялылықты тұжырымдамалық түрде өзгертетін сияқты. Қолданба жариялылықты іздейтін жалпы пайдаланушымен емес, жеке пайдаланушымен коммуникация құратын қауіпсіз қосылымды ұсынады (de Zeeuw and Tuters). «Жеке әлеуметтілік» жеке пайдаланушыға (міндетті түрде жариялылық/танымалдылық іздейді) немесе бетперде киген пайдаланушыға (көбірек назар аударуы мүмкін) жеке чаттар мен жеке топтық чаттардағы белсенділікті қамтитын термин болуы мүмкін.

Екіншіден, ұйымдастыруға, жұмысқа қабылдауға, сөйлесуге және т.б. болатын жеке кеңістіктерді қоспағанда, телеграмм пайдаланушысы әлі де жариялылыққа ұмтылуы мүмкін. Мұнда арнаны пайдалану маңызды, өйткені YouTube сияқты жазылушыларға хабар таратуға мүмкіндік береді.

Автор желідегі белсенді әрі атақты адамдарды тапқан, бірақ аудиторияның сиреп бара жатқанын айтты; тілдерінің жұмсарғанын да анықтаған. Сондай-ақ Facebook пен Instagram-ның сәтті болғанын, бірақ экстремалды атақты адамдар үшін тартымсыз болып қалғанын анықтаған. Ал YouTube және Twitter маңызды болып қала бермек деді. Ричард Роджерс (Rogers, 2020) телеграмм онлайн хабар алмасу қолданбасының соңғы жылдары танымалдығы артып, 2020 жылдынағайндайсайынғы белсенді пайдаланушылар саны бойынша Twitter және Snapchat-тан асып түскенін айтады. Сондай-ақ мессенджер 2019-2020 жылдары Беларусь, Ресей және Гонконгты қоса алғанда, бірнеше елдердегі қозғалыстарға наразылық білдіру үшін маңызды болды (Urman, 2021). Дегенмен, бүгінге дейін телеграммдағы онлайн әрекеттерді зерттеген бірнеше зерттеулер ғана болды және ешқайсысы наразылық мобилизациясына қатысты платформаны талдаған жоқ. Осы зерттеуінде автор Гонконгтағы 2019 жылғы наразылықтарға байланысты телеграмм негізіндегі әрекеттерді қарастыру арқылы бар олқылықты қарастырады. Ол мақалада телеграммдағы наразылықтарды жұмылдыру және үйлестіруді зерттеу үшін қолданылатын әдістемелік құралдардың мысалын ұсынуды мақсат етеді. “Біз сондай-ақ ресурсы төмен азиялық тілдердің бірі саналатын кантон тіліндегі есептеу мәтінін талдау бойынша зерттеулерге, сондай-ақ Гонконгтағы наразылықтарға арналған және жалпы әлеуметтік медиа негізіндегі наразылықты жұмылдыру бойынша зерттеулерге үлес қосамыз. Ол үшін біз телеграмм API арқылы жиналған деректерге және желілік талдау мен есептеу мәтінін талдаудың комбинациясына сүйенеміз. Біз телеграмм желісінің наразылыққа қатысты ақпараттың тиімді таралуын қамтамасыз ететін біртұтас болғанын байқаймыз. Телеграмм арқылы таралатын контент негізінен болашақ әрекеттерді талқылауға және наразылық бойынша сайттағы ақпаратқа қатысты болды (яғни, полицияның белгілі бір аймақтарда болуы). Біз әр айдағы телеграмм желісін бақылауда әртүрлі қатысушылардың үстемдік еткенін

байқаймыз, бұл бір көшбасшының жоқтығын айғақтайды. Сонымен қатар, дәстүрлі наразылық жетекшілері – 2014 жылғы Қолшатыр қозғалысы кезінде танымал болғандар – бұқаралық ақпарат құралдары мен азаматтық ұйымдар жергілікті қауымдастықтарға қарағанда желіде азырақ танымал болды. Ақырында, біз 2020 жылдың шілде айында Ұлттық қауіпсіздік туралы қатаң заң қабылданғаннан кейін телеграмм деңгейінің төмендегенін байқадық. Бұл әсердің ұзақ мерзімді перспективада сақталуын бағалау үшін қосымша зерттеу қажет”,- дейді.

Телеграмм сонымен қатар авторитарлық мемлекеттерде бұғаттау әрекеттері аясында тұрақтылықты көрсетті. Осындай сәтсіз әрекеттердің бірі Ресейде 2018 жылы телеграмм Ресей билігіне пайдаланушы деректеріне қол жеткізуден бас тартқаннан кейін жасалды. Бұған жауап ретінде Дуров Телеграмға ресейлік пайдаланушылар үшін қолжетімді болып қалуға көмектесу үшін бүкіл әлем бойынша прокси-серверлер құрған анонимді әзірлеушілер қауымдастығын құратын «цифрлық қарсылыққа» шақырды (Liao, Lomas, 2020).

телеграмм авторитарлық режимдердегі саяси белсенділер үшін өте маңызды техникалық тұрғыдан алғанда «көптеген құпиялылық пен анонимділікті, сонымен қатар жариялылық (арналар арқылы) және үйлестіру мен жұмылдыру (топтар арқылы) алу мүмкіндігін» біріктіреді (Urman, Katz, 2020). Жалпы және жеке арналар, жалпы және жеке топтар, шифрлау, құпия чаттар, әлдене жіберу мүмкіндігі және анонимді бағыттау сияқты қолданба мүмкіндіктерінің көпшілігін Урман мен Катц сипаттаған.

Телеграммда айтылған мүмкіндіктерден басқа, наразылық контекстінде үлкен маңызға ие басқа да мүмкіндіктер қарастырылған: алгоритмдік сүзгілеудің, жарнамалардың жоқтығы және телеграммда жаңа арналарды табудың қиындығы. Алгоритмдік сүзгілеудің болмауына байланысты пайдаланушылар қолданбада не көретінін басқара алады. Арналар мен топтарды табу қиын болғандықтан, олардың өсуі мен танымалдығы басқа – бұрыннан танымал – телеграмм көздерінің оларға сілтеме жасайтындығына байланысты. Ақылы мазмұнды жылжытудың болмауымен қатар, бұл авторитарлық мемлекеттерге Facebook немесе Twitter сияқты басқа платформалармен салыстырғанда телеграммда хабарламаларды спам жасау және ұстап алу қиынырақ дегенді білдіреді. Ақырында, Ресейдің, ал жақында Беларусьтің мысалы көрсеткендей, телеграммды

бұғаттау қиын, бұл авторитарлық үкіметтердің репрессиясына қарсы күресіп жатқан наразылық білдірушілер үшін өте өзекті.

Телеграм бүкіл әлем бойынша наразылық білдірушілер арасында танымал болғанына қарамастан, қолданба арқылы наразылықты жұмылдыруды зерттейтін зерттеулер жоқ. Біз бұл зерттеулердегі үлкен алшақтық деп санаймыз. Платформаның мүмкіндіктері Facebook немесе Twitter мүмкіндіктерінен айтарлықтай ерекшеленеді және телеграм негізіндегі наразылықты жұмылдыру басқа платформаларға қарағанда мүлдем басқаша жұмыс істеуі мүмкін. Мысалы, жеке жалпыға қол жетімділік — «қосылу әрекеті» деп аталатын негіз (Bennett, Segerberg) – платформаның қалай ұйымдастырылғанына байланысты телеграмда онша көп рөл атқармайды. Олардың арнасында пайдаланушы достарының жеке хабарламаларын немесе достары көпшілік алдында қайта орналастырған нәрсені емес, өзі бақылайтын қоғамдық арналардағы жазбаларды көреді. Соңғы мүмкіндік телеграмда жоқ. Автор бұл мақалада біз мысал ретінде телеграмм қолдайтын ең үлкен демократиялық қозғалыстардың бірі – 2019 жылғы Гонконг наразылықтарын пайдалана отырып, наразылықтарды жұмылдыру платформада қалай жұмыс істейтінін мұқият қарастырған. Платформадағы наразылықты жұмылдыру және үйлестіруді зерттеу үшін телеграмм деректерін жинау және талдау үшін пайдалануға болатын әдістемелік құралдардың мысалын ұсынуды мақсат еткен. Ақырында, бұл зерттеу 2019 жылғы Гонконгтағы наразылықтар туралы әдебиеттерге қосылады.

### Нәтижелері және талқылау

Телеграм басында кезекті мессенджерлердің бірі болып құрылғанымен, кейін оны қолданушылардың саны миллиардтан асқан соң бұл желі БАҚ-тың үлкен бәсекелесі атанып, өзекті ақпараттар алатын балама ақпарат көзі ретінде танылды.

Сондай-ақ ол қоғамдық пікір қалыптастыра алатын алапат күшке ие. Жоғарыда авторлар айттып кеткендей, әр тақырып, әр салаға қатысты әрбір сарапшының өз телеграм арнасы бар. Бұл ХХ ғасырдағы салалық басылымдардың балама нұсқасы ретінде көрініс табады. Тек өзгешелігі ретінде оқырмандың пікір жаза алуын, ақпаратты бөлісе алуын айтуға болады. Жалпы жаңалықтар тарататын сайттар салалық

ақпараттарды түрлі жанрда беруі мүмкін. Ал салалық телеграмм арналарда ақпараттардың сурет, видеосы, кейде аудио хабарлармен толығып отырды.

TG Stat агенттігінің рейтингі бойынша, ақпараттық сайттардан бөлек, ТОП 10-қа мынадай телеграмм арналары (пабликтер) кіреді: qumash, ztb, не хабар телеграмм арналары бар. Аталмыш арналар тек ақпарат жариялап қана қоймай, сондай-ақ түрлі интерактивті байқаулар мен интертейнмент бағытындағы контентті ұсынады. Бұл арналарға жазылып, олар ұсынған контентті ұсынатын орта есеппен 80 000 қолданушы оқиды екен.

Телеграмм контентіне зерттеу жасайтын болсақ, басқа желілерден өзгешелігін бірден байқай аламыз. Мәселен bugin.kz телеграмм арнасының контентіне шолу жасап көрейік. Телеграм арна 2022 жылы ашылған. Басында тек мәтін жаңалықтар және сурет пен мәтін берілген. 2023 жылдың наурыз айынан бастап колобок видеолар жариялана бастады. Колобок видео дегеніміз – 1 минутқа дейінгі қысқа нұсқа ақпараттың хабарлануы. Google сауалнаманың нәтижесінде респонденттердің 90%-ы күннің өзекті жаңалықтарын қысқа форматта оқу үшін ғана телеграмм арналарын оқитынын айтты. Телеграммның тағы бір функциясы оқырмандарды сайтқа бағыттап отырады. Яғни, ақпаратты қысқа ғана жариялап, материалды толық оқу үшін сілтеме қалдырады. Ал колобок видеолар кез келген ақпаратты визуалды түрде қабылдайтын оқырмандар үшін оңтайлы шешім болды. Одан бөлек, аудиалдар үшін материалдың аудио нұсқасы да жарыққа шығып тұрады. @bugin.kz телеграмм арнасындағы колобок видео мен аудио нұсқаның айырмашылығы қатты көп емес. Видео орта есеппен 350 қаралым жинаса, аудионы 300 қолданушы тыңдайды.

Ал 127 623 оқырманы бар @orda телеграммының контентіне тоқталып көрейік. Мұнда bugin.kz телеграмм арнасындағыдай аудио, видео нұсқа жоқ. Алайда аудиторияның өте белсенді екенін байқауға болады. Дәл сондай бағыттағы, алайда оқырман саны екі есе көп Tengrinews телеграмм арнасындағы контент те тура сондай. Мәтін, мәтін+фото, мәтін+видео. 33 840 оқырманы бар Massaget news арнасында да колобок видео мен аудио жаңалық кездеспейді. Демек, мұндай форматты енді ашылған, енді оқырман жинай бастаған арналарға тән құрал деп айтуға болады. Яғни, телеграмм youtube-тың, instagram-ның элементтерін өзінде сәтті



қолдануға мүмкіндік беріп отыр. Сондай-ақ әлеуметтік желінің премиум нұсқасында оқырмандар интерактивті байланысуға болатын жолдар қарастырылған. Енді осы жылы instagram-ның сторис элементі телеграмда да пайда болды.

Алматы қаласында өткен Media Camp Fest Ортаазиялық фестивалыда “Настоящее Время” телеарнасының цифрлық платформа редакторы Любовь Багацкая телеграмм желісінің мүмкіндіктеріне тоқталып өтті. Аталмыш әлеуметтік желі ақпаратты жедел таратуға, брендтің танымал болуына, аудиторияны тартуға, трафик тартуға, оқырманға жақын болуға және ақпарат жинауға мүмкіндік береді. Телеграмм арнасын ашарда мынадай критерийлерді ұстану керек:

- арнаның мақсаты (телеграмм не үшін керек – трафик тарту үшін, танымал болу үшін, бренд қалыптастыру үшін);
- аудиториясы (кім, қайда және бұл арна оған не үшін керек);
- тұжырымы мен бағыты (ақпарат беру, мәдени жаңалықтар, шоу бизнес жаңалықтары);
- тақырыбы (ішкі саясат, сыртқы саясат, адам құқығы, спорт);
- бәсекелестер және/немесе серіктестер;
- мотивациясы (эксклюзивті жаңалық беру, жедел ақпарат беру, ашық ақпарат беру);
- контенттің түрі мен саны (қандай жиілікте шығады);

### Қорытынды

Бүгінде телеграмды тек әлеуметтік желі ретінде ғана пайдаланатындар көп емес. Желі қолданушыларының өзінде жеке түрлі

бағыттағы арналарын жүргізеді. Сондай-ақ ауыр файлдарды бір-біріне сапасын сақтап жіберуде осы желіні қолданады. Телеграмды әу баста құрғанда ондағы қолданушылардың жеке деректері қатаң сақталып, қауіпсіздігі жағынан өзге желілердің ішінде алдыңғы орында тұрды. Телеграмның өзге желілерден ерекшелігін қазақстандық қолданушылар 2019 жылы байқай бастады. Содан бастап бұл желі қолжетімділік жағынан да, контент беру жағынан да алда болды. Бұл еліміздегі цензураның өршіп, әлеуметтік желілердің жиі бұғаттала бастаған кезі еді. Ал контент бойынша алда болу себебі барлық тәуелсіз авторлар мен ашық ақпарат тарататын ұйымдар осы желіге көшті. Атап айтар болсақ, Ержан Рашев, Алишер Елікбаев, Бейбіт Әлібеков пен Әсем Жапишеваның телеграм арналары желі қолданушыларының арасында жоғары сұранысқа ие болды. Сондай-ақ 2022 жылы болған Қаңтар оқиғасы кезінде ел тұрғындары арнайы прокси серверлер арқылы телеграмм желісіне кіріп, ақпарат алды. Осылайша, бұл желі қолданушылар арасында сенімді, қауіпсіз әрі ақпарат алуға ыңғайлы желі ретінде танылды. 2022 жылы Қаңтар оқиғасы кезінде де қолданушылар прокси серверлер арқылы интернетке қосылып, телеграм арқылы байланысқа шықты. Сондағы телеграм арналардағы контентті қолданды. Зерттеу мақаласының мақсаты телеграмның өзге әлеуметтік желілерден қай артықшылығы бұқаралық ақпарат құралдарының мықты бәсекелесіне айналуына себепкер болғанын анықтау болатын. Төмендегі кестеге мерзімді басылым мен ақпараттық телеграм арналарының оқырмандар санына салыстырмалы талдау жасалды.

1-кесте – Мерзімді басылым мен телеграмм арналары оқырмандарын салыстыру

Мерзімді басылым	Таралым саны	Телеграмм арна	Оқырман саны
Егемен Қазақстан	150 000	Tengrinews	209 415
Жас Алаш	140 000	Orda	125525
Ана тілі	23500	Massaget	29 780
Алаш айнасы	10 000	ZTB_kz	146 606
Алматы ақшамы	12 000	Qumash	126 362

Зерттеу қорытындысына сәйкес, оның дәстүрлі медиадан мына көрсеткіштер бойынша ерекшеленіп, алға шыққанын айтуға болады:

- Жеделдік. Ақпарат тексеріліп, шыққан соң теледидар форматы бойынша арнайы сюжет жасалады. Ол белгілі бір хабардың сценарийі бойынша жүзеге асады; Радиода эфир уақытында

ғана айтылады. Сондай-ақ радиодағы хабар тарату ұзақтығы 5 минут болса, телеграмдағы коллобок 1 минут қана.

● Стандарттың жоқтығы. Жоғарыда кез келген адам контент өндіре алатынын, ал кей телеграм арналар өздері контент жасамай, оқырмандары жіберген видеоларды салып отыратыны айтылған. Демек, олардың көбінде видеоның сапасына мән берілмейді. Осылай-

ша, телеграм арналар контенттің берілу стиліне емес, контенттің өзіне назар аударады.

● Қауіпсіздігі мықты. Қазір дәстүрлі медиа арасында тәуелсіз БАҚ-тың көбейгені таңғаларлық емес. Алайда олардың қауіпсіздігі толықтай шешілді деп айта алмаймыз. Өйткені кез келген сәтте билік тарапынан бұғатталуы мүмкін. Ал телеграм арналар мықты прокси сервер арқылы да хабар таратып, аудитория арасындағы қолданылуын жалғастыра береді.

### Әдебиеттер

- Bennett WL, Segerberg A. (2012) The Logic of Connective Action. *Information, Communication & Society*. 2012;15(5):739–768.
- Celis Bueno, C. (2017). Economía de la atención y visión maquina: hacia una semiótica asignificante de la imagen. *Hipertextos*, 5(7), 41-55. Retrieved from <https://revistas.unlp.edu.ar/hipertextos/article/view/7759>
- Cornia, A., Sehl, A., Levy, D. A. & Nielsen, R. K. (2018). *Private Sector News, Social Media Distribution, and Algorithm Change*. Oxford, UK: Reuters Institute for the Study of Journalism/University of Oxford.
- Davenport, T. H. & Beck, J. C. (2002). *La economía de la atención: el nuevo valor de los negocios*. Barcelona: Paidós.
- Negreira-Rey, Lopez-Garcia and Lozano-Aguilar. (2017) Instant Messaging Networks as a New Channel to Spread the News: Use of WhatsApp and Telegram in the Spanish Online Media of Proximity DOI:10.1007/978-3-319-56541-5\_8
- Liao R, Lomas N. (2020) Telegram pledges to make anti-censorship tools for Iran and China;. Available from: <https://social.techcrunch.com/2020/06/22/telegram-anti-censorship-china-iran/>.
- Oleg I. Lyakhovenko (2022) Telegram Channels in the System of Expert and Political Communication in Modern Russia. *Galactica Media: Journal of Media Studies*. 2022. No 1 | ISSN: 2658-7734 <https://doi.org/10.46539/gmd.v4i1.230>
- Pérez-Serrano, M. J. (2011). Economía de la atención la implicación de la cultura digital en el cambio corporativo y empresarial del Grupo Prisa. In I. Bort Gual, S. García Catalán & M. Martín Núñez (Eds.), *Nuevas tendencias e hibridaciones de los discursos audiovisuales en la cultura digital contemporánea* (pp. 272-280). Actas del IV Congreso Internacional sobre análisis filmico. Universitat Jaume I, Castellón 4-6 mayo de 2011. Madrid: Ediciones de Ciencias Sociales.
- Richard Rogers (2020) Deplatforming: Following extreme Internet celebrities to Telegram and alternative social media. Article reuse guidelines: [sagepub.com/journals-permissions](https://sagepub.com/journals-permissions) DOI: 10.1177/0267323120922066 [journals.sagepub.com/home/ejc](https://journals.sagepub.com/home/ejc)
- Urman A, Katz S. (2020) What they do in the shadows: examining the far-right networks on Telegram. *Information, Communication & Society*. 2020;0(0):1–20.

### Электрондық ресурстар:

- Каталог Telegram-каналов и чатов <https://kaz.tgstat.com>
- Информационно-аналитический портал ORDA Kazakhstan. <https://web.telegram.org/a/#-1499924082>
- Қазақстандағы және әлемдегі кейінгі жаңалықтар <https://web.telegram.org/a/#-1739455823>
- Официальный канал Tengrinews.kz. Новости Казахстана. <https://web.telegram.org/a/#-1003360080>
- Танымдық материалдар: @massaget\_kz <https://web.telegram.org/a/#-1399541580>

### References

- Bennett WL, Segerberg A. (2012) The Logic of Connective Action. *Information, Communication & Society*. 2012;15(5):739–768.
- Celis Bueno, C. (2017). Economía de la atención y visión maquina: hacia una semiótica asignificante de la imagen. *Hipertextos*, 5(7), 41-55. Retrieved from <https://revistas.unlp.edu.ar/hipertextos/article/view/7759>
- Cornia, A., Sehl, A., Levy, D. A. & Nielsen, R. K. (2018). *Private Sector News, Social Media Distribution, and Algorithm Change*. Oxford, UK: Reuters Institute for the Study of Journalism/University of Oxford.
- Davenport, T. H. & Beck, J. C. (2002). *La economía de la atención: el nuevo valor de los negocios*. Barcelona: Paidós.
- Negreira-Rey, Lopez-Garcia and Lozano-Aguilar. (2017) Instant Messaging Networks as a New Channel to Spread the News: Use of WhatsApp and Telegram in the Spanish Online Media of Proximity DOI:10.1007/978-3-319-56541-5\_8
- Liao R, Lomas N. (2020) Telegram pledges to make anti-censorship tools for Iran and China;. Available from: <https://social.techcrunch.com/2020/06/22/telegram-anti-censorship-china-iran/>.
- Oleg I. Lyakhovenko (2022) Telegram Channels in the System of Expert and Political Communication in Modern Russia. *Galactica Media: Journal of Media Studies*. 2022. No 1 | ISSN: 2658-7734 <https://doi.org/10.46539/gmd.v4i1.230>
- Pérez-Serrano, M. J. (2011). Economía de la atención la implicación de la cultura digital en el cambio corporativo y empresarial del Grupo Prisa. In I. Bort Gual, S. García Catalán & M. Martín Núñez (Eds.), *Nuevas tendencias e hibridaciones de los discursos*

*audiovisuales en la cultura digital contemporánea* (pp. 272-280). Actas del IV Congreso Internacional sobre análisis filmico. Universitat Jaume I, Castellón 4-6 mayo de 2011. Madrid: Ediciones de Ciencias Sociales.

Richard Rogers (2020) Deplatforming: Following extreme Internet celebrities to Telegram and alternative social media. Article reuse guidelines: [sagepub.com/journals-permissions](https://sagepub.com/journals-permissions) DOI: 10.1177/0267323120922066 [journals.sagepub.com/home/ejc](https://journals.sagepub.com/home/ejc)

Urman A, Katz S. (2020) What they do in the shadows: examining the far-right networks on Telegram. *Information, Communication & Society*. 2020;0(0):1–20.

**Electronic resources:**

Catalog of Telegram channels and chats <https://kaz.tgstat.com>

Information and analytical portal ORDA Kazakhstan. <https://web.telegram.org/a/#-1499924082>

Subsequent discoveries in Kazakhstan and the world <https://web.telegram.org/a/#-1739455823>

Official Channel Tengrinews.kz. News of Kazakhstan <https://web.telegram.org/a/#-1003360080>

Educational materials: @massaget\_kz <https://web.telegram.org/a/#-1399541580>

А.Е. Ибрайымов<sup>1\*</sup> , А.У. Айдарбеков<sup>2</sup> 

<sup>1</sup>Мақсұт Нәрікбаев Университеті, Қазақстан, Астана қ.

<sup>2</sup>С. Сейфуллин атындағы Қазақ агротехникалық зерттеу университеті, Қазақстан, Астана қ.

\*e-mail: [ibraiyimov.almabek@gmail.com](mailto:ibraiyimov.almabek@gmail.com)

## КИНО ЖӘНЕ МЕДИАДАҒЫ ЖАСАНДЫ ИНТЕЛЛЕКТ (ЖИ) РЕПРЕЗЕНТАЦИЯСЫ

Мақала жасанды интеллектінің өзектілігі, оның кино және медиа саласындағы атқарып жатқан жұмыстарының маңызына арналған. Зерттеудің өзектілігі қазіргі медиа және кино саласындағы жасанды интеллекттің атқаратын қызметі мен оның ерекшеліктерін саралауда. Жасанды интеллект осылайша бүгінгі күні қоғам тарапынан тренд болып, шығармашылық өкілдерімен бәсекелесе алатын, компьютерлік ғылымның бір саласын зерттеуге бағытталады.

Зерттеудің мақсаты – жасанды интеллекттің даму қарқыны мен мүмкіндіктерін зерттеп, зерделеу. Осылайша, ғылыми жұмыста тек шығармашылық еркіндік пен қолтаңбаны жасанды интеллект қаншалықты дәрежеде жүзеге асыра алатындығын бағамдау. Еңбек кино және медиа өнімдердегі жасанды интеллект тақырыбын зерттеген ғалымдардың еңбектеріне шолу жасалына отырып зерттелді.

Бүгінгі таңда жасанды интеллект мәселесі тек компьютерлік ғылым мамандарын ғана емес, сонымен бірге өнер, әдебиет, журналистика, мәдениет мамандарының да қызығушылығын арттырып отыр. Себебі, кей техникалық, адами факторларды басып озған жасанды интеллекттің қоғам үшін пайдасы зор екендігін барша адамзат мойындап отыр. Алайда таяқтың екі ұшы бары секілді жасанды интеллекттің өзі болашақта телевизия және кино саласындағы қызметкерлердің жұмыссыз қалуына әкеп соғуы жасырын емес.

Зерттеудің ғылыми идеясы – жасанды интеллект тақырыбын өзге де салалармен байланысын қарастыра отырып, оның өзіндік артықшылықтары мен кемшіліктерін саралау. Осы арқылы телевизия және кино саласындағы еңбектердің дамуы мен ілгерілеуіне нендей үлес қосатындығын аңғаруға болады. Жалпы журналист пен режиссердің, актердің орындарын басқа техникалық құралдар алмастыра алатындығы сараланып, зерделенді.

Жасанды интеллект бүгінгі таңда әр салада жекелей дамып, өзіндік болмысы мен бітімін қалыптастырып келеді. Себебі, заман ағымы соны талап етіп отыр. Әрі қазіргі уақытта бұл үрдіс, қоғам арасына сіңісіп, біте қайнасып кетті. Осы арқылы қоғамды ілгерлетуге, ақпараттарды жариялау мен таратуда, киноөндірістегі техникалық мүмкіндіктердің одан әрі дамуына көмектеседі.

**Түйін сөздер:** медиа, кино, теле-бағдарламалар, киноөндіріс, жасанды интеллект.

A. Ibraiyimov<sup>1\*</sup>, A. Aidarbekov<sup>2</sup>

<sup>1</sup>Maqsut Narikbayev University (KazGUU), Kazakhstan, Astana

<sup>2</sup>S. Seifullin Kazakh Agrotechnical Research University, Kazakhstan, Astana

\*e-mail: [ibraiyimov.almabek@gmail.com](mailto:ibraiyimov.almabek@gmail.com)

### Representation of artificial intelligence (AI) in film and media

This article delves into the significance of artificial intelligence within the realms of film and media. Its primary objective is to unveil the diverse roles played by artificial intelligence in today's media and film sectors while also spotlighting its unique characteristics. Consequently, contemporary society's focus is gravitating toward the exploration of computer science as a field capable of rivaling creative professions.

The study's goal is to scrutinize the pace and potential of artificial intelligence's evolution and to evaluate the interplay between creativity and artificial intelligence in the realm of scientific research. In this context, an analysis of the works of scientists engaged in artificial intelligence within the domain of film and media has been undertaken.

At present, the matter of artificial intelligence piques the interest not only of computer science experts but also of individuals in the realms of art, literature, journalism, culture and the humanities. This is because artificial intelligence, surpassing humans in certain technical aspects, has the potential to bestow substantial benefits upon society. However, there is apprehension that, in the future, artificial intelligence might jeopardize employment in the television and film industries.



The core premise of this study involves conducting a thorough examination of the subject of artificial intelligence, pinpointing its merits and demerits, and elucidating its correlations with other domains. This elucidation will facilitate an understanding of how artificial intelligence contributes to the advancement and promotion of creative works in television and film. The analysis ultimately underscores the possibility of certain roles, such as those of journalists, directors, and actors, being supplanted by technological solutions in the foreseeable future.

Artificial intelligence is dynamically evolving across diverse fields, carving out its unique identity and impact on the world. This transformation is a response to the demands of the contemporary era, and it is progressively solidifying its influence on society, thereby contributing to the advancement of information technology and the film industry.

**Keywords:** media, cinema, TV programs, filmmaking, artificial intelligence.

А.Е. Ибрайымов<sup>1\*</sup>, А.У. Айдарбеков<sup>2</sup>

<sup>1</sup>Maqsut Narikbayev University (KazGUU), Казахстан, г. Астана

<sup>2</sup>Казахский агротехнический исследовательский университет им. С. Сейфуллина, Казахстан, г. Астана

\*e-mail: ibraiyimov.almabek@gmail.com

### Репрезентация искусственного интеллекта (ИИ) в кино и медиа

Эта статья рассматривает актуальность искусственного интеллекта в сфере кино и медиа. Ее основной задачей является выявление разнообразных функций, которые искусственный интеллект выполняет в современных медиа и киноиндустриях, а также выявление его уникальных особенностей. Таким образом, внимание общества сегодня переключается на исследование компьютерной науки как области, способной конкурировать с креативными профессиями.

Цель данного исследования заключается в изучении скорости и возможностей развития искусственного интеллекта, в оценке того, насколько творчество и искусственный интеллект могут взаимодействовать в научных исследованиях. В этом контексте был проведен анализ работ ученых, занимающихся искусственным интеллектом в кино и медиа.

В настоящее время проблема искусственного интеллекта вызывает интерес не только у специалистов в области компьютерных наук, но и у представителей искусства, литературы, журналистики, культуры и гуманитарных наук. Это происходит потому, что искусственный интеллект, превосходящий человека в некоторых технических аспектах, может принести огромную пользу обществу. Тем не менее, несмотря на это, возникает озабоченность по поводу того, что в будущем искусственный интеллект может угрожать рабочим местам в сфере телевидения и кино.

Идея этого исследования заключается в том, чтобы детально рассмотреть тему искусственного интеллекта, выявив его преимущества и недостатки и определив связь этой темы с другими областями. Это поможет понять, как искусственный интеллект способствует развитию и продвижению работ в сфере телевидения и кино. В результате анализа становится ясным, что некоторые профессии, такие как журналист, режиссер, актер, могут быть в будущем заменены техническими решениями.

Искусственный интеллект активно развивается в различных сферах, формируя свою собственную идентичность и влияние на мир. Это происходит в ответ на требования времени, и эта тенденция укрепляется в обществе, способствуя продвижению информационных технологий и киноиндустрии.

**Ключевые слова:** медиа, кино, теле-программы, кинопроизводство, искусственный интеллект.

### Кіріспе

Бүгінгі таңда қоғамда заманауи технологиялардың дамығаны соншалықты тіпті қол еңбегі хәм ой еңбегімен де жарысқа түсуге қабілетті болды. Бір ғана емес, бірнеше саланың басын қоса алатындай жағдайға жетті. Себебі, бұл жетістік көптеген жылдар бойы адамзаттың үш ұйықтаса түсіне кірмеген жаңаша, замануи хәм эволюцияға бейім екендігін көрсетті. Бұл қоғам тарапынан ілгерлеудің өзі жарқын болашақтың көрнісі ғана емес, сонымен бірге оларға қауіп

төндіре алатын жағдайға жетті деп сеніммен айта аламыз. Бұл зерттеуімізде жоғарыда мысал еткен заманауи технологиялардың жемісі саналатын жасанды интеллектінің кино және телебағдарламаларда көрніс табуын қарастыра отырып, олардың бүгінгі масс медиада нендей артықшылықтары мен кемшіліктерін саралаймыз. Осылайша жасанды интеллектінің бүгінгі мен болашағының бағдарын бағамдап, анализдеуге тырысамыз.

Ғылыми зерттеудің басты мақсаты – бүгінгі таңда журналистиканың бітімі өзгеріп келе

оның формасы конвергентті журналистикаға айнала бастады. Оның себебі де жоқ емес, заманауи техниканың дамуы, бүгінгі таңда ақпарат таратудың маңызы мен мәнін ашып көрсете алады. Сондай-ақ бүгінгі күні ғаламтор желісіндегі небір ақпарат ағындарының ішіндегі кез келген деректі журналист те, адам қолымен жасалған дүниелерді жасанды интеллект те іске асырып жатқандығына баса назар аударылады.

Зерттеу нысаны – журналистика, кино өндірісі және ақпараттық-коммуникациялық технологиялар арасындағы байланысты саралау.

Зерттеу пәні – бұқаралық ақпараттық құралдары мен кино өндірісте көптеген жаңашылдықтар мен бетбұрыстар жүзеге асып келеді. Ғалымдардың басым көпшілігі де осы салаларға байланысты көптеген зерттеу еңбектері мен жұмыс тәжірибесіне негізделген әдебиеттерге, ғылыми мақалалар мен әдістемелік құралдарға да қызығушылық білдіріп, заманауи құралдарды өздерінің мақсаттарына пайдалануға тырысып бағуда. Зерттеу осы ғылыми жұмыстардың барлығын саралай отырып, шығармашылық жұмыстардың қаншалықты дәрежеде атқарып жатқандығын анықтауға көмектеседі.

Бүгінгі күні кез келген шығармашылық талап ететін саланың басым бөлігі техникалық және технологиялық қажеттіліктермен біте қайнасып жатқандығы белгілі. Алайда, бұл тақырыптың өзге де салалармен байланысын жете зерттеп, оның ерекшеліктері мен қажеттіліктерін қарастыру үшін ғылыми зерттеу жұмыстарына арқа сүйей отырып, зерделенді. Жалпы мақалада қоғамға дайындалған өнімнің (контенттің) оқырман санасына әсер етуін қарастыра отырып, оған нақты қандай технологияларды қолданғандығына баса назар аударылады. Дәл осы тақырыпқа байланысты жазылған шет елдік ғалымдардың еңбектері мен зерттеу жұмыстары сараланды.

### **Зерттеу материалдары мен әдістері**

Осы ғылыми зерттеу жұмысын жазу барысында қазақстандық және шет елдік телеарналардағы жасанды интеллектінің көрніс табуы мен оның болашағы туралы жасалған ғылыми зерттеулерге салыстырмалы талдау жасалды. Ғылыми мақалада сонымен қатар жасанды интеллект (ЖИ) анықтамасы мен оның даму тарихы, аналитикалық һәм ғылыми зерттеу еңбектері мақалалары да зерделенді. Жасанды интеллект мәселесін зерттеуде Д. Дикон және

Дж. Стэньер зерттеу еңбектерінің нәтижесін басшылыққа алу көзделді (*Deacon D. and Stanyer J., 2014*). Осылайша оның негізгі қызметтері мен ерекшеліктерін ақпараттық сипатына баса назар аудару мақсат етіле отырып, зерттеу жасалу көзделді.

Зерттеу жұмысының гипотезасы ретінде: «болашақта дикторлар мен актерлардың орынын жасанды интеллект (ЖИ) басатындықтан, кино және медиа саласының мамандары жұмыссыз қалуы мүмкіндігін» алдық. Атап айтар болсақ, қазіргі уақытта қоғам тарапынан осындай көптеген ақпарат тарап келеді. Себебі, әлеуметтік желідегі видео контенттердің басым көпшілігі жасанды интеллект (ЖИ) арқылы толтырылып келеді. Тіпті кей шет елдік телеарналар қосымша «диктор» ретінде жасанды интеллектінің көмегіне жүгінуі де жиі байқалады.

Ғылыми жұмыста қолданылатын әдістерге тоқталатын болсақ, жасанды интеллектті ақпараттық-коммуникациялық технологиялар (АКТ) санатында болғанымен де, оның негізгі мақсатты саласы ретінде сандық зерттеуді атай аламыз. Осы әдістерінің ішінде теориялық әдіс қолданылды. Сонымен қатар жасанды интеллект мәнін ашуда оның ақпараттық-коммуникациялық технологиялар (АКТ) негізінде талдау мақсатында салыстырмалы анализ графигі де жасалды.

### **Әдебиетке шолу**

Бұл тақырыпты зерттеу барысында әртүрлі мақалаларды іздестірдік. Әрине, жасанды интеллект тақырыбы елімізге таңсық дүние емес. Алайда еліміз ғалымдарының оның кинодағы және медиадағы көрнісін жазған мақаласын табу қиындық тудырғаны рас. Сондықтан да зерттеу жұмысы толығымен шет елдік ғалымдардың еңбектерін мысал ретінде алып, қарастырылды. Олар көбіне жасанды интеллект тақырыбын технология не ІТ саласымен ғана байланыстырып қана қоймай, сонымен бірге ғылым, таным, психология және шығармашылық мамандықтармен де жиі байланыстырады (*Bartneck C., 2013*). Ғалымдардың еңбектерінде техникалық мүмкіндіктерді пайдалана отырып, заманауи құралдардың пайда болуына, оларды жетілдіруге барынша күш салады. Бұл – зерттеу жасаған авторлардың жұмысындағы басты нысан, объект ретін қарастыра аламыз. Осындай сан алуан пікірлер шоғырын қарастыра отырып, жасанды интеллект (ЖИ) тек заманауи құрал

ғана емес, сонымен бірге қоғам сұранысы екендігін айта кетуіміз керек. Бұл пікірді алға тартып отырған біз емес, ғылыми жұмысты жазу барысында қолданған зерттеушілердің басым бөлігі осы сарынды пікірлер мен ойларды жиі қозғайды. Демек, жасанды интеллектінің қамту аумағы бүгінгі таңда кеңеймесе, кішіреймек емес.

Жоғарыда жасанды интеллект туралы бірнеше ғылыми жұмыстарды мысал ретінде атап көрсеттік. Ол өз кезегінде С. Дириканның «Робототехниканың, жасанды интеллекттің бизнес пен экономикаға әсері» атты ғылым еңбегі бар (*Dirican C., 2015*). Бұл тұжырымдамалық және гипотетикалық мақала роботтардың, мехатрониканың және жасанды интеллектінің болашағын әр түрлі тұрғыдан қарастырып, зерттеуге бағытталған.

Осы зерттеуде Лондонда орналасқан коммерциялық емес зерттеу және инновациялық топ Nesta және Оксфорд университетінің ғалымдарымен бірігіп жасаған зерттеуінде АҚШ-та компьютерлендіруге әсер етуге мүмкін болатын жұмыстардың ең төменгі ықтималдығын көрсетеді. Оларды пайыздық есепке шағатын болсақ:

- α) 5,8% – аудармашылар мен жазумен айналысатын қызметкерлер;
- β) 7% – орындаушы әртістер;
- χ) 7,7% – радиохабар таратушылар;
- δ) 8% – кино және телепродюсерлер;
- ε) 10,9% – жаратылыстану ғылымдар бойынша зерттеулер мен ҒЗТҚЖ.

Одан бөлек, қазіргі уақытта жасанды интеллектіні шығармашылық мамандықтармен де байланыстыра бастады. Мысалы, бұндай зерттеуді С. Бартнектың «Театрдағы және БАҚ-тағы роботтар» тақырыбында жазылған зерттеу жұмысымен таныса аламыз (*Bartneck C., 2013*).

Автор өз зерттеуінде роботтар туралы кинолар мен театрларда жиі көрсетілгенімен, оның БАҚ саласында қандай әрекеттерге баратындығы туралы сауал қояды. Күнделікті өмірде роботтардың тапшылығы сезіле ме? Оны БАҚ-қа қалай икемдесек болады? Зерттеуші осы сынды көптеген сұрақтарға жауап іздейді. Бұл туралы тіпті баспасөз құралында жиі қолданылатын техникалық құралдар, атап айтқанда дизайнерлер роботтардың көмегі арқылы өз жұмыстарының артықшылықтарын бағалауға көмектесетіндігін айтады.

Жалпы жасанды интеллектінің шығармашылық мамандықтармен біте қайнаысып келе

жатқандығын зерттеу жұмысының барысында бірнеше рет айтып өттік. Бұл өз кезегінде еліміз үшін әлі де зерттелуі керек тақырыптың бірі саналады.

Жасанды интеллект әдістері мен терминологиясы туралы түсінік қалыптасқалы бері оның киноөндірісте практикалық қолдануын зерттеу басталды. Атап айтар болсақ, дәл осы тақырыпқа А.Фрохликтің «Жасанды интеллект және заманауи фильм өндірісі: алдын ала сауалнама» атты зерттеу жұмысын атай аламыз (*Frohlick A., 2022*). Осы тақырыпты толығырақ зерттеу үшін басқа пәнаралық байланысы мен тәжірибелерінің трансформациялық өзгерістері туралы зерделей бастаған. Себебі, жасанды интеллект (ЖИ) пен фильм арасындағы әлеуетті синергия, логикалық үйлесімділігі, ЖИ арқылы фильмнің теориясын да талқылауға мүмкіндік беретіндігін айта кетуіміз керек. Тіпті жаңа идеяларды туғызуға мысал болады. Болашақта киноөндірісте жасанды интеллект әлеуетін қарастыруға көптеген пәнаралық ғылыми зерттеулерді қарастыра алатындығына автор сенетіндігін атап өтеді. Әрі нақты кино түсіру процесіне қай санат бойынша үлес қосатындығын мысалдарды топтастырып көрсетеді. Осы арқылы өндірістегі әртүрлі аспектілердің арасында айырмашылықтардың болуы керек екендігін айтып өтеді. Себебі, әр саладағы жасанды интеллектінің өзіндік қолтаңбасы мен қосар үлесі бар. Осылайша жасанды интеллект әртүрлі ұсыныстар мен коннотацияларды алып келеді. Әрине, мұндай сипаттағы инновациялардың көпшілігі есептеу бағдарламалары мен технологиясына тән сандық орталар арқылы шектеліп қалатындығы рас. Шындығына келгенде зерттеудегі мысалдарды қарастыра отырып, жасанды интеллект мәселесі бүгінгі күні шығармашылық мамандықтарға еніп кеткендігін, кинематографиядан бастап автономды дрон технологиясына дейінгі әртүрлі жолдармен өндіріске дейін және өндірістен кейін шығармашылық процестеріне де ықпал ете алатын бірқатар мүмкіндіктерінің барын көре аламыз.

Жалпы фильмдегі жасанды интеллектке қатысты зерттеу жұмыстары өте көп екендігін де айта кеткеніміз жөн. Себебі, қазіргі уақытта фильмнің мүмкін емес саналатын санаттағы технология мен құралдардың барлығы дерлік ЖИ арқылы атқарылып келеді. Себебі, техникалық мүмкіндіктерден бөлек шығармашылық мүмкіндіктер де адамзаттан алға озып кетуі бек

мүмкін (*How is AI automating the film industry?*, 2023).

Жасанды интеллекттің масс медиадағы көрнісі ретінде медиатизация терминіне бірнеше ғалым зерттеу жасап, оның болашағы мен мүмкіндігіне талдау жасалған ғылыми мақала – «Медиатизация: негізгі тұжырымдама немесе тұжырымдамалық жетістік?» (*Deacon D. and Stanyer J., 2014*). Әрине, бұл мақалада бастапқы кезде медиатизация мәселесіне база назар аударылып, артынша оның жасанды интеллекттің қоғамға қалай әсер ретіні туралы айтады. Осы ретте ескеретін бір мәселе – мақаланың шамамен он жылдай бұрын жазылғандығы. Алайда, зерттеуде көтерілген мәселе бүгінге дейін өзектілігін жоймай келе жатқандығын айта кетуіміз керек.

Сонымен қатар, медиатизация тақырыбында зерттеу жасаған ғалымдардың саны біршама. Олар осы арқылы заманауи медианың көрнісін, табиғатын ашуға күш салады.

Медиатизация тақырыбында зерттеу жасаған ғалымдардың қатарында «Журналистиканың медиатизациясы» тақырыбында А. Каммердің де еңбегін айта кетуіміз керек (*Kammer A., 2013*). А. Каммердің де ғылыми жұмысы Д. Дикон және Дж. Стэннер еңбектеріне ұқсас деп қарастыруыңыз да мүмкін. Алайда, оның зерттеу проблематикасы яки мәселесі жасанды интеллекттің сайт, мәтін жазу өзектілігіне тоқталады. Атап айтқанда, мәтін теру, ақпараттың берілуі сынды кей тақырыптарды қозғайды. Ол зерттеу жұмысында медиатизацияның бастауы ретінде негізгі төрт тенденцияны айтады. Бұл журналистикатану саласындағы негізгі қызметтердің өзгеруі мен даму ерекшеліктері бойынша қарастырылады. Осылайша журналистикадағы медиатизация көбіне заманауи тенденциялар төңірегінде жүзеге асыратындығын анықтайды.

А. Каммердің зерттеуі бойынша бірнеше теориялық зерттеуге сүйене отырып былайша бөледі:

- Жаңалықтар веб-сайттарының мүмкіндіктерін пайдалану;
- Радикалды коммерцияландыру;
- Жаңалықтар өндірісіне аудиторияның қатысуын арттыру;
- Журналистердің бірнеше бағыт бойынша біліктілігін арттыру.

Дәл осы төрт тенденцияны қарастыра отырып, журналистикатану саласының қалай дамып келе жатқандығы туралы нақты мысалдар қарастыра алады. Себебі, олардың басты құралы

– ғаламтордағы жаңалықтар болып саналады. Осылайша, медиадағы медиатизация процесінің қалай жүзеге асырылып жатқандығын анықтай аламыз.

### Зерттеу нәтижелері және талқылау

Бенджамин Гудвин жасанды интеллектіге ғаламтордан тапқан ондаған ғылыми-фантастикалық фильмдердің сценарийлерін, атап айтқанда «Жұлдызды жол» («Star Trek»), «Труман шоуы» («Truman's World»), Икс-мен («X-Men») және т.б. фильмдерді базаға жүктеген. Артынша оларды алгоритм бойынша бөлуге қолданылып, қандай ойлар, әріптердің және сөздер, сөйлемдердің бір-бірімен байланысатындығын қарастырады. Уақыт өте келе Бенджамин сценарийді құруда кез келген фильмдерден белгілі бір үзінділерді алып, өзгертуді, режиссураны құруды жасанды интеллектіде құрастырылған сызықтық жүйе арқылы сценарийер жазыды. Бұл RNN нейрондық желілермен салыстырылады. Себебі, онда есте сақтау қабілеті бар. Осы орайда RNN нейрондық желісі сценарий жазуда көбіне өңделген ақпаратты беру үшін пайдалануға болғанымен де, RNN сценарий жазуды үйренуге келгенде өте көп уақыт алуы мүмкін. Алайда RNN-нің ерекше түрі ретінде LSTM алгоритмі бұл мәселені шешуде жақсы мысал болады алады. Оның құрылымы 4 қабаттан тұрады (*Isyupenne*). Бірінші деңгейде қандай ақпарат берілуі мүмкін екенін анықтайды. Бұл бөлек сценарийді үйрену процесінде қажетті емес ақпаратты саралап, іріктеу үшін қолданылады. Екінші және үшінші деңгейлерде жаңа ақпаратты өңдеуге, жаңартуға қолданылады. Екінші деңгейде сигма тәрізді функцияны жаңарту үшін қандай ақпарат қолданатынын анықтайтын кіріс элементі болса, үшінші деңгейде соңғы мәндерін алу үшін жинақталған, әрі жаңаша мәндерді анықтауға Tanh функциясы арқылы жүзеге асады. Төртінші деңгей модельдің шығуын анықтау үшін қолданылады, алдымен бастапқы мәнді алу үшін сигма тәрізді функцияны қолданады. Содан кейін барып қана -1-ден 1-ге дейінгі мәндерді масштабын өзгерту үшін тағы да Tanh функциясын қолданып, артынша алынған нәтиже бойынша дайын сценарий пайда болады. Ескерері – қорытындыда алғашқы енгізілген ақпаратты есепке алмайды. Tanh функциясы – мәнді тұрақтандыруда белгілі бір рөлді атқаратын және бұрында зерттелген ақпаратты



қысу, өзгерту. Осы екі фактордың тіркесімі ұзақ мерзімді тәуелді және қайталанатын

нейрондық желіні жүзеге асыра алады (Olah C., 2015).

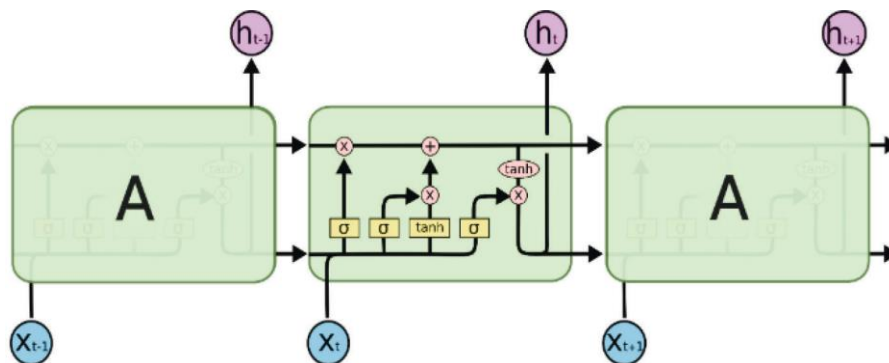

1-сурет – LSTM модульде әрекеттерді қайталайтын төрт қабаты

LSTM алгоритмінің Марков тізбектерінен артықшылығына келсек, олар әріптерді таңдауда әлдеқайда ұзын тізбегін таңдай алады. Сондықтан да ол бірнеше сөзді емес, сонымен қатар барлық абзацтарды болжай алады. LSTM сонымен қатар сөйлемдерді редакциялау және өзгертуден гөрі, қарапайым сөйлем құруда өте жақсы дамыған желі деп атай аламыз.

Жалпы алғанда кинодағы және медиадағы жасанды интеллектің артықшылықтары мен кемшіліктері туралы толығырақ төменде баяндауды жөн деп санадық.

**Кинодағы жасанды интеллект табиғаты**

Енді сол сала мамандарының жұмысын жасанды интеллект қаншалықты атқара алатындығын саралап көрсек.

*Жасанды интеллект сценарийстері* – бұл көбіне тарихи тақырыптарды жазуда бірінші орын алады. Себебі, жаңа сценарийлер жасау үшін жасанды интеллект (ЖИ) режиссерлерге тапсырманы тез әрі жылдам орындауға көмектеседі. Әрі одан бөлек, актерлар құрамы да жиі ауысып, жаңа кейіпкерлер енгізілуі мүмкін. Ең бастысы, жасанды интеллект фильмдер мен кітаптардың оқиғасы секілді көлемді деректерді саралай алып, содан кейін оны бағалап, өзіндік сценарий «жазып» шыға алады. Осылайша кинорежиссерлар процесті жылдамдата отырып, уақыттан ұтады және қаражатты үнемдеуге көмектеседі.

Қала берді, фильмдердің атауы, кейіпкерлер диалогы сынды алгоритмдерді де қарастыра

алады. Сценарийді саралай отырып, оның нендей артықшылықтары мен кемшіліктері барын анықтайды.

*Түсірілімге дайындық* – бұл фильм түсірудегі маңызды процесстің бірі әрі көп уақыт қажет ететін белгілі. Алайда, ЖИ дәл осы қызметті де оңтайландыруға көмектесе алады. Тіпті жоспарлауға көмектесу, сюжеттерді түсіру орындарын анықтауға мүмкіндік береді. Бұл еңбек өнімділігін арттырады. Жалпы жазылған сценарий незінде нақты орындарды, геолокацияны анықтауға да көмектеседі.

*Кино редакторлары* – жасанды интеллектті фильмнің трейлерін жасау үшін қолдана алады. Тіпті, редакторларға фильмдегі драмалық және экшнге толы көріністерді жинап қана қоймай, сонымен бірге бейне монтаждау да елеулі көмектесе алады. Дәл осындай шешім 2016 жылы IBM Watson компьютерін қолдана отырып, «Морган» қорқынышты фильмінің трейлерін жасауға қолданылды (Graham B., 2022).

Фильмнің трейлерін жасау үшін жасанды интеллектіге барлық фильмді көрсетіп, артынша ЖИ белгілі бір параметрлерге сүйене отырып, сол уақыттың бір бөлігінде орындай алған.

Жасанды интеллект фильмдерді толық білетіндіктен оны өңдеу құралына, атап айтқанда, түстерді түзеуге, артық нысандарды жоюға, көрнекіліктерді, кескіндерді тұрақтандыруға және т.б. көмектесе алады. Бұл бейне өңдеушілерге жақсы жолбасшы болатындығын айта кетуіміз керек. Осы арқылы тәжірибелі

маман болуға, бейнені тез әрі оңай өндеуге үйренеді.

Жасанды интеллект кейде фильмдердегі визуалды эффектілерді (VFX) жақсарту үшін қолданатын кездер болды. Себебі, әр түрлі нысандарға түскен жарықтың әртүрлі болуы немесе нысандарды анықтауда жұмыстың қарқынды жүруіне мүмкіндік береді. Осылайша фильмнің жалпы деңгейін көтеруге көмектеседі.

*Музыка* – бүгінгі күні жасанды интеллект арқылы музыка жасау құралдары танымал бола бастады. Болашақта оларды фильмдердің музыкасын, саундтректерін жасауға пайдалануға болады. ЖИ әртүрлі композициялардағы деректерді (ноталарды) жинай отырып, оны фильм жанрына, фильмнің кульминациясын ескере отырып ортаға бейімделген музыкалық үлгілерді жасайды. Көптеген технологиялық компаниялар әндердің үлкен дерекқорын дайындай отырып, оларды музыкалық жанр бойынша топтастыра алатын музыкалық машиналар жасау үшін жасанды интеллект технологиясын қолданады.

Мысал ретінде Sony компаниясы Folw Machines деп аталатын құралды пайдаланып, The Beatles стиліндегі ЖИ әнін әзірледі (*How is AI automating the film industry?*, 2023). Ол туралы әлі нақты ақпарат не дерек жоқ екендігін ескерсек де, оларды шынайы музыкамен айырмашылығын анықтау мүмкін болмады. Себебі, ЖИ арқылы түпнұсқа әндерді жасауға да барынша тырысып жатыр. Осылайша болашақта кейбір фильмдердің музыкасы жасанды интеллект арқылы жасалуы бек мүмкін.

*Фильмді насихаттау* – фильмді насихаттап, таныстыру да бүгінгі таңда маңызды қызметтерінің біріне айналды. Қолданылатын маркетинг және жарнаманы дамыту стратегиясы фильмнің сәтті не сәтсіз болатынын да анықтап береді (*Shkurny A.*, 2022). Мұны фильмді жарнамалау және оның кассалық табысын қамтамасыз ету үшін пайдалануға болады. Жасанды интеллект алгоритмі көрермендерді, фильмнің айналасындағы шу мен дауды, актердің жетістіктерін саралай алады.

Бұл артынша көрермендердің фильмге деген қызығушылығын арттыру үшін белгілі бір жерлерде арнайы шоулар мен жанкүйерлермен кездесулер ұйымдастыруға мүмкіндік береді. Осылайша мақсатты аудиторияны анықтауға көмектеседі. Артынша әлеуметтік желілерде таныстырылып, жарнама жасалады. Мысалы, егер де бір адам атақты актрисаның тұрмыс-

тіршілігін әлеуметтік желілерінде бақылап отырса, жазбаларын жиі қараса, продюсерлік компания сол актриса ойнаған келесі фильмнің жарнамасын ұйымдастыра алады (*How Artificial Intelligence Is Used in the Film Industry.*, 2020).

*Фильмдер шығару* – ЖИ өзі де фильмдер шығара алады. Мысалы, шамамен 48 сағат ішінде Росс Гудвин және Бенджамин Аль бірлесіп «Иеліктен шығару аймағы» атты ғылыми-фантастикалық фильмін түсірген (*Frohlick A.*, 2022). Оны түсіруге де көп құрал қажет етпеген. Алайда бұл фильм белгілі бір жұлдеге ие болуы екіталай болса да, ЖИ арқылы бейне жасауды автоматтандыру саласындағы дамудың бір көрнісі ретінде көрермен есінде сақталары сөзсіз.

*Кастинг* – бірінші кезекте бұл пробаға (кастингке) келген адамдардың кескін-келбетінің кейіпкермен салыстыра отырып, оның ұқсастығын анықтайды. Тіпті өздігінен тыңдау арқылы да жұмысты жеңілдетіп қана қоймай, кастинг туралы шешімдерді дәлірек әрі тиімдірек бағалауға атсалысады.

Жасанды интеллект қай орындаушының қай рөлге сәтті келетіндігін анықтау үшін оның бұрынғы қатысқан киноларын саралай алады. Бұл кастинг директорына шешім қабылдауға көмектеседі (*Trends M.*, 2022). Бағдарлама басынан әр түрлі эмоция кешкен орындаушылардың бет-әлпетін анықтап қана қоймай, ол туралы мыңдаған деректерді ала алады. Артынша бет-әлпеттегі қате бейнеленген ым-ишараны өзгерте отырып, актердің бетіндегі эмоцияны сақтайды. Бір ұтымды тұсы – қайтыс болған актерлардың бейнелерін жазып алып, артынша оны болашақта фильмдерге қолдана алады.

Бұдан бөлек дәл осы камера алдында пробаға түскен актерлардың жасын анықтай отырып, оларды жасартуға, кейіпкердің даралығын уақыт өте келе сақтай отырып, бірнеше рөл атқару қажеттілігінен құтыла алады. Осылайша киноөндірісте (filmmaking) жаңаша рөлдер де пайда болуы мүмкін. Мысалы, дәл сондай ойдан шығарылған кейіпкер «Кек алушылар: шексіздік соғысы» фильміндегі супер зұлым Таносты «тірілту» үшін жасалған.

Мартин Скорсезеннің «Ирландиядық» («The Irishman») фильмі жасты өзгерту бойынша техниканың жоғарғы деңгейін көрсетті. Бетті түсіруде адам бетіндегі мимиканың нүктелерін анықтап, артынша оның құрылымдарына талдау жасау арқылы түсірілген. Осы

мақсатта Industrial Light and Magic компаниясы Three-Headed Monster камерасын және Flux системасын қолдана отырып іске асырды (Dong D., Li B., 2021: 20). Three-Headed Monster камерасының құрлымы бойынша негізгі камерадан және екі инфрақызыл камерадан тұрады. Олар актерлардың беттерін көлеңкесіз және кеңістіктегі стереоскопиялық ақпараттың көмегімен әртүрлі ракурстардан түсіріп алады. Түсірілімнен соң деректер өңдеуге Flux жүйесіне жіберіледі. Олар сондай-ақ белгілі бір ортада актердің бет әлпетін жазу үшін Medusa жүйесі пайдаланылады. Осылайша денедегі сандық активтер ғана емес, сонымен бірге 3D бет үлгісін қалыптастыруға, жас талаптарына сәйкес модельдер жинақталады. Артынша беттің жарыққа шағылысу мүмкіндіктерін зерделеп, Flux жүйесіне қайта жіберіледі.

Команда осы фильмдегі актерлардың мансабындағы барлық кезеңдеріндегі мыңдаған

фотосуреттерді жинап Face finder деп аталатын жасанды интеллект жасауға, үйренуге екі жылға жуық уақыт жұмсаған. Flux жүйесі Three-Headed Monster камерасындағы скриншоттарды алып, артынша актердің бет-әлпетіне сәйкес етіп деформацияланады, осылайша актер бетінің торлы моделін алады. Содан кейін барып, кейіпкердің бетінің 3D молдесін алуға Medusa өзіне керекті, тиісті өрнектерді іздеп табады. Артынша Flux жүйесі Three-Headed Monster камерасындағы инфрақызыл деректерге сүйене отырып, жарықтандыру, текстура туралы ақпараттарды есептейді. Осы деректердің барлығы барып актердің бет үлгісіне қонады. Содан кейін жасалған кескін жарық бұрыштары, бет бөшектері сәйкестігін тексеруге Face finder-дегі деректерге актердің жасына сәйкес скриншоттарды әзірлейді. Егер де ол бірден болмаса жасанды интеллект автоматты түрде генераторға қайтарылып, бірдей болғанша көрсетілмейді (2-суретте).

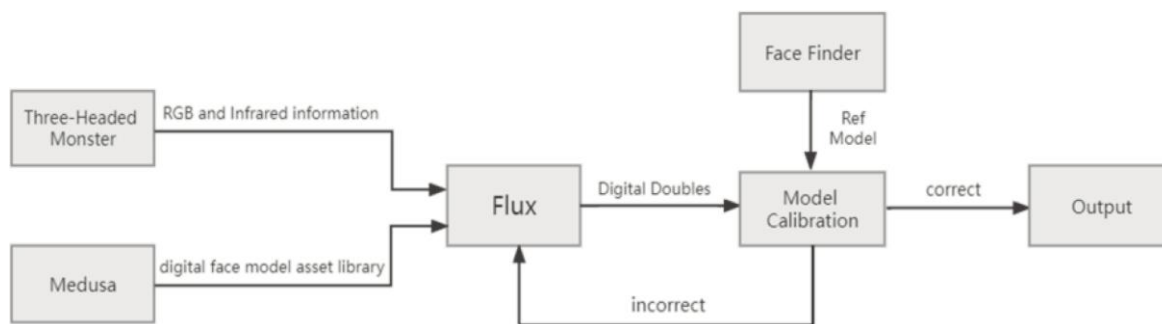

2-сурет – Flux жүйесінің процесі

Жоғарыда аталған әр түрлі технологиялық және шығармашылық мүмкіндіктерін ескерсек, бүгінгі таңда киноөндірісінің жаңа дәуірі басталды деп қарастырсақ болады. Себебі, қазіргі таңда ЖИ арқылы кино түсіру трендке айналып келеді деуге негіз бар.

#### **БАҚ-тағы жасанды интеллект көрінісі**

Бүгінгі таңда мәдениет үнемі жаңғырып, түрленіп отыруы әрі оған қоғам әсерінің жылдам болуымен қатар, адамдар жиі қолданатын заманауи технологиялардың өзара әрекеттесуінің нәтижесі анық көріне бастады (Schech S., 2014: 42). Қазіргі заман ағымына қарай жаңаша хәм заманауи терминдер де кез келген салаға дендеп енді. Соның бірі де бірегейі – медиатизация. Оның басты мақсаты – бір жағынан БАҚ-тағы

өзгерістер болса, екінші жағынан әлеуметтік және мәдени өзгерістер арасындағы ұзақ мерзімді байланыс процестерін қамтуға тырысады (Hepp A., Hjarvard S., and Lundby K., 2015: 318). Дәл осы салаға байланысты көптеген терминдер мен түсініктер бар екендігін ескеруіміз керек. Оны бірі «бақылаулар жинайтын контейнер» (Deacon D. and Stanyer J., 2014: 1038) ретінде қарастырса, енді бірі – «БАҚ дамуының сызықтық динамикасының процесі» (Falasca K., 2014: 590) деп атады. Бұл зерттеуді неге медиатизацияға байланыстырып отырмыз? Себебі, қазіргі уақытта масс медианың барлығы да «көріну мен байланыстың жалпы кеңістігіне» айналып кетті (Fotopoulou A., 2014: 1003). Бұл жалпы алғанда БАҚ-тың жалпылануы яки «адамның

не әлеуметтік білімнің нәтижесінің өзгеруіне» әсер етті (*Potter W. J., 2011: 914*). Осылайша, кез-келген масс медиа арқылы берілетін мазмұн контексті оқырманды, көрерменді адастыруға алып келді.

Медиатизацияға сәйкес, қазіргі уақытта жасанды интеллектінің (ЖИ) адам өміріне әсері күшейе түсті де, атап айтар болсақ, әлеуметтік, саяси және этникалық тұрғыдан адам қиялынан асып түсер жағдайға жеткізді. Бүгінгі таңда жасанды интеллект тривальды тапсырмаларды автоматты түре басқаратын болды, сондықтан да адамдарға рухани және қызықты іс-шараларға уақыт бөлуге мүмкіндік берді (*Rumpala Y., 2011: 25*). Бүгінде көркем әдебиетті, дәстүрлі журналистикадан немесе академиялық жазудан басқа аспектілерді аша алатын сауалнама түрі ретінде қарастыруға болады (*Hemer O., 2012: 19*). Дегенмен де қазіргі уақытта біз жаңа дәуірге қадам басып, оның интерактивтілігін баяғыдан-ақ мойындап қойғанбыз. Бұл дегеніміз көп ұзамай тіпті басқа да салаларда жасанды интеллектінің белең алатындығының белгісі, біз тіпті оның әлеуметтік процестерге араласып, әсер ететін нақты құрал болатындығын байқап отырмыз.

Қазіргі уақытта жасанды интеллектінің (ЖИ) алғашқы нәтижелері бірнеше жыл бұрын экономика мен бизнесте де жиі байқала бастаған еді. Қазіргі уақытта оның кейбір процестері жақсарып, жетілдірілді. Осылайша кей компаниялардың кірістері мен тәуекелшіліктерін тиімді басқарады (*Dirican C., 2015: 569*). Қазіргі уақытта БАҚ саласының өнімін тұтынушылар сандық (цифрлық) тұтынушыларға айнала бастады. Тіпті кейбірі телевизия саласындағы мамандардың өздері маркетингтік құрал және телеарнаның техникалық мүмкіндіктерін ілгерлету мақсатында жасанды интеллектіні қолдана бастады.

«Медиатизация» арқылы кейде ақпараттар көбейіп қана қоймай, оның қолдайтын қатынастарда қызмет етеді (*Kammer A., 2013: 18*). Бұл тұрғыда жаңа технологиялар (атап айтқанда, жасанды интеллект) және қоғамдық қатынастарда бір-біріне әсер ете алады. Өйткені «технология тіпті біздің әлеуметтік және саяси ойлауымызға да әсер етеді» (*Coeckelbergh M., 2018: 9*). Технология мен қоғамның өз ара қарым-қатынасын дамытатынын соңғы контексті әлі де мұқият қарауды талап етеді, әрі бұл цифрлық медиадағы жылдам ақпарат таратамыз деп жалған ақпаратқа да ұрынуы мүмкін

екендігін көрсетеді. Жасанды интеллектін БАҚ пен қоғам тұрғысынан қарау өте қызықты, әрі қазіргі уақытта тәжірибенің енді ғана жиналып келе жатқандығын ескерсек, күрделі әлеуметтік аспектілерді, қақтығыстар мен әлемді басқарудағы қиындықтарды қарастыра алатындығы адамдарды қызықтырары сөзсіз (*Olsher D. J., 2015: 285*).

Бүгінгі күні жасанды интеллект пен қоғамның өзара әрекеттесуінде бәрі ойдағыдай көрінбейтіндігін айта кетуіміз керек. Себебі, біріншіден технологиялардың тілін түсінбейтін кей мамандар оны мақсатсыз пайдаланады (*Holder C., Khurana V., Harrison F., and Jacobs L., 2016: 387*). Әсіресе баспасөзде, сондай-ақ әлеуметтік желілерде қолданушылардың басым бөлігі этикаға сай емес, жалған ақпараттар да тарататындары жиі кездеседі (*Holder C., Khurana V., Hook J., Bacon G., and Day R., 2016: 573*). Бүгінгі таңда сандық медиадағы жасанды интеллектпен қоғамның өзара әрекеттесуін күрделі және талдамалы десе де, кейбір мәселелердің басы толық ашылмағандығын анықтай аламыз. Әрі оның «мәдени ұжымдық қабылдауды қалыптастыра алады, ал бұқаралық ақпарат құралдарында символдық күш формаларын жаңғыртады» деп атап өткен (*Hall S., 1997: 19*).

Көптеген мәдениеттерде жасанды интеллект материалдық-физикалық объектілермен байланыстырылады. Оның негізі роботтар не адам жадымен ғана емес, сонымен қатар өзге де салалармен қарастырылады. Мұны БАҚ өте қызықты тәжірибе ретінде қолдана алады. Оған БАҚ-та жарияланған фантастикалық әңгімелер, суреттер, фильмдер де дәлел бола алады.

Қазіргі уақытта жасанды интеллектіні жұртшылықтың қабылдауы – технология «тілі» ретінде қарастырады (*Bartneck C., 2013: 64*). Бұндай стереотиптер біздің құндылықтар мен тәжірибені бірге қарастыру керек екендігін көрсетеді. Әрі бұл ақпарат айдынында «ойын-сауық (көңілашар) мен қорқыныштың қате қоспасы» ретінде де бейнеленген (*Epstein S. L., 2015: 40*). Әсіресе мұндай түсініктер, көбіне танымал мәдениетте, қоғамдық көзқарасқа әсер етуі мүмкін және ақпарат таратуда көптеген қиындықтарға тап болуы мүмкін. Бұны кейде технологиямен де байланыстырып жатады. Мұндай әрекеттер бұрындары ғылыми фантастикада өте жиі кездескендіктен «ғылыми фантастиканы көп тұтынушылар өлтіруші роботтарға деген көзқарасын өзгерте



алады» (Young K. L. and Carpenter C., 2018: 567). Бұл жалпы жұртшылықтың пікірін қалыптастыруға, оны «табиғаттан тыс алқап» гипотезасы (MacDorman K. F. and Ishiguro H., 2006: 329) ретінде қарастыруға шақырады. Ол адамның мінез-құлқына өте ұқсас болғанымен де, табиғаттан тыс не оғаш қылық көрсете алмайды деген тұжырымда екендігін ескеруіміз керек. Ғылыми фантастикада оған қарама-қарсы пікірді «роботтар сыпайылығының» төмендігін көрсетеді деп хабарлайды (Mara M. and Appel M., 2015: 161). Бұл болашақта журналистика фейктер мен дипфейктердің көбеюіне әкелуі бек мүмкін.

Жалған ақпарат, фейктер бүгінгі таңда БАҚ-та жиі тарай бастады. Тіпті, олардың арасында әлеуметтік желілер ғана емес, сонымен бірге дәстүрлі бұқаралық ақпарат құралдары да бар. Дегенмен олардың ақпаратты беруде нендей ерекшеліктер мен қызметтерді басшылыққа алытындығымен байланыстырылады. Жалпы

қазіргі уақытта жасанды интеллектіні қолданып, ақпарат жазуды CNN арнасы да енгізіп көрген.

CNN арнасы SingleImage Super-Resolution (SISR) құрамына жататын Super-Resolution Convolutional Neural Networks (SRCNN) нейрондық желісін алғаш ретін пайдаланған телеарна ретінде тарихта қалды. Себебі, бұл жерде кескіннің айырмашылықтары жоғары және төменгі нұсқаларға бөлінеді. Бірінші конволюциялық қабатта айырмашылық өте төменгі деңгейде болады. Екінші конволюциялық қабатта бейненің яки суреттің айырмашылығы жоғары деңгейге жетеді. Ал соңғы қабатта оның айырмашылығын анықтау мүмкін болмай қалады. Өйткені нейрондық желілер фотосуретті қайта жасап, сондан кейін оның айырмашылықтарын салыстырып көреді (Dong C., Loy C. C., He K. and Tang X., 2016: 298). Егер де ұқсас белгілер анықталса қайта жаңартылып, жаңадан қайтадан өңделеді (3-суретте).

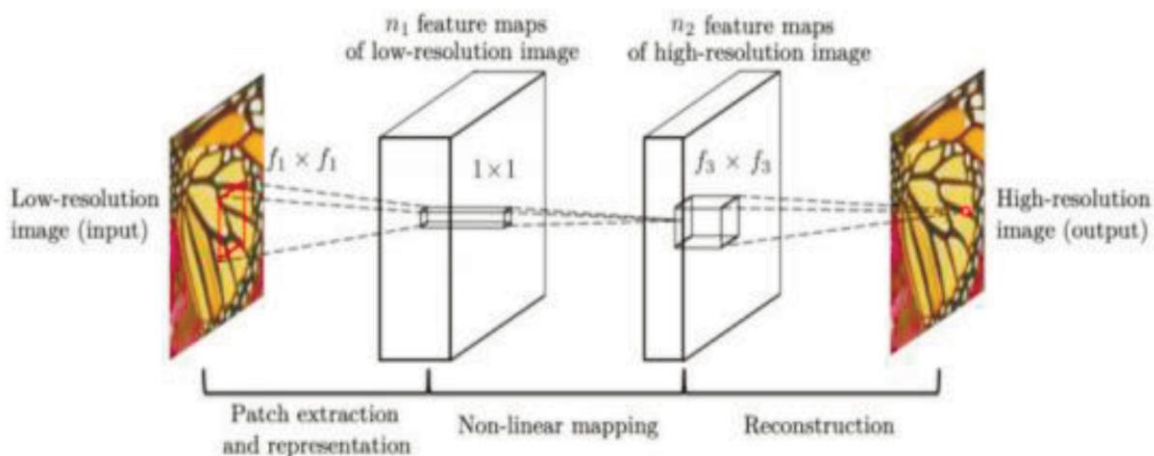

3-сурет – SRCNN желілік құрылымы

Кескіндерді анықтауда дәстүрлі әдіс секілді, бос орындарды толтыру үшін бейненің кей жерлері қырқылып алынады да, бос орындары қайтадан түрленіп, жасалады. Сәйкесінше, оның қарапайым болғанның өзінде де оның үлкен айырмашылығы болуы мүмкін. Тіпті кескінді 4 есе не одан да жоғары үлкейтілген кезде ғана айырмашылықтарын анықтай аламыз.

Жалпы жасанды интеллектінің масс медиадағы көрінісін қарастырғанда жалған фотосуреттер мен видео контенттің көп болуына үлес қосуы мүмкін. Осылайша оқырмандарды жалған ақпараттарға, манипуляцияға, яки пропагандаға сенуге апарды. Қорыта айтар болсақ, ЖИ-дің бізге тигізер пайдасы зор. Алайда оны орнымен, уақтылы қолдана білуіміз керек.

## Қорытынды

Қорытындылай келсек, бүгінгі таңда жасанды интеллект қызметі мен кино, медиа саласы өзара біте қайнасып кеткендігін айта кеткеніміз жөн. Оған себеп те жоқ емес, өзіміз білетін заманауи технологияның дамуының нәтижесінде ақпарат тарату оқырман, көрермендерінің сезіміне, қиялына әсер етуге барынша тырысып бағуда. Бүгінгі таңда барлық БАҚ және кино өнімдері технология көмегінің жүзеге асырылатындары өте сирек екендігін көрсетті. Дегенмен бүгінгі таңда дәстүрлі БАҚ бүгінгі күнге дейін өз күшін сақтап келгенімен де, оның кей қызметтері заманға сай өзгеріп, түрленіп келеді. Ол кино саласындағы мамандарға да қатысты екендігін айта кетуіміз керек. Жасанды интеллекттің қоғам тарапынан тез сұранысқа түсіп, оны қолданушылар санының артуы да кей сала мамандары үшін «қауіпті» саналады. Себебі, олар болашақта өз қызметтерінен айырылып қалуы да мүмкін. Екіншіден, тағы бір себеп – ғылыми-фантастикалық фильмдердің яки роботтардың өз еркіндігі үшін күресетін фильмдердің әсері болса керек-ті.

Бұл мақалада киноиндустрияда жасанды интеллекті үш салада қолдану (оның ішінде ірілі-ұсақты қызметтер де кірістірілген) егжей-тегжейлі қарастырылады: сценарий жазу, арнайы эффектілер шығару және бейнені қалпына келтіру. Бүгінгі күні қоғам технологияға қызығып тұрған шағында жасанды интеллектіні киноиндустрия мен медиа саласында қатар

қолдану осы салаға көптеп пайда алып келуде. Қандай сала болмасын, ЖИ арқылы жағдайды өзгерте алатын дәрежеге жеткен. Қазір технология мен өнердің бірігуі заман ағымына қарай бас қосып осы салалар үшін жақсы табыс алып келетіні рас. Қазіргі таңда медиада жасанды интеллектіні қолданудың бір артықшылығы – технологиялық мүмкіндіктерді арттыруға күш салса да, кей уақыттарда ақпараттың бұрмаланып, манипуляциялануына алып келеді. Осы орайда кәсіби журналистердің басты құндылықтары да өзгеріп, қоғамның талабына байланысты құбылады.

Жалпы жасанды интеллектінің өнер ғылымдарымен өзара арақатыстарын өзара әсерлерін талдау барысында төмендегідей қорытындыға келеміз:

Біріншіден, жасанды интеллект шығармашылық жұмыстарының техникалық һәм технологиялық жағынан дамуына күш салуы бек мүмкін. Және оның дамуына, жақсаруына барынша үлес қосқанмен де, кей уақыттарда жасанды интеллект жалған ақпарат таратып, оқырманды, көрерменді шатастырып алуылары ғажап емес.

Екіншіден, сол сала мамандарының жұмыссыз қалуына себеп болуы мүмкін. Монетаның екі жағы бар секілді жасанды интеллектінің пайдалы және қауіп тудыратын жағдайлары да болуы кездесіп жатады. Сондықтан да медиа және кино саласындағы жасанды интеллектінің жұмыстарын жасауда тым шектен шыға пайдалану да қауіпті екендігін айта кеткіміз келеді.

## Әдебиеттер

- Bartneck C., “Robots in the theatre and the media,” in *Design & Semantics of Form & Movement (DeSForM)*, Wuxi, China, 2013, pp. 64–70.
- Coeckelbergh M., “Technology and the good society: A polemical essay on social ontology, political principles, and responsibility for technology,” *Technology in Society*, vol. 52, pp. 4–9, Feb. 2018.
- Deacon D. and Stanyer J., “Mediatization: key concept or conceptual bandwagon?” *Media, Culture & Society*, vol. 36, no. 7, pp. 1032–1044, Aug. 2014.
- Dirican C., “The impacts of robotics, artificial intelligence on business and economics,” *Procedia – Social and Behavioral Sciences*, vol. 195, pp. 564–573, Jul. 2015
- Dong C., Loy C. C., He K. and Tang X., *Image SuperResolution Using Deep Convolutional Networks*, in *IEEE Transactions on Pattern Analysis and Machine Intelligence*, vol. 38, no. 2, pp. 295–307, Feb. 1, 2016
- Dong D., Li B., *The development and application of age-defying visual effects technology in The Irishman [J]. Modern Film Technology*, 2021(6) pp. 18–24.
- Epstein S. L., “Wanted: Collaborative intelligence,” *Artificial Intelligence*, vol. 221, pp. 36–45, Apr. 2015.
- Falasca K., “Political news journalism: Mediatization across three news reporting contexts,” *European Journal of Communication*, vol. 29, no. 5, pp. 583–597, Jul. 2014.
- Fotopoulou A., “Digital and networked by default? women’s organisations and the social imaginary of networked feminism,” *New Media & Society*, vol. 18, no. 6, pp. 989–1005, Sep. 2014.

- Frohlick A., *Artificial Intelligence and Contemporary Film Production: A Preliminary Survey*. (2022) Available at: [https://www.researchgate.net/publication/342978310\\_Artificial\\_Intelligence\\_and\\_Contemporary\\_Film\\_Production\\_A\\_Preliminary\\_Survey](https://www.researchgate.net/publication/342978310_Artificial_Intelligence_and_Contemporary_Film_Production_A_Preliminary_Survey)
- Graham B., *How AI is Revolutionising the Film Industry – and What it Means for the Future*. Raindance. (2022) Available at: <https://raindance.org/how-ai-is-revolutionising-the-film-industry-and-what-it-means-for-the-future/>
- Hall S., *Representation : cultural representations and signifying practices.*, ser. Culture, media, and identities. London ; Thousand Oaks, Calif. : Sage in association with the Open University, 1997., pp. 78.
- Hemer O., *Fiction and truth in transition: writing the present past in South Africa and Argentina*, ser. Freiburg studies in social anthropology: Band 34. Wien : LIT, 2012. 520 p
- Hepp A., Hjarvard S., and Lundby K., “Mediatization: theorizing the interplay between media, culture and society,” *Media, Culture & Society*, vol. 37, no. 2, pp. 314–324, Feb. 2015.
- Holder C., Khurana V., Harrison F., and Jacobs L., “Robotics and law: Key legal and regulatory implications of the robotics age (part i of II),” *Computer Law & Security Review*, vol. 32, no. 3, pp. 383–402, Jun. 2016.
- Holder C., Khurana V., Hook J., Bacon G., and Day R., “Robotics and law: Key legal and regulatory implications of the robotics age (part II of II),” *Computer Law & Security Review*, vol. 32, no. 4, pp. 557–576, Aug. 2016.
- How Artificial Intelligence Is Used in the Film Industry*. CARRE4. (2020) Available at: <https://medium.com/carre4/how-artificial-intelligence-is-used-in-the-film-industry-eeaf91d4165a>
- How is AI automating the film industry?* (2023) Available at: <https://www.educative.io/answers/how-is-ai-automating-the-film-industry>
- Kammer A., “The mediatization of journalism,” *MedieKultur: Journal of media and communication research*, vol. 29, no. 54, p. 18, Jun. 2013
- MacDorman K. F. and Ishiguro H., “The uncanny advantage of using androids in cognitive and social science research,” *Interaction Studies*, vol. 7, no. 3, pp. 297–337, Nov. 2006.
- Mara M. and Appel M., “Science fiction reduces the eeriness of android robots: A field experiment,” *Computers in Human Behavior*, vol. 48, pp. 156–162, Jul. 2015.
- Olah C., *Understanding lstm networks*. (2015) Available at: <https://colah.github.io/posts/2015-08-Understanding-LSTMs/>
- Olsher D. J., “New artificial intelligence tools for deep conflict resolution and humanitarian response,” *Procedia Engineering*, vol. 107, pp. 282–292, 2015
- Potter W. J., “Conceptualizing mass media effect,” *Journal of Communication*, vol. 61, no. 5, pp. 896–915, Oct. 2011.
- Rumpala Y., “Artificial intelligences and political organization: An exploration based on the science fiction work of iain m. banks,” *Technology in Society*, vol. 34, no. 1, pp. 23–32, Feb. 2012
- Schech S., *Companion to Development Studies*. Hoboken : Taylor and Francis, 2014, ch. Culture and development, pp. 42–46
- Shkurny A., *How Artificial intelligence tools change movies production-Filmustage Blog*. (2022) Available at: <https://filmustage.com/blog/how-artificial-intelligence-tools-change-movies-production/>
- Trends M., *Making the Impossible Possible in Film Production with AI*. Analytics Insight. (2022) Available at: <https://www.analyticsinsight.net/making-the-impossible-possible-in-film-production-with-ai/>
- Young K. L. and Carpenter C., “Does science fiction affect political fact? yes and no: A survey experiment on “killer robots,”” *International Studies Quarterly*, vol. 62, no. 3, pp. 562–576, Aug. 2018.

## References

- Bartneck C., “Robots in the theatre and the media,” in *Design & Semantics of Form & Movement (DeSForM)*, Wuxi, China, 2013, pp. 64–70.
- Coeckelbergh M., “Technology and the good society: A polemical essay on social ontology, political principles, and responsibility for technology,” *Technology in Society*, vol. 52, pp. 4–9, Feb. 2018.
- Deacon D. and Stanyer J., “Mediatization: key concept or conceptual bandwagon?” *Media, Culture & Society*, vol. 36, no. 7, pp. 1032–1044, Aug. 2014.
- Dirican C., “The impacts of robotics, artificial intelligence on business and economics,” *Procedia – Social and Behavioral Sciences*, vol. 195, pp. 564–573, Jul. 2015
- Dong C., Loy C. C., He K. and Tang X., *Image SuperResolution Using Deep Convolutional Networks*, in *IEEE Transactions on Pattern Analysis and Machine Intelligence*, vol. 38, no. 2, pp. 295–307, Feb. 1, 2016
- Dong D., Li B., *The development and application of age-defying visual effects technology in The Irishman [J]*. *Modern Film Technology*, 2021(6) pp. 18–24.
- Epstein S. L., “Wanted: Collaborative intelligence,” *Artificial Intelligence*, vol. 221, pp. 36–45, Apr. 2015.
- Falasca K., “Political news journalism: Mediatization across three news reporting contexts,” *European Journal of Communication*, vol. 29, no. 5, pp. 583–597, Jul. 2014.
- Fotopoulou A., “Digital and networked by default? women’s organisations and the social imaginary of networked feminism,” *New Media & Society*, vol. 18, no. 6, pp. 989–1005, Sep. 2014.
- Frohlick A., *Artificial Intelligence and Contemporary Film Production: A Preliminary Survey*. (2022) Available at: [https://www.researchgate.net/publication/342978310\\_Artificial\\_Intelligence\\_and\\_Contemporary\\_Film\\_Production\\_A\\_Preliminary\\_Survey](https://www.researchgate.net/publication/342978310_Artificial_Intelligence_and_Contemporary_Film_Production_A_Preliminary_Survey)

- Graham B., How AI is Revolutionising the Film Industry – and What it Means for the Future. Raindance. (2022) Available at: <https://raindance.org/how-ai-is-revolutionising-the-film-industry-and-what-it-means-for-the-future/>
- Hall S., Representation : cultural representations and signifying practices., ser. Culture, media, and identities. London ; Thousand Oaks, Calif. : Sage in association with the Open University, 1997., pp. 78.
- Hemer O., Fiction and truth in transition: writning the present past in South Africa and Argentina, ser. Freiburg studies in social anthropology: Band 34. Wien : LIT, 2012. 520 p
- Hepp A., Hjarvard S., and Lundby K., “Mediatization: theorizing the interplay between media, culture and society,” *Media, Culture & Society*, vol. 37, no. 2, pp. 314–324, Feb. 2015.
- Holder C., Khurana V., Harrison F., and Jacobs L., “Robotics and law: Key legal and regulatory implications of the robotics age (part i of II),” *Computer Law & Security Review*, vol. 32, no. 3, pp. 383–402, Jun. 2016.
- Holder C., Khurana V., Hook J., Bacon G., and Day R., “Robotics and law: Key legal and regulatory implications of the robotics age (part II of II),” *Computer Law & Security Review*, vol. 32, no. 4, pp. 557–576, Aug. 2016.
- How Artificial Intelligence Is Used in the Film Industry. CARRE4. (2020) Available at: <https://medium.com/carre4/how-artificial-intelligence-is-used-in-the-film-industry-eeaf91d4165a>
- How is AI automating the film industry? (2023) Available at: <https://www.educative.io/answers/how-is-ai-automating-the-film-industry>
- Kammer A., “The mediatization of journalism,” *MedieKultur: Journal of media and communication research*, vol. 29, no. 54, p. 18, Jun. 2013
- MacDorman K. F. and Ishiguro H., “The uncanny advantage of using androids in cognitive and social science research,” *Interaction Studies*, vol. 7, no. 3, pp. 297–337, Nov. 2006.
- Mara M. and Appel M., “Science fiction reduces the eeriness of android robots: A field experiment,” *Computers in Human Behavior*, vol. 48, pp. 156–162, Jul. 2015.
- Olah C., Understanding lstm networks. (2015) Available at: <https://colah.github.io/posts/2015-08-Understanding-LSTMs/>
- Olsher D. J., “New artificial intelligence tools for deep conflict resolution and humanitarian response,” *Procedia Engineering*, vol. 107, pp. 282–292, 2015
- Potter W. J., “Conceptualizing mass media effect,” *Journal of Communication*, vol. 61, no. 5, pp. 896–915, Oct. 2011.
- Rumpala Y., “Artificial intelligences and political organization: An exploration based on the science fiction work of iain m. banks,” *Technology in Society*, vol. 34, no. 1, pp. 23–32, Feb. 2012
- Schech S., *Companion to Development Studies*. Hoboken : Taylor and Francis, 2014, ch. Culture and development, pp. 42–46
- Shkurny A., How Artificial intelligence tools change movies production-Filmustage Blog. (2022) Available at: <https://filmustage.com/blog/how-artificial-intelligence-tools-change-movies-production/>
- Trends M., Making the Impossible Possible in Film Production with AI. Analytics Insight. (2022) Available at: <https://www.analyticsinsight.net/making-the-impossible-possible-in-film-production-with-ai/>
- Young K. L. and Carpenter C., “Does science fiction affect political fact? yes and no: A survey experiment on “killer robots”,” *International Studies Quarterly*, vol. 62, no. 3, pp. 562–576, Aug. 2018.



А.А. Нұраш\* , А.В. Рожков 

Казахский национальный университет имени аль-Фараби, Казахстан, г. Алматы

\*e-mail: aidananurash9@gmail.com

## ДИНАМИКА ОСВЕЩЕНИЯ В СМИ ДУХОВНОГО НАСЛЕДИЯ КАЗАХСКОГО НАРОДА

Актуальность темы обусловлена многогранным феноменом культуры Казахстана, восприятие которого в самом государстве и за его пределами часто приобретает ненадлежащий характер, в связи с чем перед научными работниками и деятелями искусства стоит задача с помощью различных средств коммуникации скорректировать ситуацию. Цель исследования – рассмотреть СМИ как инструмент демонстрации духовно-культурного наследия казахского народа, исследовать методологию и динамику его показа в различных источниках. Для исследования использован эмпирический метод (контент-анализ) и теоретические методы (методы анализа, синтеза и обобщения). В данной работе косвенно рассматривается динамика освещения казахской культуры в СМИ с момента объявления государством о своей независимости; на примере различных национальных (AltynArt, ARTS ACADEMY, Central Asian Journal of Art Studies) и всемирных (Vogue, Time, People) арт-изданий анализируются тематические публикации последнего десятилетия; рассмотрены основные упущения при освещении данной темы в СМИ и засвидетельствована активизация новых научно-культурных процессов в сфере казахской интернет-журналистики на основе культурной кодификации информации в рамках современного дискурса СМИ. Практическая значимость исследования состоит в разборе способов интерпретации казахской культуры и уровня раскрытия феномена духовного наследия народа Казахстана в национальных и международных СМИ, который может стать полезным для молодых специалистов в сфере фольклора (в том числе казахского), журналистам, действующим в данной отрасли, а также научным работникам, желающим развить вышеуказанную тему в иных направлениях.

**Ключевые слова:** Интернет-издания, пресса, научно-культурный процесс, феномен казахской культуры, аудиовизуальные программы.

A.A. Nurash\*, A.V. Rozhkov

Al-Farabi Kazakh National University, Kazakhstan, Almaty

\*e-mail: aidananurash9@gmail.com

### Dynamics of coverage of the spiritual heritage of the Kazakh people in the media

The relevance of the topic is due to the multifaceted phenomenon of the culture of Kazakhstan, the perception of which in the state itself and beyond its borders often acquires an inappropriate character, in connection with which scientists and artists face the task of correcting the situation with the help of various means of communication. The purpose of the study is to consider the media as a tool for demonstrating the spiritual and cultural heritage of the Kazakh people, to investigate the methodology and dynamics of its display in various sources. The empirical method (content analysis) and theoretical methods (methods of analysis, synthesis and generalization) were used for the study. This paper indirectly examines the dynamics of coverage of Kazakh culture in the media since the state declared its independence; on the example of various national (AltynArt, ARTS ACADEMY, Central Asian Journal of Art Studies) and world (Vogue, Time, People) art publications, thematic publications of the last decade were analyzed; the main omissions in the coverage of this topic in the media are considered and the activation of new scientific and cultural processes in the field of Kazakh Internet journalism based on the cultural codification of information within the framework of modern media discourse is witnessed. The practical significance of the study consists in analyzing the ways of interpreting Kazakh culture and the level of disclosure of the phenomenon of the spiritual heritage of the people of Kazakhstan in national and international media, which can be useful for young specialists in the field of folklore (including Kazakh), journalists working in this industry, as well as researchers wishing to develop the above topic in other directions.

**Keywords:** online publications, press, scientific and cultural process, phenomenon of Kazakh culture, audiovisual programs.

А.А. Нұраш\*, А.В. Рожков  
Әл-Фараби атындағы ҚазҰУ, Қазақстан, Алматы қ.  
\*e-mail: aidananurash9@gmail.com

### БАҚ-та қазақ халқының рухани мұрасын жариялау динамикасы

Тақырыптың өзектілігі Қазақстан мәдениетінің көп қырлы құбылысына байланысты, оны қабылдау мемлекеттің өзінде және одан тыс жерлерде жиі орынсыз сипатқа ие болады, осыған байланысты ғылыми қызметкерлер мен өнер қайраткерлерінің алдында әртүрлі коммуникация құралдарының көмегімен жағдайды түзету міндеті тұр. Зерттеудің мақсаты-БАҚ-ты қазақ халқының рухани-мәдени мұрасын көрсету құралы ретінде қарастыру, оны көрсетудің әдістемесі мен динамикасын әртүрлі дереккөздерде зерттеу. Зерттеу үшін эмпирикалық әдіс (мазмұнды талдау) және теориялық әдістер (талдау, синтездеу және жалпылау әдістері) қолданылады. Бұл жұмыста мемлекет өзінің тәуелсіздігі туралы жариялаған сәттен бастап БАҚ-та қазақ мәдениетін жариялау динамикасы жанама түрде қарастырылады; әр түрлі ұлттық (AltynArt, ARTS ACADEMY, Central Asian Journal of Art Studies) және Дүниежүзілік (Vogue, Time, People) арт-басылымдардың мысалында соңғы онжылдықтағы тақырыптық басылымдар талданады; осы тақырыпты БАҚ-та жариялау кезіндегі негізгі оқиқылықтар қаралды және қазіргі заманғы Бақ дискурсы шеңберінде ақпаратты мәдени кодификациялау негізінде қазақ интернет-журналистикасы саласындағы жаңа ғылыми-мәдени процестердің жандануы куәландырылды. Зерттеудің практикалық маңыздылығы қазақ мәдениетін түсіндіру тәсілдерін және фольклор саласындағы жас мамандар (оның ішінде қазақ), осы салада жұмыс істейтін журналистер, сондай-ақ жоғарыда аталған тақырыпты өзге бағыттарда дамытқысы келетін ғылыми қызметкерлер үшін пайдалы болуы мүмкін ұлттық және халықаралық БАҚ-та Қазақстан халқының рухани мұрасы феноменін ашу деңгейін талдаудан тұрады.

**Түйін сөздер:** Интернет-басылымдар, баспасөз, ғылыми процесс, қазақ мәдениетінің феномені, аудиовизуалды бағдарламалар.

### Введение

На сегодняшний день информация о духовном возрождении нации является весьма распространённой и регулярно публикуется популярными издательствами, а рост национального самосознания в Казахстане за последнее время приобрел положительную динамику. При этом проблемы репрезентации духовного наследия народа Казахстана в СМИ остаются слабо изученными: события, происходящие в более крупных странах сегодня, интересуют ученых и журналистов гораздо больше. Кроме того, в настоящее время многие медиа и социальные платформы активно приобретают агитационный характер. Исходя из этого, просто необходимым является, некоторым образом, проследить динамику освещения указанной темы в СМИ (в особенности в интернет-изданиях) и проанализировать, насколько полным и перспективным является материал, публикуемый на различных платформах.

Анализируя материалы русскоязычного дискурса СМИ Казахстана, Л. Эйзенберг рассмотрела историческую и литературную почву потери культуры, грамотности и межнационального согласия на постсоветских территориях, которые обычно используются в дискуссиях СМИ насчет

перехода казахстанского алфавита с кириллицы на латиницу. Она доказала глубоко советское мировоззрение российских СМИ, высказывающих точку зрения о том, что Казахстан теряет культуру, «подаренную» (Eisenberg L, 2022) СССР.

А. О. Томас также развивал дискуссию, касающуюся ассимиляции казахстанских медиа. Он отследил путь национальных СМИ от русскоязычных до успешных «казахизированных» (Thomas A, 2005) телевизионных медиапроектов.

Обращаясь к теме казахской культуры и литературы, процесс возникновения межкультурных связей между Казахстаном и соседними странами изучила Н. Каффи. В своей работе исследовательница попыталась ответить на вопрос, почему американцы изучают Казахстан и интересуются его языком, показав взгляд американского педагога на ситуацию. По её мнению, исследование Казахстана и развитие международных связей между американскими и казахстанскими высшими учебными заведениями расширяет во многих направлениях знания, как студентов, так и педагогов (Caffee N, 2021).

Позже в одном из национальных интернет-изданий появилась статья о влиянии масс-медиа на общественное мнение и жизнь, где автор так-

же упомянула о публикациях не только на официальных новостных сайтах, а в социальных сетях и мессенджерах, условно обозначив границы информации, которая с точки зрения этики и достоверности фактов «должна» и «не должна» обговариваться публично (Электронный ресурс: <https://www.academia.edu>).

Значимость интернет-ресурса, как инструмента распространения глобальных стандартов среди граждан авторитарных обществ, засвидетельствовал Х. Ког, и, используя для исследования данные World Value Survey, заключил, что становление национальных СМИ основным источником информации максимально исключит «общественное доверие» к недемократическим формам правления (Koh H, 2023).

Анализ существующей научной литературы на тему влияния культуры на практику Связей с общественностью и обзор соответствующей литературы, приведенный А. Каратаевой, показывает, что в мировой литературе было уделено незначительное внимание культурным особенностям Казахстана, которые влияют на практику Связей с общественностью в стране (Каратаева А, 2020). Э. Фридман также раскрыл тему недостаточного количества репортажей и охарактеризовал упущения казахстанских СМИ, но сделал это через призму проблемной экологической ситуации, призвав журналистов к ориентации на западные пресс-службы, а именно – к сбалансированному и точному освещению проблем и событий, связанных с окружающей средой и её здоровьем (Freedman E, 2011).

Влияние социальных медиа на молодежь, а конкретно – на ее прогрессивные и поляризованные взгляды, были исследованы М. Олияр. Она сравнила статистические тенденции онлайн-опросов и экспериментов с казахстанской молодежью в возрасте от 18 до 30 лет, и пришла к выводу о том, что частое использование социальных сетей, а также просмотр про-ЛГБТК+ постов позитивно влияет на отношение молодого населения страны к ЛГБТК+ сообществу (Olijar M, 2023).

Анализируя результаты вышеупомянутых исследований, можно заметить, что работ, прямо касающихся ознакомления с историей и культурой казахского народа через СМИ, и раскрывающих таким образом вопрос её популяризации, достаточно мало, и они не всегда несут исчерпывающую информацию. Поэтому целью исследования является рассмотрение динамики публикаций на тему духовно-культурного на-

слеждая казахского народа на примерах конкретных медиаисточников (интернет-издания Vogue, People, Time). Задача данной научной работы состоит не только в мониторинге информации, вбрасываемой в социум через популярные источники, но и прослеживании пути эволюции освещения духовности Казахстана в масс-медиа от идентифицированной со всем советским до обособленной, автономной и суверенной. Представленный в исследовании анализ информации, потребляемой читателем на сегодняшний день, поможет выявить основные направления дальнейшего развития темы казахской культуры в СМИ.

### Материалы и методы

Для детального системного анализа особенностей и динамики показа казахской духовности и культуры в СМИ в исследовании был использован эмпирический метод (а именно – контент-анализ), а также теоретические методы (конкретно – методы анализа, синтеза, классификации и обобщения).

Для исследования онлайн-изданий как продуктов коммуникативной корреспонденции (качественного и количественного анализа текстовых материалов с целью выявления числовых и статистических закономерностей) в работе использовался метод контент-анализа. Благодаря ему удалось осуществить восхождение от многообразия инвариантных по структуре источников к абстрактной модели содержания.

Для разбора направленности СМИ и способов подачи информации через них был использован метод классификации. Он дал возможность разделить их на группы (категории) соответственно с predetermined признаками, и в дальнейшем оперировать более узкими и конкретными понятиями. Для устранения ограниченности и частичного характера описания наблюдаемой ситуации, был использован метод анализа, который позволил изучить предмет исследования, разделив его на разные составляющие, и рассмотреть каждую из них отдельно в рамках основной темы. Далее при помощи ретроспективного анализа ситуации в результате активного систематического, планомерного, целенаправленного и специального восприятия различных СМИ удалось выявить популярные платформы, выпускающие контент о культуре и духовности Казахстана на протяжении длительного периода (с момента обретения государством суверенного

статуса), и создать о них первоначальное представление. Истинность аналитических суждений в исследовании была установлена логическим путем при рассмотрении конкретных информационных источников и масс-медиа. Апостериорные синтетические суждения, в свою очередь, были обоснованы путем обращения к внешней информации и основывались на опыте: была проанализирована статистика публикаций и просмотров разнородного контента о культуре и духовности Казахстана. Таким образом, наиболее функциональные объекты и составляющие проекта, ранее абстрагированные и рассмотренные по отдельности, были собраны в одно целое для создания единой взаимной связи и получения конкретного представления о ситуации популяризации данной темы. Таким образом, с использованием метода абстрагирования, в исследовании было осуществлено восхождение от абстрактного к конкретному: выполнен переход от прикладного анализа к теоретическим выводам – результатам научной работы.

С целью систематизации статистической и теоретической информации, полученной об электронных ресурсах, публикующих разного рода материалы на исследуемую тематику, была выполнена классификация согласно системе подчиненных понятий. Это позволило осуществить категоризацию СМИ и публикуемой информации, и в результате оперировать более узким и конкретным спектром понятий. Также в работе приведено разъяснение существующих обстоятельств, влияющих на особенности освещения темы казахской культуры и духовности средствами массовой информации, а также сообщено о взаимосвязях разных аспектов аудио, текста и графики, используемых для трансляции наследия на сегодняшний день. Выводы были сформированы путём обобщения как основа дедуктивных умозаключений.

При выполнении исследования были также использованы материалы различных интернет-издательств и электронных журналов (AltynArt (Электронный ресурс: <https://www.altynart.kz>), ARTS ACADEMY (Электронный ресурс: <https://artsacademy.kz/>), Central Asian Journal of Art Studies (Электронный ресурс: <https://cajas.kz/journal>), Vogue (Электронный ресурс: <https://www.vogue.com/>), People (Электронный ресурс: <https://people.com/>), Time (Электронный ресурс: <https://time.com/>).

## Результаты

Для каждого этноса исконно существовала индивидуальная культура, особенности которой были неразрывно связаны с рядом признаков, варьирующихся от национальных особенностей и менталитета до географических условий конкретного региона. Казахстан – не исключение: его культура в течение времени и обстоятельств подвергалась разного рода изменениям и попыткам подавления. Чтобы сохранить дошедшие до наших дней памяти истории, древнего зодчества, философии, литературы и музыкального наследия прошлого, внедряются различные мероприятия, направленные на возвращение этнических казахов, проживающих за пределами Казахстана, в исконные земли, популяризацию межнационального единения между представителями разных народностей, проживающих в Казахстане. Всё это свидетельствует о духовном росте. Однако, информация, которую зритель видит на экране телевизора, слышит по радио или читает в новостной ленте, часто является всплеском псевдокультуры. Мощным инструментом распространения знаний сегодня являются разного рода СМИ. Для исследования были избраны национальные и международные интернет-источники общей и специализированной направленности.

Подходя ближе к теме исследования, стоит сказать, что власти бывшего СССР на протяжении десятилетий создавали иллюзию наполненности культурной жизни народа, при этом сохраняя тесную связь транслируемой культуры с коммунистической идеологией. Следовательно, после распада государства люди стали ощущать духовную пустоту, которую потребовалось срочно заполнить. Так на телевизионных и радиоканалах появился ряд иноязычных нелегальных аудио- и видеоматериалов низкого качества с почти невесомой смысловой нагрузкой, что привело к кризису культурной и духовной сферы, заставив многих деятелей искусства покинуть Казахстан. Таким образом, преемственность в сфере культуры стала обрываться, и казахская молодежь перестала видеть перспективы развития в стране, теряющей своё интеллектуальное богатство (Мади Д, 2017). Журналисты, пишущие о культуре, перестали помогать читателям развивать вкус и самоидентификацию, утверждая за собой уже закрепившийся на постсоветском пространстве образ человека, рас-



пространяющего часто фейковую информацию, забывая о фактчекинге и верификации данных, а также о принципах эксклюзивного контента. История 30-летней художницы и режиссера Суинбике Сулейменовой, работающей в настоящее время над первой полнометражной картиной «Мамбет» – фильмом о языковой сегрегации в Казахстане, ярко иллюстрирует отображение казахской культуры в советских и постсоветских СМИ: «По сути, весь мой творческий путь – это путь деколонизации. В 2012 году я написала картину *I am kazakh* (Я – казах), и меня стыдили. Идея о том, что быть националистом – плохо (а ведь это, по сути, просто гордиться своей культурой, идентичностью и языком – быть патриотом), осталась еще с советских времен, когда мы все пытались что было сил выжать из себя казаха» (Рыскулова Н, 2023).

События, произошедшие на заре получения суверенитета, повлияли на появление новой системы в казахстанском масс-медиа, что вызвало значительное обострение национального вопроса и сгенерировало импульс противостояния деструктивной информации, упомянутой выше. Таким образом, тема народной культуры и этнической принадлежности стала затрагиваться чаще и охватывать большую аудиторию. Возникшие после 1996 года информационные источники («Тотем», «31 канал», «Телемакс» и др.) характеризовались активным обменом культурными ценностями и расширением человеческих контактов. С увеличением объема услуг интернет-связи и ростом числа интернет-пользователей возросло количество интернет-изданий: уже к 2017 году популярными стали электронные версии печатных газет («Литер», «Время» и др.), которые привлекли внимание аудитории прежде всего возможностью комментировать публикуемый материал. Это послужило серьезным основанием для внедрения политики деколонизации, в результате которой на информационном рынке Казахстана появляется ряд прогрессивных национальных СМИ: в 2020 году выходит интернет-проект «AltynArt», в рамках которого регулярно появляются статьи о культурно-духовном наследии страны, а также современных художниках и музыкантах. В одном из выпусков речь шла о жизни академика А. Х. Маргулана и его работах, где ученый подробно описал историю древних племен, населявших территорию Казахстана, исследовал эпические сказания тюрков и письменные источники казахского народа (Маргулан Д, 2021); далее следует статья о казахской деко-

ративной вышивке, проиллюстрированная фотографиями древних образцов этнической одежды. Также в рамках проекта была кратко освещена история аутентичных казахских украшений, а именно – браслетов, традиций и региональные различия их ношения, приведена трактовка символических образов, используемых при их изготовлении (Кукашев Р, 2021). Особое внимание стоит уделить публикации, посвященной Жаркентской мечети – средоточию культурных и духовных ценностей (Юдин М, 2020). Двухэтажный храм, возведенный из тянь-шаньской ели, стилизован под китайскую пагоду, сегодня является архитектурно-художественным музеем, и пользуется вниманием, как туристов, так и местных жителей.

В целом, вопрос религии не так широко дискутируется в онлайн-СМИ: сегодня в Казахстане существует несколько религиозных газет и журналов («Нұр», «Ислам әлемі», «Ислам және өркениет», «Рахмет самалы», «Мұсылман», «Шапағат-Нұр», «Иман»), всего один из которых («Шапағат-Нұр») можно найти на онлайн-платформах. На своей странице в Facebook (Таукелова А, 2021) издательство оказывает активное противодействие СМИ, излагающим об исламе недостоверную информацию, а также распространяет культурный аспект религии на территории Казахстана, уделяя особое внимание удовлетворению духовных потребностей общества путем объединения истории прошлого, настоящего и будущего казахской нации. Религиозности Казахстана также касались редакторы журнала «Центр Азии», разместив на своем портале статьи, посвященные истории ислама в государстве и актуальной ситуации в его духовной сфере (Мусульманский журнал «Шапағат-Нұр»). Они были спровоцированы преимущественно активизацией радикального исламистского движения в 2012-2016 гг.

Еще одним весомым изданием стал журнал «ARTS ACADEMY», в основном специализирующийся на разножанровой хореографии. Тут, в частности, следует упомянуть выпуск, куда вошла статья об исторических аспектах развития эстрадного танца на территории Казахстана (Алимжан Ж, 2023), а также был описан образ Алматы в стихах Веры Савельевой (Толысбаева Ж, 2023). В данных работах территориальные и культурные особенности Казахстана были рассмотрены как весомые предпосылки к рождению узнаваемой и специфичной поэтики и хореографии региона, а также исследовано их влияние

на общество и образ жизни людей в различных исторических периодах.

В 2016 году один из журналов (*Central Asian Journal of Art Studies*) стал международным изданием, что значительно повлияло на его соответствие современным требованиям в области искусствоведения. Печатное издание выходит 4 раза в год, дублируется в электронном формате на официальном сайте, и включает как ревью по темам искусства (театр, музыка, изобразительное и прикладное искусство, архитектура и т. д.), так и результаты научных исследований на данную тематику. Изначально его целью являлось предоставление площадки для обмена идеями о новых тенденциях, требующих большего внимания со стороны современных искусствоведов, но в настоящее время затрагивается также тема древности и ее отображения в культуре наших дней. Авторы, чьи работы были опубликованы в журнале за последнее время, исследовали способы кодировки этнокультурной информации, демонстрирующиеся при помощи традиционной лоскутной техники, получившей у казахов название «кұрақ» (Шайгозова Ж, 2023), а также связь скифского звериного стиля и современной казахской орнаментики в новой архитектуре в контексте региональной эстетической адресности (Дуйсебай Е, 2023), и др.

Благодаря популяризации истории культуры среди этнических казахов, о её уникальности «заговорили» и международные СМИ: в 2017 году в официальном издательстве *Vogue* впервые появилась статья об А. Нуссипкожановой – дизайнере одежды из Казахстана, которая вместе с новой коллекцией «презентовала фрагмент истории» (Satenstein L, 2017) своего народа, используя кириллический текст и этнические принты (например, мозаичную графику). В 2021 году на страницы модного журнала попала 23-летняя М. Капсамат, демонстрирующая на своей странице в Инстаграм игру на национальном инструменте – домбре. Также девушка отдает предпочтение этническому стилю в одежде: «Это для того, чтобы передать душу и традиции нашего народа» (Satenstein L, 2020). Позже о девушке и её позиции снова напишут в популярном издании, упоминая её как владелицу «одной из самых стильных страниц Инстаграм» в списке самых успешных и популярных женщин мира: Дуа Липа, Rosalía, Кайли Миноуг и др. (Satenstein L, 2021). Говоря о динамике упоминания о казахской культуре и духовности в *Vogue*, стоит отметить также статью о китай-

ском фотографe Х. Ма, которая представила свои работы в рамках проекта «Разнообразные портреты Китая». Желая показать Казахстан как одно из государств, с культурой которого схожа её родная – китайская, она запечатлела девичник в казахских этно-традициях, а также представила серию портретов под названием «Казахский ковбой» (Wang Meng-Yun, 2022). Статья о современном искусстве Казахстана также попала в архив публикаций журнала: один из авторов осветил для читателя мир перевернутого восприятия и элементы неожиданности в творчестве Т. Обуховой – девушки-фотографа, родившейся в Казахстане. «В 16 лет я переехала в Чехию, и поначалу это повлияло на моё творчество, но позже я прислушалась к себе, и поняла, что именно мне действительно нравится,» – говорит Тамара, имея в виду казахскую культуру (Nonino C, 2021).

Стоит прокомментировать несколько публикаций интернет-издания *People*: первое серьезное упоминание о Казахстане датируется 2021 годом, когда вышла статья с упоминанием о казахском продюсере Иманбеке, владельце награды «Грэмми», который имел возможность сотрудничать с Ритой Орой и выпустил с певицей несколько совместных треков, хорошо известных сегодня по всему миру (Mier T. 2021). Фотоиндустрия также не осталась без внимания: в статье о победителях конкурса фоторабот от *National Geographic* написали об американском специалисте, отобразившем часть казахской культуры. Он запечатлел саятшы – кочевого охотника с орлом и его собаку, готовящихся к охоте на лугах: эта традиция бытует в регионе около 3000 лет (Adams A, 2023).

Культура саятшы привлекала редакторов мировых журналов еще в 2015 году. Тогда *Time* опубликовал фото подготовки к фестивалю охотников с орлами, непосредственно соревнование, этнические танцы после события, а также уловил в объектив самые разные эмоции зрителей (Fryer K, 2015). В целом, *Time* начал периодически писать о Казахстане еще раньше: в 2011 году издательство поддержало фотопроект «Путешествие по исламу». Журналистка К. Дрейк и фотограф Х. Бич осветили большое количество тем за время короткого путешествия по Казахстану: они вели поиск следов влияния этники соседних государств на местную культуру, брали интервью у уйгурских лидеров, ученых и адвоката, чья семья была вынуждена переехать в СССР в 60-х гг. прошлого века, а также говорили с казахскими

торговцами из Китая, вернувшись в Казахстан с целью развития бизнеса (Drake С, 2011). В 2015 г. один из журналистов сделал попытку углубиться в историю космонавтики Казахстана (конкретно – космодром Байконур), оставшуюся в тени Ю. Гагарина и А. Леонова (Kluger J, 2015). В 2017 г. на страницы интернет-издания попала публикация о визите Н. Кейджа в Казахстан, после чего его фото в традиционном казахском халате и головном уборе, дополненное пустым взглядом, превратилось в местный мем как феномен современной культуры (Lang С, 2017), и, наконец, в 2022 г. в журнале были раскрыты культурные и политические основания протестов внутри государства (Barry E, 2022).

В рамках исследования был проведен анализ выпусков мировых интернет-изданий (Vogue, Time, People) за период с 2011 по 2022 год, а также выполнен подсчет упоминаний, касающихся культуры и духовности Казахстана. Результаты количественного анализа представлены на следующем рисунке. На базе полученной информации можно сделать определенный вывод о том, что рост количества публикаций приходится именно на годы активизации новой волны формирования национального самосознания среди этнических казахов и основания национальных СМИ, отображающих вопросы культуры и религии в пределах Казахстана (2020–2022).

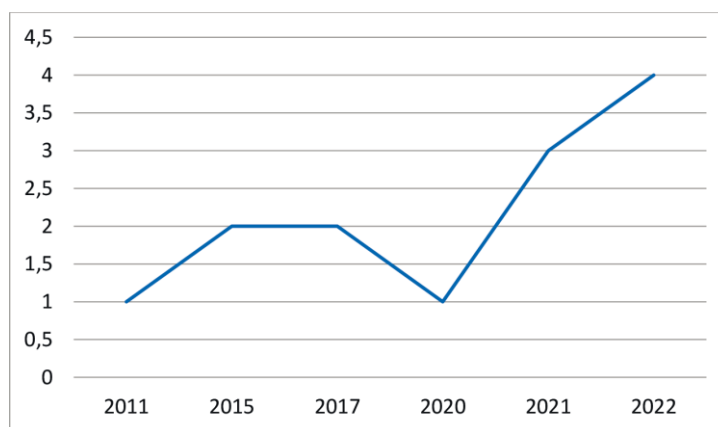

**Рисунок** – Динамика раскрытия темы казахской духовности и культурного наследия в международных СМИ. *Источник: составлено автором на основе [12-14]*

Следовательно, статистика постов, посвященных популяризации культуры Казахстана и публикующихся за его рубежом, прямо пропорциональна динамике роста/падения количества работ, раскрывающих данную тему в пределах страны. Исходя из этого, Казахстан нуждается в большем количестве культурно-информационных журналов, которые предоставили бы возможность знакомиться с духовным наследием, древними традициями и памятками искусства всем слоям населения, преподнося информацию в доступной форме. При этом, во избежание культурной ассимиляции и для достижения дифференциации казахской культуры от родственных культур соседних государств и стран, ведущих колонизаторскую политику, стоит делать акцент именно на до- и постсоветском прошлом этнических территорий страны и аутентичности

произведений искусства, рукописей и первоисточников.

### Обсуждение

В данном исследовании был поднят вопрос, в некоторой мере созвучный с темами научных работ, принадлежащих деятелям, упомянутым несколькими разделами выше. При этом, тема освещена через несколько иную грань арт-призмы: СМИ были представлены как мощный инструмент популяризации народной культуры, была приведена частичная классификация источников, на базе которой в дальнейшем ходе исследования была рассмотрена статистика тематических публикаций в национальных и международных интернет-изданиях. Научная работа, обосновывая различного рода причинно-

следственные связи, поясняет основные упущения казахстанских журналистов при освещении этнических тем в СМИ, и их влияние на динамику публикаций в мировых журналах. Публикаций, посвященных теме казахской культуры, насчитывается немного, но несколько из них помогут понять основные направления работы ученых, исследующих данную тему.

Итак, предварительно М. Реяз освещал проблему СМИ, избрав для исследования пять постсоветских государств Центральной Азии, движущихся по разным траекториям экономического роста, а также гражданских и политических свобод. При этом автор акцентировал внимание на попытках представителей соответствующих режимов регулировать поток информации в продолжение советской эпохи, что, по его мнению, и вызывает падение динамики освещения тем национальной самоидентификации в СМИ (Reyaz M, 2019). В свою очередь, в данной работе эти процессы обоснованно рассматриваются как дополнительный стимул к популяризации аутентичной культуры и духовности.

В данном исследовании также приведен анализ казахстанских онлайн-изданий о религии, и примеры тематических публикаций на порталах, не специализирующихся на этой отрасли. Часть публикаций позиционируется как результат активизации радикально-исламистских движений в Казахстане. Ранее эту тему уже изучал Н. Тянь. В результате проведенной научной работы и анализа различных источников информации он связал вопрос религии с частью взрывов, время от времени возникающих в общественных местах (остальную часть он отнес к протестам против действующей власти и режима), раскрыв репрезентацию этой темы в СМИ как возможной угрозы (Туан N, 2020). Более тесно связал тему СМИ и религии В. Шваб. Результатом этого синтеза являются работы ученого, в которых он описывает и анализирует разнообразие форм и смыслов в советском и постсоветском исламском медиапространстве Центральной Азии, в частности Казахстана (Schwab W, 2019). Для более подробного исследования риторики исламской аргументации он избрал самый популярный телеканал – Асыл Арна. В. Шваб рассмотрел типы изображений, использующихся для понимания и привлечения к современной исламской жизни в Казахстане, и пришел к выводу, что Асыл Арна пропагандирует ислам как достижимую часть образа жизни среднего класса (Schwab W, 2016). Трактовку особенностей «исламского возро-

дения» Казахстана как повторно появившегося религиозного феномена (Malik B, 2019) представлял также Б. А. Малик, подчеркнув неоправданность высказываний об этом процессе как о проблеме безопасности и потенциальной угрозе, затопивших академический, медиальный и политический дискурс.

Также в данном исследовании была отслежена прямо пропорциональная связь между качеством и количеством публикаций в национальных и международных медиа. Ранее Э. Фридман раскрывал тему недостаточного количества публикаций международного уровня от авторов из Центральной Азии, в том числе и Казахстана. Исходя из его исследования, причинами такой ситуации часто является человеческий фактор (тяжелые преподавательские обязанности, потребность в нескольких работах, слабая методологическая и теоретическая подготовка, незнание международных стандартов написания исследований и т. д.) и недостаточная научная поддержка со стороны их организаций и министерств (Freedman E, 2021). Н. Коллинз в своих рассуждениях на данную тему использовал весьма нестандартный подход: сначала он охарактеризовал образ Европейского Союза, создаваемый медийным дискурсом Казахстана, а позже сформулировал гипотезу о возможности формирования национальной идентичности Казахстана только не оппозиционным путем, то есть, позитивный дискурс национальных СМИ Казахстана о ЕС способствует соответствующей формулировке собственного «Я» государства на национальном и международном уровнях (Collins N, 2019).

Изучением особенностей функционирования медиапространства Казахстана в условиях стремительно меняющихся тенденций глобализации и информационного противостояния мировым государствам занимался также и З. Кинфу. Его работа, как и основная часть данного исследования, посвящена исследованию независимого информационного пространства, сформировавшегося с момента обретения государством суверенитета. Среди основных характеристик СМИ Казахстана автор называет низкую конкурентоспособность национальных информационных агентств, медленное развитие нормативно-правовой базы в сфере информационной безопасности, а также высокую политизацию, в том числе языкового вопроса. При этом в результате он обосновывает необходимость проработки путей минимизации внешнего информационного воз-



действия на медиаландшафт Казахстана, в котором продолжают процессы трансформации (Kinfu Z, 2020).

Работа Е. Папуцаки имеет сходство с данным исследованием, поскольку в ней профессор также отслеживала роль онлайн-СМИ в формировании и распространении духовного и культурного наследия Казахстана. Главным отличием является подчеркнутый в работе контекст духовно-политической жизни государства. Используя в качестве примера гражданский конфликт в городе Жанаозен и вовлеченность печатных изданий, онлайн форумов, а также пользователей сети (в основном – Facebook и Twitter) в качестве блогеров постсоциалистического авторитарного Казахстана, она привела описание традиционных форм публичной массовой коммуникации, политической мобилизации, а также новых каналов для выражения голоса граждан и взглядов меньшинств. В результате исследования был сформулирован вывод о Казахстане как о стране с ограниченной свободой медиа (Papoutsaki E, 2013).

Таким образом, дискурс казахской культуры и духовности в СМИ за последнее десятилетие набрал оборотов, что подтверждает статистика, приведенная в данной работе, а также данные, собранные и подытоженные названными выше учеными. Наследие народа Казахстана постепенно переходит из разряда неисследованной стези, безнадежно ассимилированной культуры, в разряд популярной темы для обсуждения и формирования новых гипотез, что демонстрирует глубину этнической базы. Если ее упоминание не утратит положительной динамики, наблюдаемой с 2020 года, можно прогнозировать рост заинтересованности более широкого круга специалистов (например, этнографов, архитекторов, ученых-историков и культурологов), и, как результат – выход в свет тематической литературы. Подобная литература, издание которой стимулируется самоидентификацией этнических казахов, не только прославит Казахстан, анонсируя в разных источниках, но и даст возможность получить наиболее полное представление об истории и духовности государства за его рубежом.

### **Выводы и заключение**

Формат и качество интернет-изданий, несомненно, изменяется, и суть этих перемен сложна и многообразна. Во многом, благодаря именно

этим переменам, онлайн-СМИ не только сохраняют свою значимость, но и становятся универсальным каналом воздействия на материальный и духовный исторический опыт, благодаря которому социум сохраняет, преобразует или прумножает свои знания и мировоззренческие позиции. Эволюция онлайн-газет, журналов и различных культурно-информационных порталов тесно связана с эволюцией массовой аудитории и социума, прошедшего различные пути развития и становления на пути к независимости и суверенному государству. В результате подробного отслеживания публикаций в национальных онлайн-журналах Казахстана и мировых СМИ, в исследовании продемонстрирован характер динамики показа духовного наследия казахского народа за последнее десятилетие. Количественный и качественный рост упоминаний о Казахстане на национальном и международном уровнях является признаком духовного и сознательного роста этноса, а также свидетельствует об активизации новых научно-культурных процессов в сфере арт-журналистики Казахстана. Судьба казахской культуры и духовности передается огласке и широко дискутируется во многих странах мира.

Основание на территории Казахстана новых медиаисточников культурно-информационного характера позиционируется как необходимый фактор для поддержания положительной динамики упоминания о духовной жизни государства в международных СМИ. Это объясняется тем, что уникальный образ казахов, транслируемый национальными каналами, с весьма высокой вероятностью будет дублироваться за пределами страны. В целом, задача, поставленная вначале, была выполнена, а цель исследования – достигнута, хотя из его результатов можно извлечь еще несколько идей для дальнейшей работы. Последующей темой для исследования может стать более подробный анализ тематики казахстанской арт-прессы, а также поиск новых перспективных идей и методик для разветвления и продвижения арт-журналистики в Казахстане. Из итогов данного исследования также выплывает масса вопросов, таких как детальное рассмотрение самых распространенных ошибок журналистов при освещении духовно-культурных тем, необходимость или необязательность равнения на западные, в особенности американские, медиа и т. д.

Такое направление даст возможность более объективно и точно транслировать историче-

ские факты, напрямую касающихся духовности и искусства Казахстана, избегая различных факторов искажения. Только создав условия для непрерывной национальной и мировой дискуссии на данную тему современные ис-

следователи смогут определить наиболее перспективные пути развития арт-журналистики в пределах Казахстана, и найти лучшие пути для репрезентации этнокультуры государства в масс-медиа.

### Литература

- Адамс, Э. “Инженер-программист является обладателем главного приза конкурса “Фотографии года” от National Geographic”. <https://people.com/human-interest/national-geographic-pictures-of-the-year-contest-photos/>
- Акимбеков, С. “Ислам в Казахстане: от согласия до запретов?”. Журнал “Центр Азии” № 6 (106). 2016. <https://www.asiakz.com/islam-v-kazahstane-ot-soglasiya-do-zapretov>.
- Алимжан, Ж. “Исторические аспекты развития эстрадного танца”. Научный журнал ARTS ACADEMY. Выпуск. 1(5), с. 15-26, 2023. <https://artsacademy.kz/assets/images/journal-numbers/2023/01/arts-academy-1-5-2023.pdf>
- Айзенберг, Л. “Культурный шок: Советская реакция российских СМИ на смену казахского алфавита”. 2022. [https://www.academia.edu/96132400/Culture\\_Shock\\_The\\_Russian\\_Medias\\_Soviet\\_Response\\_to\\_the\\_Kazakh\\_Alphabet\\_Shift](https://www.academia.edu/96132400/Culture_Shock_The_Russian_Medias_Soviet_Response_to_the_Kazakh_Alphabet_Shift)
- Барри, Э. “Казахстан переживает самый драматический политический переворот за последние 30 лет. Вот что нужно знать”. 2022. <https://time.com/6137439/kazakhstan-protests-russia/>
- Ван, М. Ю. “Самобытная душа: разнообразные портреты Китая, созданные Хайлун Ма”. 2022. <https://www.vogue.com/article/hailun-ma-diverse-portraits-of-china>
- Дрейк, К. “Путешествие по истории ислама”. 2011. <https://time.com/3779354/travels-through-islam-fragments-of-kazakhstan/>
- Дуйсебай, Е. “Тенезис художественно-графической культуры: древний «скифский звериный стиль» и современный казахский орнамент в новой архитектуре”. Научный журнал Central Asian Journal of Art Studies. Том 8 №1, с. 66-81. 2023. <https://cajas.kz/journal/article/view/655>
- Журнал Vogue. <https://www.vogue.com/>
- Журнал People. <https://people.com/>
- Журнал Time. <https://time.com/>
- Каратаева, А. Е. “Влияние культуры на практику связей с общественностью в Казахстане”. Евразийский Союз Ученых (ЕСУ), 5 (74). 2020. <https://cyberleninka.ru/article/n/impact-of-culture-on-public-relations-practice-in-kazakhstan>.
- Каффи, Н. “Казахская культура и литература в программе американского высшего образования”. Керуен, 71 (2). 2021. <https://keruenjournal.kz/main/article/view/16>
- Как казахстанские СМИ влияют на общественное мнение и жизнь людей. 2022. [https://el.kz/en/how\\_kazakh\\_mass\\_media\\_influences\\_public\\_opinion\\_and\\_people-s\\_life\\_45609/](https://el.kz/en/how_kazakh_mass_media_influences_public_opinion_and_people-s_life_45609/)
- Кох, Х. “Различное влияние традиционных и социальных сетей на общественное доверие (на примере Казахстана)”. 2023. [https://www.academia.edu/89329098/The\\_Differential\\_Impact\\_of\\_Traditional\\_and\\_Social\\_Media\\_on\\_Public\\_Confidence\\_The\\_Case\\_of\\_Kazakhstan](https://www.academia.edu/89329098/The_Differential_Impact_of_Traditional_and_Social_Media_on_Public_Confidence_The_Case_of_Kazakhstan)
- Коллинз, Н. “Зная меня, зная вас: изображение ЕС в СМИ Казахстана”. 2019. [https://www.academia.edu/81433206/Knowing\\_Me\\_Knowing\\_You\\_Media\\_Portrayal\\_of\\_the\\_EU\\_in\\_Kazakhstan](https://www.academia.edu/81433206/Knowing_Me_Knowing_You_Media_Portrayal_of_the_EU_in_Kazakhstan)
- Кинфу, З. “Функциональные особенности медиапространства Казахстана в контексте глобализации”. 2020. [https://www.researchgate.net/publication/347256059\\_Functional\\_traits\\_of\\_the\\_media\\_space\\_in\\_Kazakhstan\\_in\\_the\\_context\\_of\\_globalization](https://www.researchgate.net/publication/347256059_Functional_traits_of_the_media_space_in_Kazakhstan_in_the_context_of_globalization)
- Кукашев, Р. “Казахская декоративная вышивка”. Культурно-информационный журнал AltynArt. Вып. 3(7), 2021.
- Клюгер, Дж. “В Казахстане стартует проект “Год на орбите”. 2015. <https://time.com/3753359/space-baikonur-kazakhstan-scott-kelly/>
- Лэнг, К. “Вирусное выражение лица Николаса Кейджа”. 2017. <https://time.com/4871258/nicolas-cage-viral-meme/>
- Малик, Билал А. “Ислам в постсоветском Казахстане: переживание общественного возрождения ислама через институционализацию”. 2019. [https://www.researchgate.net/publication/334044558\\_Islam\\_in\\_Post-Soviet\\_Kazakhstan\\_Experiencing\\_Public\\_Revival\\_of\\_Islam\\_through\\_Institutionalisation](https://www.researchgate.net/publication/334044558_Islam_in_Post-Soviet_Kazakhstan_Experiencing_Public_Revival_of_Islam_through_Institutionalisation)
- Мади, Д. “Содержательные пласты культурных СМИ Казахстана”. 2019. Новостной портал EL.KZ. [https://el.kz/ru/soderzhatel\\_nie\\_plasti\\_kul\\_turnih\\_smi\\_kazahstana\\_25703](https://el.kz/ru/soderzhatel_nie_plasti_kul_turnih_smi_kazahstana_25703)
- Маргулан, Д. “Алькей Маргулан: прикосновение к творческому наследию”. Культурно-информационный журнал AltynArt. Вып. 3(7), 2021. <https://designrr.page/?id=168294&token=3861018012&type=FP&h=2810>
- Миер, Т. “*Рита Ора и режиссер Тайка Вайтити Спарк. Слухи о свиданиях появились после того, как она опубликовала фотографию с Ним в обнимку*”. 2021. <https://people.com/music/rita-ora-sparks-dating-rumors-with-director-taika-waititi/>
- Мусульманский журнал «Шапағат-Нұр». Официальная страница Facebook. <https://www.facebook.com/people/%D0%A8%D0%B0%D0%BF%D0%B0%D2%93%D0%B0%D1%82-%D0%9D%D2%B1%D1%80/100058309698240/>
- Научный журнал ARTS ACADEMY. <https://artsacademy.kz/>
- Научный журнал Central Asian Journal of Art Studies. <https://cajas.kz/journal>

- Нонино, К. Б. “Игра с восприятием: мир @toucheconomy”. <https://www.vogue.com/article/playing-with-perceptions-the-world-of-toucheconomy>
- Олияр, М. “Убеждение или поляризация? Отношение к LGBTQ+ среди молодых пользователей социальных сетей в Казахстане”. 2023. <https://www.tandfonline.com/doi/full/10.1080/02634937.2023.2187759>
- Пастухов, Е. “Что нужно радикальным исламистам?”. Журнал “Центр Азии” №13-16 (71-74). 2012. <https://www.asiakz.com/chto-nuzhno-radikalnym-islamistam>
- Папуцаки, Э. “Социальные сети, онлайн-активность и государственный контроль в Казахстане”. 2013. [https://www.academia.edu/3987729/Social\\_media\\_Online\\_Activism\\_and\\_Government\\_Control\\_in\\_Kazakhstan](https://www.academia.edu/3987729/Social_media_Online_Activism_and_Government_Control_in_Kazakhstan)
- Рейс, М. “Киберпространство на постсоветском пространстве: оценка роли новых Медиа в Центральной Азии”. 2019. <https://journals.sagepub.com/doi/full/10.1177/0973598419875266>
- Рыскулова, Н. “Декolonизация мышления. Как новое поколение Казахстана борется за возрождение своей культуры”. 2023. BBC News, Русская служба. <https://www.bbc.com/russian/features-65614334>
- Сатенштейн, Л. “10 брендов из Восточной Европы, которые произвели фурор во время Месяца моды”. 2017. <https://www.vogue.com/article/eastern-european-fashion-brands-to-watch-2017>
- Сатенштейн, Л. “Как одна женщина транслирует ценность национальных инструментов и одежды Казахстана в Instagram”. 2020. <https://www.vogue.com/article/marzhan-kapsamat-kazakhstan-dombra-kazakh-clothing>
- Сатенштейн, Л. “Лучшие модные Instagram-страницы недели: Два Липа, Гунна, Розалия и другие”. 2021. <https://www.vogue.com/article/best-fashion-instagram-accounts-dua-lipa-rosalia>
- Таукелова, А. “Поднебесная мечеть”. Культурно-информационный журнал AltynArt. Вып. 2(6), 2021. <https://designrr.page/?id=168295&token=410894263&type=FP&h=5936>
- Тьян, Н. “Как терроризм преподносится в различных средствах массовой информации. Пример Казахстана”. 2020. [https://www.academia.edu/3532624/How\\_the\\_Terrorism\\_is\\_Presented\\_in\\_Different\\_Media\\_Case\\_of\\_Kazakhstan](https://www.academia.edu/3532624/How_the_Terrorism_is_Presented_in_Different_Media_Case_of_Kazakhstan)
- Толысбаева, Ж. “Образ Алматы в стихах Веры Савельевой”. 2023. Научный журнал ARTS ACADEMY. Вып. 1(5), с. 87-96. <https://artsacademy.kz/assets/images/journal-numbers/2023/01/arts-academy-1-5-2023.pdf>
- Фридман, Э. “Экологическая журналистика в Кыргызстане и Казахстане: Дефицит репортажей на фоне экологических проблем и проблем со средствами массовой информации”. 2011. [https://www.academia.edu/58814073/Environmental\\_Journalism\\_in\\_Kyrgyzstan\\_and\\_Kazakhstan\\_Reporting\\_Scarce\\_Amid\\_Environmental\\_and\\_Media\\_Problems](https://www.academia.edu/58814073/Environmental_Journalism_in_Kyrgyzstan_and_Kazakhstan_Reporting_Scarce_Amid_Environmental_and_Media_Problems)
- Фридман, Э. “Исследования журналистики в Центральной Азии: Существует ли путь от доклада на конференции до публикации в журнале?”. 2021. <https://journals.sagepub.com/doi/full/10.1177/1326365X211009644>
- Фрайер, К. “Посмотрите на удивительных китайско-казахских охотников на орлов”. 2015. <https://time.com/3698894/eagle-hunting-hunters-china-photos/>
- Шваб, В. “Введение в исламское медиапространство Центральной Азии”. 2019. [https://www.academia.edu/39151030/Introduction\\_to\\_the\\_Islamic\\_Mediascape\\_in\\_Central\\_Asia](https://www.academia.edu/39151030/Introduction_to_the_Islamic_Mediascape_in_Central_Asia)
- Шваб, В. “Визуальная культура и ислам в Казахстане: на примере социальных сетей телеканала “Асыл Арна”. 2016. [https://www.academia.edu/28937313/Visual\\_Culture\\_and\\_Islam\\_in\\_Kazakhstan\\_The\\_Case\\_of\\_Asyl\\_Arna\\_s\\_Social\\_Media](https://www.academia.edu/28937313/Visual_Culture_and_Islam_in_Kazakhstan_The_Case_of_Asyl_Arna_s_Social_Media)
- Шайгозова, Ж. “Құрақ” в современном искусстве Центральной Азии: символический язык и художественный текст”. Научный журнал Central Asian Journal of Art Studies. Том 8 №1, 2023. <https://cajas.kz/journal/article/view/653>
- Юдин, М. “Казахские браслеты”. Культурно-информационный журнал AltynArt. Вып. 4(4), 2020.

## References

- Adams, A. “Software Engineer Is Grand Prize Winner of National Geographic’s Pictures of the Year Contest”. 2023. <https://people.com/human-interest/national-geographic-pictures-of-the-year-contest-photos/>
- Akimbekov, S. “Islam v Kazakhstane: ot soglasiya do zapretov?” [Islam in Kazakhstan: from consent to prohibitions?]. Center of Asia Magazine No. 6 (106) <https://www.asiakz.com/islam-v-kazakhstane-ot-soglasiya-do-zapretov>.
- Alimzhan, J. D. “Istoricheskie aspekty razvitiya estradnogo tanca” [Historical aspects of the development of pop dance]. The scientific journal ARTS ACADEMY. Issue 1(5), pp. 15-26. 2023. <https://artsacademy.kz/assets/images/journal-numbers/2023/01/arts-academy-1-5-2023.pdf>
- Barry, E. “Kazakhstan Is Facing Its Most Dramatic Political Upheaval in 30 Years. Here’s What to Know”. 2022.
- Caffee, N. “Kazakh culture and Literature in the American Higher Education Curriculum”. Keruen 71 (2). 2023. <https://keruenjournal.kz/main/article/view/16>
- Collins, N. “Knowing Me, Knowing You: Media Portrayal of the EU in Kazakhstan”. 2019. [https://www.academia.edu/81433206/Knowing\\_Me\\_Knowing\\_You\\_Media\\_Portrayal\\_of\\_the\\_EU\\_in\\_Kazakhstan](https://www.academia.edu/81433206/Knowing_Me_Knowing_You_Media_Portrayal_of_the_EU_in_Kazakhstan)
- Drake, C. “Travels Through Islam: Fragments of Kazakhstan”. 2011. <https://time.com/3779354/travels-through-islam-fragments-of-kazakhstan/>
- Duisebai, E. “Genezis hudojestvenno-graficheskoi kultury: drevnii “skifskii zverinyi stil” i sovremennyy kazakhskii ornament v novoi arhitekture” [The genesis of artistic and graphic culture: the ancient “Scythian animal style” and modern Kazakh ornament in the new architecture] Scientific Journal Central Asian Journal of Art Studies. Volume 8 No. 1, pp. 66-81. 2023. <https://cajas.kz/journal/article/view/655>

- Eisenberg, L. "Culture Shock: The Russian Media's Soviet Response to the Kazakh Alphabet Shift". 2022. [https://www.academia.edu/96132400/Culture\\_Shock\\_The\\_Russian\\_Medias\\_Soviet\\_Response\\_to\\_the\\_Kazakh\\_Alphabet\\_Shift](https://www.academia.edu/96132400/Culture_Shock_The_Russian_Medias_Soviet_Response_to_the_Kazakh_Alphabet_Shift)
- Freedman, E. "Environmental Journalism in Kyrgyzstan and Kazakhstan: Reporting Scarce Amid Environmental and Media Problems". 2011. [https://www.academia.edu/58814073/Environmental\\_Journalism\\_in\\_Kyrgyzstan\\_and\\_Kazakhstan\\_Reporting\\_Scarce\\_Amid\\_Environmental\\_and\\_Media\\_Problems](https://www.academia.edu/58814073/Environmental_Journalism_in_Kyrgyzstan_and_Kazakhstan_Reporting_Scarce_Amid_Environmental_and_Media_Problems)
- Freedman, E. "Central Asian Journalism Studies: Is There a Pathway from Conference Paper to Journal Publication?". 2021. <https://journals.sagepub.com/doi/full/10.1177/1326365X211009644>
- Fryer, K. "See Amazing Chinese Kazakh Eagle Hunters in Action". <https://time.com/3698894/eagle-hunting-hunters-china-photos/>
- How Kazakh mass media influences on public opinion and people's life. 2022. [https://el.kz/en/how\\_kazakh\\_mass\\_media\\_influences\\_public\\_opinion\\_and\\_people-s\\_life\\_45609/](https://el.kz/en/how_kazakh_mass_media_influences_public_opinion_and_people-s_life_45609/)
- Karataeva A. "Vliyaniye kultury na praktiku svyazei s obshchestvennostyu v Kazakhstane" [The influence of culture on the practice of public relations in Kazakhstan]. Eurasian Union of Scientists (ESU), 5 (74). 2020. <https://cyberleninka.ru/article/n/impact-of-culture-on-public-relations-practice-in-kazakhstan>
- Koh, H. "The Differential Impact of Traditional and Social Media on Public Confidence: The Case of Kazakhstan". 2023. [https://www.academia.edu/89329098/The\\_Differential\\_Impact\\_of\\_Traditional\\_and\\_Social\\_Media\\_on\\_Public\\_Confidence\\_The\\_Case\\_of\\_Kazakhstan](https://www.academia.edu/89329098/The_Differential_Impact_of_Traditional_and_Social_Media_on_Public_Confidence_The_Case_of_Kazakhstan)
- Kukashev, R. "Kazakhskaya dekorativnaya vyshivka" [Kazakh decorative embroidery]. AltynArt cultural and information magazine. Issue 3(7), pp. 19-29. 2021. <https://designrr.page/?id=168294&token=3861018012&type=FP&h=2810>
- Kulturno-informacionnyi zhurnal AltynArt [Cultural and Information magazine AltynArt]. <https://www.altynart.kz>
- Kluger, J. "A Year in Orbit Starts in Kazakhstan". 2015. <https://time.com/3753359/space-baikonur-kazakhstan-scott-kelly/>
- Kinfu, Z. "Functional traits of the media space in Kazakhstan in the context of globalization". 2015. [https://www.researchgate.net/publication/347256059\\_Functional\\_traits\\_of\\_the\\_media\\_space\\_in\\_Kazakhstan\\_in\\_the\\_context\\_of\\_globalization](https://www.researchgate.net/publication/347256059_Functional_traits_of_the_media_space_in_Kazakhstan_in_the_context_of_globalization)
- Lang, C. "Nicolas Cage's Viral Facial Expression Has Renewed His Meme Lifespan". 2017. <https://time.com/4871258/nicolas-cage-viral-meme/>
- Madi, D. "Soderzhatelnye plasty kulturnyh SMI Kazakhstana". News portal EL.KZ. 2017.
- Malik, B. *Islam in Post-Soviet Kazakhstan: Experiencing Public Revival of Islam through Institutionalization*. 2019. [https://www.researchgate.net/publication/334044558\\_Islam\\_in\\_Post-Soviet\\_Kazakhstan\\_Experiencing\\_Public\\_Revival\\_of\\_Islam\\_through\\_Institutionalisation](https://www.researchgate.net/publication/334044558_Islam_in_Post-Soviet_Kazakhstan_Experiencing_Public_Revival_of_Islam_through_Institutionalisation)
- Magazine Vogue. <https://www.vogue.com/>
- Magazine People. <https://people.com/>
- Magazine Time. <https://time.com/>
- Margulan, D. "Alkey Margulan: prikosnovenie k tvorcheskomu naslediyu" [Alkey Margulan: touching the creative heritage]. AltynArt cultural and information magazine. Issue 3(7), 2021. <https://designrr.page/?id=168294&token=3861018012&type=FP&h=2810>
- Mier, T. "Rita Ora and Director Taika Waititi Spark. Dating Rumors After She Posts Cuddled Up Photo with Him". 2021. <https://people.com/music/rita-ora-sparks-dating-rumors-with-director-taika-waititi/>
- Muslim magazine "Shapagat-Nur". Official Facebook page. <https://www.facebook.com/people/%D0%A8%D0%B0%D0%BF%D0%B0%D2%93%D0%B0%D1%82-%D0%9D%D2%B1%D1%80/100058309698240/>
- Nonino, C. "Playing with Perceptions: the world of @toucheconomy". 2021. <https://www.vogue.com/article/playing-with-perceptions-the-world-of-toucheconomy>
- Olijar, M. "Persuasion or polarization? LGBTQ+ attitudes among young social media users in Kazakhstan". 2023. <https://www.tandfonline.com/doi/full/10.1080/02634937.2023.2187759>
- Pastukhov, E. "Chto nujno radikalnym islamistam?" [What do radical Islamists need]. The Center of Asia Magazine No. 13-16 (71-74). 2012. <https://www.asiakz.com/chto-nuzhno-radikalnym-islamistam>
- Papoutsaki, E. "Social media, Online Activism and Government Control in Kazakhstan". 2013. [https://www.academia.edu/3987729/Social\\_media\\_Online\\_Activism\\_and\\_Government\\_Control\\_in\\_Kazakhstan](https://www.academia.edu/3987729/Social_media_Online_Activism_and_Government_Control_in_Kazakhstan)
- Reyaz, M. "Cyberspace in the Post-Soviet States: Assessing the Role of New Media in Central Asia". 2019. <https://journals.sagepub.com/doi/full/10.1177/0973598419875266>
- Ryskulova, N. "Decolonizaciya myshleniya. Kak novoe pokolenie Kazakhstana boretsa za vrozhdeniye svoei kultury" ["Decolonization of thinking". How the new generation of Kazakhstan is fighting for the revival of its culture]. BBC News, Russian Service. 2023. <https://www.bbc.com/russian/features-65614334>
- Satenstein, L. "10 Labels from Eastern Europe and Beyond That Made a Splash During Fashion Month". 2017. <https://www.vogue.com/article/eastern-european-fashion-brands-to-watch-2017>
- Satenstein, L. "How One Woman Is Sharing Kazakhstan's National Instrument and Cultural Dress on Instagram". 2020. <https://www.vogue.com/article/marzhan-kapsamat-kazakhstan-dombra-kazakh-clothing>
- Satenstein, L. "The Best Fashion Instagrams of the Week: Dua Lipa, Gunna, Rosalía, and More". 2021. <https://www.vogue.com/article/best-fashion-instagramms-dua-lipa-rosalia>
- Schwab, W. "Introduction to the Islamic Mediascape in Central Asia". 2019. [https://www.academia.edu/39151030/Introduction\\_to\\_the\\_Islamic\\_Mediascape\\_in\\_Central\\_Asia](https://www.academia.edu/39151030/Introduction_to_the_Islamic_Mediascape_in_Central_Asia)



Schwab, W. “*Visual Culture and Islam in Kazakhstan: The Case of Asyl Arna’s Social Media*”. 2016. [https://www.academia.edu/28937313/Visual\\_Culture\\_and\\_Islam\\_in\\_Kazakhstan\\_The\\_Case\\_of\\_Asyl\\_Arna\\_s\\_Social\\_Media](https://www.academia.edu/28937313/Visual_Culture_and_Islam_in_Kazakhstan_The_Case_of_Asyl_Arna_s_Social_Media)

Shaigozova, J. “*Quraq v sovremennov iskusstve Centralnoi Azii: simvolicheskii yazyk I hudojestvennui tekst*” [“Kurak” in the contemporary art of Central Asia: symbolic language and artistic text]. Scientific journal Central Asian Journal of Art Studies. Volume 8 No. 1, pp. 15-29. 2023. <https://cajas.kz/journal/article/view/653>

Tyan, N. “*How the Terrorism presented in Different Media. Case of Kazakhstan*”.

[https://www.academia.edu/3532624/How\\_the\\_Terrorism\\_is\\_Presented\\_in\\_Different\\_Media\\_Case\\_of\\_Kazakhstan](https://www.academia.edu/3532624/How_the_Terrorism_is_Presented_in_Different_Media_Case_of_Kazakhstan)

Thomas, A. “*Television dependency in independent Kazakhstan*”. 2005. [https://www.academia.edu/2888308/Television\\_dependency\\_in\\_independent\\_Kazakhstan](https://www.academia.edu/2888308/Television_dependency_in_independent_Kazakhstan).

Tolysbaeva, J. “*Obraz Almaty v stihah Very Savel’evoi*”. [The image of Almaty in the verses of Vera Savelyeva]. The scientific journal ARTS ACADEMY. Issue 1(5), pp. 87-96. 2023. <https://artsacademy.kz/assets/images/journal-numbers/2023/01/arts-academy-1-5-2023.pdf>

Taukelova, A. “*Podnebesnaya mechet*” [The Celestial Mosque]. AltynArt cultural and information magazine. Issue 2(6), pp. 94-101. 2021. <https://designrr.page/?id=168295&token=410894263&type=FP&h=5936>

Wang, M. “*A Distinctive Soul: Hailun Ma’s Diverse Portraits of China*”. <https://www.vogue.com/article/hailun-ma-diverse-portraits-of-china>. 2022.

Yudin, M. “*Kazakhskie braslety*” [Kazakh bracelets]. AltynArt cultural and information magazine. Issue 4(4), pp. 14-18. 2020. <https://designrr.page/?id=168291&token=2613518554&type=FP&h=4354>.

**М.Б. Бүркітбаева**

Л.Н. Гумилев атындағы Еуразия ұлттық университеті, Қазақстан, Астана қ.  
e-mail: m.burkitbaeva@gmail.com

## **ДАҒДАРЫС КЕЗІНДЕГІ КОММУНИКАЦИЯ: ЭКСПО АСТАНА КӨРМЕСІНІҢ МЫСАЛЫНДА**

2017 жылы Қазақстан астанасында «Болашақ энергиясы» тақырыбына арналған «ЭКСПО-2017» мамандандырылған көрмесі өтті. Бұл Орталық Азия аумағындағы алғашқы ірі көрмелердің бірі ретінде есте қалды және Қазақстанның ауқымды көрмені ұйымдастырудағы алғашқы тәжірибесі болды. Дегенмен, Батыс журналисінің сыни мақаласы мен ұйымдастырушылардың сәтсіз дағдарысты басқару жоспары ел беделіне халықаралық деңгейде нұқсан келтіріп, отандық және шетелдік БАҚ-та көрме туралы теріс пікірдегі ақпарат саны артты. Журналистер бұл оқиғаға «дау», «айқас», «тектірес» деген сипат берді. Зерттеу дағдарыс кезінде сәтсіздікке алып келген ЭКСПО Астана ұйымы ұстанған стратегияның негізгі аспектілерін талдау мен анықтауға бағытталған.

Он үш күнге созылған дағдарысты жан-жақты талдау үшін сапалы зерттеу тәсілі арқылы тақырыптық талдау түрі қолданылды. Зерттеу әдісі америкалық ғалым Тимоти Кумбстың (Coombs) Situational Crisis Communication Theory (2007) теориясын негізге ала отырып, кейс-стади әдіснамасын басшылыққа алды. Деректер БАҚ, әлеуметтік желі секілді бірнеше ресурстан жинақталды.

Зерттеу нәтижелері ЭКСПО-2017 контекстінде дағдарысты басқару жоспарын қайта қарау қажеттігін көрсетті. Зерттеу жүргізілген коммуникацияның сәтсіз болуына дағдарысты басқару кезінде дәлелсіз дерек келтіре отырып, шетелдік журналиске шабуыл жасау стратегиясы себеп болғанын анықтады. Жауапты ұйым дағдарысқа қарсы стратегия ретінде америкалық ғалым Тимоти Кумбстың теориясына сай «жоққа шығару» әдісін қолданды. Сонымен қатар, зерттеу коммуникация мәселесіне баса назар аудара отырып, Астанада өткен ЭКСПО көрмесімен байланысты дағдарыстан тиісті сабақ алуға басымдық береді. Зерттеу Орталық Азияда және одан өзге елдерде ірі халықаралық іс-шараларды өткізу кезінде дағдарысты басқару стратегияларын жетілдіру бойынша ұсыныстар беруді көздейді.

**Түйін сөздер:** коммуникация, дағдарысқа қарсы коммуникация, БАҚ-пен өзара байланыс, Қазақстан, ЭКСПО.

M.B. Burkitbayeva

L.N. Gumilyov Eurasian National University, Kazakhstan, Astana  
e-mail: m.burkitbaeva@gmail.com

### **Crisis communication: the case study of EXPO Astana exhibition**

In 2017, Astana, the capital of Kazakhstan, hosted a Specialized Expo on "Future Energy". Expo in Astana marked the first Expo in Central Asia and represented Kazakhstan's first experience in hosting such an event. Nevertheless, criticism from a Western journalist and insufficient crisis management by the host country led to a serious threat to its reputation at the global level, increasing the number of negative publications about the exhibition in both domestic and foreign media. Journalists in their materials described this event as a 'argument,' 'dispute,' 'disagreement.' The study aims to analyse and identify specific aspects of the response to the Expo Astana informational crisis.

For a comprehensive analysis of the thirteen-day crisis, a form of thematic analysis using a qualitative research approach was employed. The research method was based on a case study methodology rooted in the Situational Crisis Communication Theory (2007) by American scientist Timothy Coombs. Data were collected from various sources, including media and social media.

The research findings indicate that the crisis management response to Expo Astana needed to be revised. The study revealed that a critical aspect of poor crisis management was the strategy that involved attacking the accuser, the foreign journalist, with uncertain and potentially inaccurate information. Additionally, the study seeks to draw lessons from the crisis response to Expo Astana, mainly focusing on addressing communication challenges. The ultimate goal is to provide recommendations to enhance crisis management strategies for countries hosting major international events in Central Asia and beyond or dealing with foreign journalists.

**Keywords:** communication, crisis communication, media relations, Kazakhstan, EXPO.

М.Б. Буркитбаева

Евразийский национальный университет им. Л.Н. Гумилева, Казахстан, г. Астана  
e-mail: m.burkitbaeva@gmail.com

### Кризисные коммуникации: пример выставки ЭКСПО Астана

В 2017 году в столице Казахстана, Астане, прошла специализированная выставка, посвященная теме «Энергия будущего». ЭКСПО-2017 – первое событие в Центральной Азии и первый опыт Казахстана в организации подобных мероприятий. Тем не менее, критика со стороны западного журналиста и недостаточное антикризисное управление принимающей стороны привели к серьезной угрозе ее репутации на мировом уровне, увеличив количество негативных публикаций о выставке в отечественных и зарубежных СМИ. Журналисты в своих материалах описали это событие как «спор», «диспут», «разлад». Целью данного исследования является анализ и выявление конкретных аспектов неэффективного антикризисного управления в ответ на кризис, связанный с ЭКСПО-2017.

Для всестороннего анализа тринадцатидневного кризиса была использована форма тематического анализа с применением качественного исследовательского подхода. Метод исследования основывался на методологии тематического исследования, основанной на Situational Crisis Communication Theory (2007) американского ученого Тимоти Кумбса (Coombs). Данные были собраны из различных источников, включая СМИ и социальные сети.

Результаты исследования указывают на необходимость пересмотра мер антикризисного управления, особенно в контексте Экспо-2017. Исследование выявило, что критическим аспектом неудачного антикризисного управления была стратегия, включавшая атаку на обвинителя — иностранного журналиста — с использованием неопределенной и потенциально неточной информации. Кроме того, акцент исследования сделан на извлечении уроков из кризисной ситуации, связанной с Экспо в Астане, с основным вниманием к решению коммуникационных проблем. Конечная цель исследования заключается в предоставлении рекомендаций по совершенствованию стратегий антикризисного управления для стран, принимающих крупные международные события в Центральной Азии и за ее пределами.

**Ключевые слова:** коммуникация, кризисная коммуникация, связи со СМИ, Казахстан, ЭКСПО.

### Кіріспе

Қазақстан секілді дамушы елдер қатарындағы мемлекеттер үшін халықаралық іс-шараларды ұйымдастырудың көптеген артықшылығы бар. Мұндай іс-шаралар елдерге халықаралық аренада танылуға, беделін арттыруға, экономикада оң өзгерістерге қол жеткізуге, инфрақұрылымды дамытуға, мәдени және дипломатиялық байланысты нығайтуға, сондай-ақ мамандардың кәсіби дағдыларын дамытуға жол ашады. Алайда, Астанада өткен ЭКСПО көрмесі көрсеткендей, кей жағдайда жоспардың орындалуы мен жобаның басқару деңгейіне қарай нәтиже мүлдем басқа болуы әбден мүмкін.

Бұл зерттеу ЭКСПО көрмесі кезінде ұйымдастырушымекемемен шетелдік журналист арасындағы дағдарысты басқару стратегиясын зерделеуді көздейді. Дағдарыс Foreign Policy бағылымы журналистінің Астанадағы халықаралық көрме туралы жазған сыни мақаласынан басталды. Оған жауап ретінде ЭКСПО Астана ұйымы журналистің деректерін жоққа шығарып, өзін елге келіп, көрмені өз көзімен көрмеген деп айып тақты. Осылайша, екі тарап арасындағы

«тектірес» отандық және шетелдік БАҚ-тың назарын аударып, онсыз да даудан басы арылмаған көрме туралы дискуссияны арттырды. Дәл осы оқиға Қазақстанда үлкен резонанс тудырды. Журналистер бұл оқиғаны «дау», «айқас», «тектірес» деп сипаттады. Дағдарыс кезіндегі коммуникация тақырыбындағы зерттеулердің аздығына байланысты зерттеу нәтижесі дағдарыс кезінде ескеретін маңызды стратегиялар мен кеңестерді атап көрсетеді. ЭКСПО Астана кейсі көрсеткендей, дағдарысты басқару мен дағдарыс кезіндегі коммуникация, әсіресе, ірі халықаралық іс-шараларда теория және практика тұрғысынан жан-жақты қарастырылуы керек. Бұл тақырыпты таңдаудағы себептердің бірі – ЭКСПО-ның Орталық Азия аумағында өткен тұңғыш ірі халықаралық көрме ретінде тарихқа енуі және дағдарыстың қасақана өршіп, Қазақстан аумағынан тыс шетелдік аудиторияға таралуымен өзекті. Мақала дағдарысты басқару кезінде қолданылған тактикалар мен әрекеттерді зерттей келе, екінші тарапты айыптауға құрылған жоспарды сараптай отырып, құнды деректер ұсынуға тырысады. Зерттеу нәтижелері дағдарысты басқару жөнінде жаңа стратегияның

қажеттігін және мұндай жағдайлармен бетпелі келгенде нақты коммуникация жоспарының маңызын көрсетеді.

Сонымен қатар, зерттеу ЭКСПО мысалынан сабақ алуға мүмкіндік беретін дағдарыс кезінде жиі қайталанатын қателіктерді атап көрсетеді. Бұл кеңестер ЭКСПО кейсінде ғана емес, теория және практика тұрғысынан негізделген әдістерді ұсынады және дағдарысты басқаруға жауапты мамандардың біліктілігін арттыруға жол ашады. Түпкі мақсат – Орталық Азияда, Қазақстанда және басқа елдерде маңызды халықаралық көрмелер мен іс-шараларды ұйымдастыру кезінде ескеретін ұсыныстарды әзірлеу.

Griffin (2014) кез келген ұйымның ең құнды активі беделі деп санайды. Сондықтан ол сенімді әрі кәсіби ұйым ретінде беделін сақтап қалуды кез келген компания немесе ұйымның басты міндеті деп көрсетеді. Ал дағдарыс кез келген ұйымның, тұлғаның беделіне нұқсан келтіруі мүмкін. Сол себепті жағдайдың немесе оқиғаның ұйымға кері әсер етпеуі үшін дағдарыспен күреске оның деңгейімен пара-пар күш салынуы керек (Claeys, Cauberge and Vyncke 2010; Griffin 2014).

Отандық ғалымдар А.Альжанова және Л.Мухамадиева (2022) кез келген дағдарысты алдын ала болжау мүмкін болмағанымен, олардың барлығы назарға алынып, басқарылуы керек деп есептейді. Дағдарыс концепциясы ғылыми зерттеу саласы немесе кәсіби дағды тұрғысынан болсын, зиян келтіру қаупі бар оқиғаларға жауап ретінде қарастырылады. Сайып келгенде, кез келген дағдарыс, ең алдымен, ұйымның беделіне нұқсан келтіреді. Жалпы, ұйымның беделін нақты өлшеп, анықтап көрсету – қиын міндет. Дегенмен, көптеген компания қоғамдағы беделін бағалау үшін өз аудиториясының арасында сауалнамалар жүргізіп, бұқаралық ақпарат құралдарында жарияланған материалдардың мазмұны мен тонын анықтау арқылы өлшеуге тырысады. Alsop (2004) беделді ұйымның табысы жоғары, аудиториясы кең, қызметкерлерінің ынтасы жоғары, ұйымға қатысты БАҚ-тағы жағымды пікірлер мен сарапшылардың оң көзқарасы секілді артықшылықтары болатынын айтады.

Алайда, кенеттен туындаған оқиғалар мен төтенше жағдайлар ұзақ жылдар бойы қалыптасқан беделге аз уақытта айтарлықтай

нұқсан келтіруі мүмкін. Дағдарыс бизнес пен коммерциялық компаниялардың табысына теріс әсер етсе, мемлекеттік ұйымдарды қоғам алдында сенімнен айырады. Саладағы мамандар мен зерттеушілер бірауыздан дағдарыс кезінде ұйымның беделіне қауіп төнетінін алға тартады (Barton, 2001; Davies et al., 2003).

### Зерттеу материалдары мен әдістері

Бұл зерттеу сапалы зерттеу тәсілі арқылы тақырыптық талдау жүргізуді көздейді. Жұмыста қолданылатын зерттеу әдісі америкалық ғалым Тимоти Кумбстың (Coombs) Situational Crisis Communication Theory (2007) теориясын қолдана отырып, кейс-стади әдіснамасына негізделген. Зерттеуге қажет деректер бірнеше ресурстан жинақталды: Foreign Policy басылымында жарияланған мақала, ЭКСПО Астана халықаралық көрмесі дирекциясының қоғаммен байланыс бөлімінің бұрынғы басшысы Сергей Куяновтың баспасөз конференциясы кезінде жасаған мәлімдемелері, БАҚ жарияланымдары, Foreign Policy басылымының журналисі Джеймс Палмердің Twitter әлеуметтік желісіндегі аккаунты, Қазақстанның бұрынғы Ақпарат және коммуникация министрі Дәурен Абаевтың оқиғаға қатысты журналистерге берген пікірі, вебсайттар мен іздеу жүйелерінің нәтижелері. Зерттеуде қолданылған негізгі деректер қатарына 1) ресми мәлімдемелер, 2) сөйлеген сөздер (баспасөз мәслихаттарында сөйлеу және бұқаралық ақпарат құралдарына ресми жауаптар) және 3) Twitter (Джеймс Палмердің Twitter аккаунты) кірді. Қосымша деректер көзі ретінде Foreign Policy басылымында жарияланған мақала мен Д.Палмердің NPR басылымына берген сұхбаты алынды. ЭКСПО Астана көрмесіндегі дағдарысқа қатысты кейсті талдауға баспасөз мәслихатындағы ресми мәлімдеме, ұлттық БАҚ беттерінде жарияланған үш пікір, Джеймс Палмердің Twitter аккаунтында жарияланған төрт жазба арқау болды.

Дағдарыс он үш күнге созылды, оқиғаның басы 2017 жылдың 15 маусымында шетелдік журналист Джеймс Палмердің Foreign Policy басылымында Астанада өтіп жатқан ЭКСПО көрмесіне қатысты сыни мақаласының жарияланған күнімен сай келеді, ал соңғы күні



2017 жылы 28 маусымда Джеймс Палмердің NPR басылымына Қазақстанға сапары жайлы берген сұхбатымен аяқталды. Деректер түрлі ресурстардан жинақталған соң, оқиғаның толық хронологиясы жасалды, онда дағдарысқа себеп болған басты әрекеттер мен мәлімдемелер талданды. Оқиға желісі қалай өрбігені белгілі болған соң, айтылған мәлімдемелер мен пікірлер толық сипатталып, мазмұны талданды. Зерттеудің басты мақсаты – ЭКСПО көрмесіне қатысты туындаған дағдарыс кезінде сәтсіз нәтижеге алып келген әрекеттер мен қадамдарды анықтап, басты элементтерін сараптау. Аталған кейс-стади талдау кезінде теориялық негіздеме ретінде америкалық ғалым Тимоти Кумбстың Situational Crisis Communication Theory (2007) тұжырымдамасын қолданады.

Зерттеу сондай-ақ Браун мен Кларктың (Braun and Clarke, 2006) тақырыптық талдау әдістемесін қолданып, өзара қайталанатын тақырыптар мен осы оқиғадағы маңызды элементтерді анықтауға мүмкіндік береді. Бұл әдіс деректерді сараптау нәтижесінде басты тақырыптар мен заңдылықтар туралы мәліметті анықтау, сипаттау, талдау және таныстыру тұрғысынан әмбебап әдіс ретінде дәлелденген.

Дағдарысты басқару және дағдарысқа қарсы коммуникация саласында жазылған еңбектер мен басты теорияларды зерделей келе, келесідей екі зерттеу сұрағы ұсынылады:

**Зерттеу сұрағы 1:** ЭКСПО Астана кейсінде дағдарысты басқару кезінде нақты қандай себептер сәтсіз нәтижеге себеп болды?

**Зерттеу сұрағы 2:** Ірі халықаралық іс-шараларды ұйымдастырушы елдер ЭКСПО Астана мысалынан дағдарыс кезіндегі стратегия мен коммуникация тұрғысынан қандай сабақ алады және тиімді коммуникация жүргізу үшін қандай ұсыныстарды назарға алуы керек?

ЭКСПО Астана кейсі дағдарысты басқару стратегиясындағы кемшіліктерді, атап айтқанда екінші тарапқа нақты емес, күмәнді ақпарат негізінде айып тағу әрекетін әшкерелейді. Зерттеу дағдарысты басқару стратегиясындағы олқылықтар ЭКСПО Астана айналасындағы

даудың өршуіне және елдің беделіне нұқсан келтіруге ықпал етті деп болжайды. Сонымен қатар, бұл оқиғаны талдау арқылы дағдарыс кезінде коммуникациядағы қиындықтарды ескере отырып, құнды ұсыныстар мен кеңестер ұсынылады.

Жалпы, зерттеу ЭКСПО Астана мысалын талдай отырып, дағдарысты басқарудың тиімді жолдарын түсінуге, коммуникациядағы стратегияны жақсартуға мүмкіндік беретін ұсыныстарды анықтап көрсетеді.

### Әдебиетке шолу

Дағдарыс стейкхолдерлердің белгілі бір ұйым туралы пікіріне, ұйымның жұмысы мен нәтижесіне теріс әсер етуі ықтимал және басқа да жағымсыз салдары бар күтпеген оқиға ретінде сипатталады (Coombs, 2012). Дағдарысты басқару кезінде тиімді коммуникация шешуші рөл ойнайды. Зерттеушілердің басым бөлігі жолға қойылған коммуникация мәселені жеңілдетеді, ал әлсіз коммуникация жағдайды ушықтырып жібереді деп есептейді (Tench & Yeomans, 2014).

Situational crisis communication (Coombs, 2007) – дәлелді дағдарысқа қарсы коммуникация саласындағы басты теориялық тұжырымдардың бірі. Ол дағдарыс кезінде қоғаммен байланыс орнатудың маңызын айта отырып, коммуникацияға әлеуметтік-ғылыми көзқарасты қолданады (Coombs et al., 2010). Ең алдымен, жанжалға қатысы бар ұйымдардың өзіндік ұстанымы болуы шарт. Ұстаным дағдарыс түріне қарай өзгеріп отыруы мүмкін (Cameron et al., 2008). Жағдайға байланысты дағдарыс кезінде жауап ретінде түрлі техниканы қолдануға болады. Ең алдымен, ұйым бетпе-бет келген жағдай үш түрлі дағдарыс түрінің қайсысына жататынын анықтау маңызды: жәбірленуші, төтенше жағдай немесе қасақана жасалған дағдарыс (Coombs, 2015).

Келесі сөзбе америкалық ғалым Тимоти Кумбстың Situational Crisis Communication Theory теориясындағы үш түрлі жауап түрін сипаттайды (Coombs, 2015).



1-сызба – SCCT теориясы бойынша дағдарысқа қарсы стратегия түрлері (Coombs, 2015).

Дағдарыс түріне қарай, жоғарыда көрсетілген стратегиялардың бірін қолдануға болады. Алайда, кейде оқиғаны толығымен теріске шығару стратегиясы ұйымды жағымсыз көрсетіп, аудиторияны бұл жағдайға белсенді араласуға итермелеуі ықтимал.

Кейс Кумбстың Situational Crisis Communication Theory тұжырымдамасын қолдану арқылы талданатын болады (Coombs, 2007). Бұл теорияны таңдау себебі оның өзегі қаржылай салдардан гөрі дағдарыстың ұйымның беделіне әсерін назарға алуымен негізделеді. Себебі қай уақытта да мемлекеттік ұйымдар үшін қаржылық табыстан гөрі халықтың сенімі мен қолдауы ең күрделі мәселелердің бірі болып қала береді.

Қазақстанда PR Батыс елдерімен салыстырғанда әлдеқайда жаңа сала деп қарасақ, оның пайда болуы және еліміздің саяси, әлеуметтік өмірінде орнығуы қоғамдық пікірдің маңызы арта түскенін және халықпен байланыс орнату қажеттігі туындағанын көрсетеді (Альжанова, 2011). Қоғаммен байланыс саласында дағдарыстар – жұртшылықпен диалог орнатып, әр түрлі аудиториямен қарым-қатынас жасауды талап ететін бірден-бір кезең. Әсіресе, мемлекеттік органдар мен квазимемлекеттік сектордағы ұйымдар үшін коммуникацияның маңызы арта түседі. Қазақстанда мемлекеттік органдардың журналистермен байланыс орнатуда бірқатар мәселесі бар екені белгілі, солардың бірі – жедел әрекет етпеу. БАҚ өкілдеріне ресми мәлімет беру үшін отандық ұйымдар басшылықпен келісу үшін ұзақ уақыт алады (Tergembayeva et al., 2022). Бұл, әсіресе, дағдарыс жағдайында мәселені ушықтырады, өйткені жедел жауап болмаған жерде жалған

ақпарат пен алып-қашпа әңгіме тезірек тарайды. Келесі бір отандық зерттеуде коммуникацияның тиімділігін кері байланыс деңгейі арқылы өлшеуге болатыны айтылады. Аудиториямен кері байланыс болған кезде диттеген ой мен идея мақсатына жетеді (Амангелдиева және Еркін, 2018). Отандық ғалымдардың еңбегі Қазақстанда мемлекеттік ұйымдардың журналистермен және қоғаммен байланысы әлі де жолға қойылмағанын көрсетеді.

### Зерттеу нәтижелері және талқылау

Зерттеуге арқау болған бұл оқиға шетелдік журналистің сыни мақаласынан бастау алды. Бұл дағдарыс негізінен екі тұлғаның айналасында өрбіді. Олар – ЭКСПО Астана халықаралық көрмесі дирекциясының қоғаммен байланыс бөлімінің экс-жетекшісі Сергей Куянов және Foreign Policy басылымының Азия тақырыбын қозғайтын журналисі Джеймс Палмер (James Palmer).

Палмер жариялаған мақалада Қазақстанның халықаралық ЭКСПО көрмесін ұйымдастырудағы қателіктері мен түрлі мәселелері сипатталған (Palmer, 2017). Көрмені ұйымдастырудағы мақсат мемлекеттің жетістіктерін көрсетіп, халықаралық аренадағы беделін арттыру болғанымен, келген халықтың қарасы аз болғаны, көптеген павильон, тіпті Қытай, Германия секілді ірі елдердің павильондарының өзінде адам аз болғаны айтылады. Мақала авторы халықаралық туристерді қызықтыра алмады деген желеумен Астананы ұйымдастырушы қала ретінде таңдау туралы шешімді сынға алды. Оның үстіне, құрылыс кезіндегі жем-

қорлық, қазақ қоғамындағы сыни пікірлер мен көрменің тақырыпқа «Болашақ энергиясына» сай келмейтіні көтерілді. Журналист көтерген мәселелердің арасында Германиядан өзге павильондардың келушілерге тың идея мен жаңалық ұсынбағаны, экспозициялар бірсарынды болғаны айтылды.

Сергей Куянов мақалаға жауап ретінде мұндай журналистің Қазақстан аумағына кірмегенін және көрмеге тіркелмегенін алға тартты (TengriNews, 2017). Ол журналистің басқа біреулердің пікіріне сүйенгенін баса айтып, мақаладағы деректердің растығына күмән келтірді. Көрмеге кеткен шығын сомасы мақалада көрсетілген \$5 млрд емес, құрылыс жұмыстарын қоса алғанда барлығы \$1,3 млрд қаржы жұмсалғанын қоса айтты. Төменде С.Куяновтың БАҚ бетінде жарияланған ресми мәлімдемесі келтірілген:

*«Біз шын мәнінде ондай журналистің ба-рын анықтадық. Ол ұлыбританиялық бірнеше басылымға жасады екен: негізінен Орталық Азия және Қытай жайлы. Көрмеге мұндай журналист тіркелмеген. Біз қауіпсіздік департаменті арқылы ҚР аумағына мұндай азамат мүлдем келмегенін анықтадық. Палмер мырза бұл мақаланы біреудің әсері немесе өзге біреудің материалына сүйене отырып жазған. Немесе оның атынан басқа біреу жазған. Бұл өзі түсініксіз жағдай, журнал барлығына танымал, ол бүркеншік атпен мақала жариялайды дегенге сенбеймін. Себебі бұл ірі басылымдардың абыройына нұқсан келтіреді», – деді Сергей Куянов (TengriNews, 2017).*

Бұл мәлімдеменің артынша журналист Палмер Twitter парақшасында Қазақстанға келгені, көрмеге барғаны туралы дәлел жариялады. Ол өз жазбасында Қазақстан кеденінің мөрі басылған төлқұжаты мен көрмеге кіру билетінің суретін дәлел ретінде көрсетті. Ол сондай-ақ ЭКСПО басшылығына «бойы «6' 3" ағылшын азаматын» көрген куәгерлерді іздеп көруге кеңес берді.

Сергей Куянов өз кезегінде бұл оқиғаның оған күлкі сыйлағанын, төлқұжат пен билет суреті дәлел болмағанын айтып тағы бір мәлімдеме жасады (Zakon, 2017). Куянов шетелдік журналистен гөрі отандық кеденшілерге көбірек сенетінін жасырмады, ал мақаланы әзілге теңеді. Ол сонымен қатар мақаланы өз басылымдарында басып шығарған отандық әріптестеріне мемлекеттің намысына келгенде ар-ождан рейтинг пен табыстан жоғары тұруы керек деп ренішін білдірді. Куянов Палмерге тегін жарна-

ма үшін алғыс айтып, мәселеге нүкте қоятынын мәлімдеді. Төменде Сергей Куяновтың екінші мәлімдемесінен үзінді келтірілді:

*«Ол мырза баспасөз конференциясына өзі қатысқандай жедел ақпарат алып, жауап беріп отыр. Өзінің жағымсыз мақаласының қалай таралып жатқанына алаңдаудың орнына, оның әлеуметтік желіде қандай реакция тудыратынын көбірек бақылап отырғанға ұқсайды. Ол біреудің алдында міндеттеме алған немесе өте жақсы табыс тапқанға ұқсайды... Әбден мыжылып, нөмірі көрінбейтін билет пен түсініксіз мөр басылған төлқұжаты ешнәрсені дәлелдемейді. Сондықтан шетел авторынан гөрі қазақ офицерлеріне сенгенді жөн көремін», – деді С.Куянов (Zakon, 2017).*

Бұл мәселе ұзақ уақыт басылмай, отандық БАҚ-та әлі де талқыланып жатқандықтан, бұрынғы Ақпарат және коммуникация министрі Дәурен Абаевтың пікір білдіруіне тура келді. Ол мақала авторын Қазақстанға келіп, көрмені өз көзімен қайта көруге шақырды (Forbes, 2017). Ол егер мақалаға қызығушылық жоғары болса, көрмеге көбірек назар аударуға, оны жарнамалауға ықпал ететінін мәлімдеді.

Палмер өз кезегінде экс-министрдің шақыруына жауап беріп, бес шарт қойды: жекеменшік қайырымдылық қорына қаржы аударуды, өзі туралы жалған ақпарат таратқан Сергей Куяновтың ресми түрде кешірім сұрауын, Foreign Policy сайты Қазақстан аумағында бұғаттан шығаруды талап етіп, көрмеде көргенбілгенін барынша ашық жазатынын мәлімдеді. Сондай-ақ ол жол жүру билетін өзі көтеретінін, алайда Астанада жатын орынға бағаның тым жоғары екенін айтып, ЭКСПО қалашықтан қолжетімді орын тауып беруді сұрады.

Артынша экс-министр Дәурен Абаев Палмердің шарттарына пікір білдірді (TengriNews, 2017). Біріншіден, мемлекет қайырымдылыққа жеткілікті қаражат бөліп отырғанын атап өтті, екіншіден, кешірім сұрау мәселесі екі тұлғаның арасындағы жеке мәселе екенін айтып, оған араласуға кәсіби және адами тұрғыдан құқы жоқ екенін алға тартты. Ол журналистердің әлеуметтік желілерде объективті емес пікірлердің таралуындағы рөліне алаңдаушылық білдіріп, бұл оқиғаның желіде резонанс тудыруына байланысты пікір білдіруге мәжбүр болғанын мәлімдеді. Ол Палмердің Қазақстанға қайта келуге ниеті жоқ, оқиғаның кеңінен таралуы үшін орындалмайтын шарттар қою арқылы әдейі ушықтырып отыр деген пікір білдірді.

Бұл оқиғаға қатысты отандық бұқаралық ақпарат құралдары көптеген ақпарат жариялады. Abai.kz (2017) секілді басылымдардың бірқатары бұл оқиғаға «дау», «айқас», «тектірес» деген сипат берді. Жанжал басталған он үшінші күні бұл дағдарыс шетелдік журналистің Қазақстанға сапары туралы NPR басылымына берген сұхбатымен аяқталды. Ол бұл сұхбатта жергілікті тұрғындар арасында пікірлер қақ жарылғанын айтып, біреулер көрмені мақтаныш санаса, енді біреулер бос шығын мен жемқорлықты айтып қынжылатынын келтірді (Shapiro, 2017).

Осылайша, Палмердің алғашқы мақаласынан кейін Қазақстан шенеуніктері Foreign

Policy басылымының сайты ел аумағында бұғаттап, журналиске елге келмегені туралы кінә артты. Ал Палмер мұндай іс-шаралардың маңызын алға тарта отырып, көрмеге келушілердің аздығын елдегі авторитарлы басқару режимі мен жемқорлықпен байланыстырды. Ол басқаларды ЭКСПО көрмесіндегі кемшіліктерге қарамастан, Астанаға келіп, қаладағы таңғажайып ғимараттар мен табиғатына тамсануға шақырды. Алайда өтіп жатқан ЭКСПО көрмесін сынға алуға абай болуға шақырды.

2-сызба ЭКСПО Астана дағдарысының хронологиясын сипаттайды.



2-сызба – ЭКСПО Астана дағдарысының хронологиясы

ЭКСПО Астана көрмесіне қатысты дағдарыста үш адам шешуші рөл атқарды. Қатысушылардың бірі – Foreign Policy басылымына қызмет ететін шетелдік журналист. Ол Астанада ұйымдастырылған халықаралық ЭКСПО көрмесіне қатысты сыни мақаласының нәтижесінде аталған дағдарысқа қатысушы тараптардың біріне айналды. Ол көрмені ұйымдастырудағы кемшіліктер, павильондар сапасы, келушілердің аздығы, сыбайлас жемқорлық, саяси режимге қатысты мәселелерді көтерді. Ол сондай-ақ ЭКСПО Астана дирекциясының

қоғаммен байланыс бөлімінің экс-басшысы Сергей Куяновтың мәлімдемелерін жоққа шығарып, әлеуметтік желідегі парақшасына дәлелдер ұсынды, дағдарысты одан әрі шиеленістіре түскен оқиғалардың бірі ретінде көрмеге қайта келу туралы шақыртуды қабылдау үшін өз шарттарын қойды, NPR басылымына Қазақстанға сапары жайлы сұхбат берді.

Дағдарыстағы келесі тараптың бірі – ЭКСПО Астана дирекциясының қоғаммен байланыс бөлімінің бұрынғы жетекшісі Сергей Куянов. Ол халықаралық БАҚ-та жарияланған сыни



мақалаға жауап ретінде журналиске айып тағып, Палмердің мақаласындағы деректердің растығына күмән келтірді, шетелдік журналистің әрекеттеріне мысқылмен пікір білдірді.

Үшінші тарап – бұрынғы Ақпарат және коммуникация министрі Дәурен Абаев. Ол бұл оқиғаға пікір білдіре отырып, Джеймс Палмерді Астанаға көрмеге қайта шақырды, әлеуметтік желінің дағдарысқа әсері жайлы ойын бөлісті, Куянов пен Палмер арасындағы жағдайды түсіндіруге тырысты, Палмер қойған шарттарға жеке-жеке жауап берді.

Зерттеу нәтижесі ЭКСПО Астана көрмесіне қатысты туындаған дағдарыс кезінде көрме дирекциясы мен ел үкіметі ұстанған коммуникациялық стратегияның тиімсіз болғанын көрсетті. Ашық коммуникацияның болмауы шетелдік журналист Джеймс Палмермен қарым-қатынасты ушықтырды. Палмердің мақаласында көрсетілген сынға жауаптың дайын болмағанын көрсетті. Мақала жарияланған уақыттан кейін берілген реактивті жауап дағдарысты тиімді басқару жолдарын азайта түсті. ЭКСПО Астана көрмесі дирекциясының қоғаммен байланысқа жауапты экс-маманы Сергей Куяновтың мысқылмен берген жауаптары сынға ұшырап, дағдарыстың салдарын арттырды. Дағдарыс халықаралық сипат алып, ЭКСПО Астана дирекциясы мен шетелдік журналистің арасындағы келіспеушілік шетелдік аудиторияның назарына ілікті. Осылайша, жауаптың әлсіздігі мен дағдарысқа қарсы үйлесімсіз стратегия көрмеге нұқсан келтірді.

Зерттеуде теориялық негіздеме ретінде Тимоти Кумбс ұсынған The Situational Crisis Communication Theory (SCCT) тұжырымдамасы қолданылды. Оған сәйкес дағдарыс туындағанда бірінші жауапта «жөкқа шығару» әдісі қолданылды (Coombs, 2007). Қарсы тараптың әрекеті жөкқа шығарылып, ұйым журналистің өзін айыптап, келтірген деректеріне күмәнмен қарады. Бұл – дағдарыс кезіндегі стратегиялар арасындағы ең тиімсіз әдіс. Бұл тәсіл ұйым деректерге толығымен сенімді болғанда және оқиға ұйымның беделіне айтарлықтай нұқсан келтіргенде қолданылады. Алайда, зерттеу объектісі бұл талаптарға сай емес. Нәтижесінде, қарсы тарап өзіне тағылған айыпты жөкқа шығарып, дәлелін ұсынды. Бұл жағдайда Палмер Қазақстанға келгенін, көрмені аралағанына дәлел болатын кеденде төлқұжатында басылған мөр мен көрмеге кіру билетін жариялады. Ұйымның қоғаммен байланысына жауапты маман қарсы

тарапты дәлелсіз айыптап, жағдайды ушықтырып, оқиғаны шиеленістірді. Куяновтың бұл әрекетін Coombs SCCT (2007) теориясына сай жіктегенде дағдарыстың «қасақана» түріне жатқызуға болады.

Дағдарыс кезінде қатысушы ұйымның көшбасшылық дағдылары жағдайды реттеуде шешуші рөл атқарады. Дағдарыс жағдайында жауапты мамандардың көшбасшылық қасиеттері мен күтпеген оқиғаларға дайындығы, алдын ала жоспардың болуы үлкен маңызға ие (Mitroff, 2004). Mitroff (2004) тиімді дағдарыс мамандары оның кенет туындайтын сипатына дайын болуы керек екенін және дағдарысты шешу үшін белгілі бір көшбасшылық қасиеттерге ие болуы керек екенін алға тартады. Алайда, дағдарыстың тиімсіз шешімі түрлі нәтижеге алып келуі мүмкін.

Кумбстың (2007) Situational Crisis Communication Theory теориясына сәйкес, дағдарыстың түрін анықтау және оның ұйымның беделіне қаншалықты әсер ететінін бағалай білу өте маңызды. Тек осы шарт орындалғаннан кейін дағдарысты басқарудың тиімді жолын ұсынуға болады. ЭКСПО Астана көрмесінің қоғаммен байланысына жауапты маман дағдарысқа қарсы жоспарды орындаудың орнына, қарсы тараппен дауласуға, тіпті, журналисті жалған ақпарат үшін айыптауды ұйғарды. Дағдарысты басқаруда «жөкқа шығару» әдісі – ұйымның нақты дәлелі болмаса, сәтсіздікке апаратын бірден-бір жол (Coombs, 2007).

Жалпы, дағдарысқа үшінші тараптың, оның үстіне жоғары лауазымды тұлғаның араласуы ЭКСПО Астана көрмесіне жауаптылардың туындаған дағдарысты өз деңгейінде шеше алмағанын, керісінше жағдайды одан әрі ушықтырғанын көрсетеді. Экс-министр шетелдік журналист Палмерді Астанаға шақыру арқылы жергілікті журналистердің оқиғаға байланысты сыни пікірлерін «жұмсартып», қоғамдағы резонансты бәсеңдетуге, әлеуметтік желідегі айыптауларды азайтуға тырысқаны байқалды. Алайда, бастапқыда дұрыс жолға қойылмаған стратегия, кейінгі коммуникацияны дұрыстауға бағытталған әрекеттердің тиімділігін төмендетті. Алғашқы мәлімдеменің сипаты, мазмұны және тонына қарай, кейінгі месседждер мен мәлімдемелер соның негізінде құрылды.

Дағдарысқа қарсы коммуникация стратегиялары дағдарыс кезінде ұйым туралы қоғамдық пікірді өзгертуге және оның беделіне келетін нұқсанды азайтуға бағытталған (Coombs,

2007). Алайда, Абаев пен Палмерс арасындағы сөз алмасу дағдарысқа нүкте қойды, ортақ шешімнің болмайтынын анық көрсетті. Бұл жағдайдан абыроймен шығуға мүмкіндік беретін стратегиялық шешім қалмады. Туындаған дағдарыстың дұрыс шешілмеуі, керісінше, оның қасақана ушығуының нәтижесінде Астанада өткен халықаралық көрме туралы шетелдік БАҚ-та жарияланған жағымсыз мақалалар саны артты.

ЭКСПО Астана мысалы халықаралық ауқымды іс-шараларды ұйымдастыру тұрғысынан алғанда дағдарысты басқарудың күрделі тұстарын тереңірек түсінуге мүмкіндік береді. Зерттеу нәтижесінде алынған білім мен туындаған ұсыныстар дағдарысты басқарудағы теориялық білімді Қазақстан мысалында тереңірек түсінуге және тәжірибеде орындауға көмектеседі.

ЭКСПО Астана кейсі үкімет мүшелеріне, қоғаммен байланыс мамандарына, БАҚ өкілдеріне және басқа да мүдделі тараптарға бірқатар кеңес пен қорытынды тұжырымдарды ұсынады:

- Кез келген төтенше жағдай мен дағдарыс кезінде проактивті және ашық коммуникацияның маңызы арта түседі. Қоғамда қалыптасатын пікірді бақылау үшін және дағдарысты ушықтырмау үшін жедел әрекет етіп, нық әрі түсінікті коммуникация түрін қолданған жөн.

- Жауапты тұлғалар мен ұйымдар тез шешім қабылдау жолдарын алдын ала ойластыруы қажет немесе кенет туындайтын дағдарыс кезінде шешім қабылдаудың қалыптасқан процедурасы болуы маңызды. Бұл, әсіресе, оқиға бұқаралық ақпарат құралдарында тарап кеткенде жедел әрекетке көшу керек болғанда маңызды.

- Қоғаммен байланыс орнатқан кезде немесе үлкен аудиторияға пікір білдіргенде барынша дипломатиялық жолды таңдаған абзал. Дағдарыс кезінде оны одан әрі ушықтыратын жолды таңдағаннан гөрі, мәселені жедел шешу мүмкіндіктерін қарастырған тиімдірек.

- Оқиға халықаралық сипат алғанда ұйымға алдын ала бекітілген әрекет ету хаттамасы немесе нұсқаулықтар ауадай қажет. Арнайы ережелер мен түрлі сценарийлер бекітілген нұсқаулық ұйымның жарғысынан кейінгі маңызды құжаттарының біріне айналуы керек. Халықаралық БАҚ-пен жұмыс істеу регламенттері алдын ала бекітілуі қажет

- Ірі іс-шаралар кезінде бұқаралық ақпарат құралдарымен, оның ішінде шетелдік медиамен өзара байланыс жолдары алдын ала

ойластырылуы қажет. Бұл жоспарда сыни мақалаларға реакция мен журналистермен қарым-қатынас жолдары алдын ала айтылуы маңызды. Бұл күтпеген оқиғаларға дайын болуға көмектеседі.

- Әлеуметтік желідегі қоғамдық пікірге мониторинг жүргізетін арнайы бағдарламаларды қолдануды қарастыру ұсынылады. Бұл жаңадан туындаған мәселелер бойынша дер кезінде әрекет етуге көмектеседі. Дағдарыс кезінде әлеуметтік желі қоғамдық пікірге айтарлықтай әсер етеді.

- Маңызды іс-шараларды ұйымдастырумен айналысатын қызметкерлер үшін дағдарысқа қарсы коммуникация бойынша арнайы тренинг өткізуді қарастырған жөн. Дайындықты шыңдау үшін түрлі сценарийлерге негізделген тәжірибелік сабақтар мен БАҚ-пен байланыс семинарлары пайдалы болады.

- Дағдарыстан кейінгі бағалауға мән берген дұрыс. Дағдарыс аяқталғаннан кейін ұйымның әрекеттерін қайта қарап шығып, қателіктер мен жетістіктерін талдау маңызды. Қатемен жұмыс келесі дағдарыстарға дайындап, мамандардың тәжірибе арқылы шыңдалуына себеп болады. Бұл қадам дағдарыс кезіндегі жоспар мен стратегияны қайта қарап, жақсарта түсуге көмектеседі. Дағдарыстан кейінгі талдау – көпшілік көңіл бөле бермейтін маңызды іс-шаралардың бірі. Зерттеу 2017 жылы болған оқиғаның бірнеше жыл өткеннен кейін талданып, өз бағасын алуымен құнды. ЭКСПО Астана кейсі қоғаммен байланыс мамандары үшін маңызды мысалдардың бірі болып қала береді. Алты жылдан кейін де өзектілігін жоғалтқан жоқ. Оның үстіне, бұл кейс Қазақстанның, оның ішінде кейбір отандық мамандардың шетелдік бұқаралық ақпарат құралдарымен, журналистерімен байланыс орнатуға көзқарасын, дағдарыс кезінде ұйымның өзіне жауапкершілік алуға дайын болмағанын анық көрсетті. Болашақ зерттеулер осы тақырыптағы салыстырмалы талдаулар мен сараптамаларды қажет еді, жылдар өте Қазақстан қоғамында дағдарысқа көзқарас пен ұйымдардың коммуникациялық стратегиясы қалай өзгергені келесі зерттеу жұмыстарына арқау бола алады.

### Қорытынды

ЭКСПО Астана кейсі шетелдік журналистің сыни мақаласынан басталып, халықаралық бұқаралық ақпарат құралдарында көбірек

жағымсыз жазбалардың жариялануымен аяқталды. Бұған жауапты ұйымның дағдарысты басқару кезінде дәйексіз мәлімдемелері мен айыптаулары, қоғаммен байланыс бөлімі жетекшісінің мысқылмен айтылған пікірлері ықпал етті. Палмер мен Куянов арасындағы даулы жағдай дағдарыс кезіндегі коммуникацияның күрделілігін және күтпеген жағдайды еңсеруде маманның көшбасшылық қасиеттері үлкен рөл ойнайтынын көрсетті.

Үшінші тараптың, ресми тұлғаның дағдарысты басқаруға араласуы бұл жағдайға үкіметтің өзі алаңдаушылық танытқанын дәлелдеді. Дегенмен, тараптардың қарсы пікірлері

мен жауаптары дағдарыстан шығудың жолын қарастырудың орнына, оны өршітті. Кумбстың Situational Crisis Communication Theory теориясына сай қолданылған «жөкқа шығару» әдісі бойынша айғақсыз, дәлелсіз жасалған мәлімдемелер таңдалған стратегияның тиімсіз екенін дәлелдеді. Ұйымда коммуникацияға жауапты мамандардың сәтсіз жауабы отандық және шетелдік бұқаралық ақпарат құралдарында көрмеге қатысты жағымсыз материалдардың артуына себеп болды. ЭКСПО Астана мысалы отандық дағдарысқа қарсы коммуникация саласын құнды деректермен және жаңа кейспен толықтырып, халықаралық зерттеулер қорын географиялық тұрғыда кеңейтті.

### Әдебиеттер

- Alsop, Ronald J. *The 18 Immutable Laws of Corporate Reputation: Creating, Protecting and Preparing Your Most Valuable Asset*. New York: Wall Street Journal Books, 2004.
- Альжанова А., Мухаммадиева Л. “Кризисная коммуникация в период ЧС (на примере КазНУ им. Аль-фараби).” *ҚазҰУ хабаршысы. Журналистика сериясы* 4, 66 (2022): 38-49.
- Альжанова А. *Связь с общественностью: учебное пособие*. Алматы: Қазақ университеті, 2011.
- Амангелдиева, Гүлмира, Жазира Еркін “Public Relations әлеуметтік институт ретінде.” *ЕҰУ хабаршысы. Журналистика сериясы* 1, 122 (2018): 63-69.
- Benoit, William L. “Image Repair Discourse and Crisis Communication.” *Public Relations Review* 23, 2 (1997): 177–86.
- Barton, Laurence. *Crisis in Organizations II*. South-Western College, 2001.
- Braun, Virginia, Victoria Clarke “Using Thematic Analysis in Psychology.” *Qualitative Research in Psychology* 3, 2 (2006): 77–101.
- Cameron, Glen T., Augustine Pang, Yan Jin,. “Contingency theory” In *Public relations: From theory to practice*, edited by Hansen-Horn T.L. and Neff B.D., 134–157. New York: Pearson, 2007.
- Claeys, An-Sofie, Veroline Cauberghе and Patrick Vyncke. “Restoring Reputations in Times of Crisis: An Experimental Study of the Situational Crisis Communication Theory and the Moderating Effects of Locus of Control.” *Public Relations Review* 36, 3 (2010): 256–62.
- Coombs, W. Timothy. “Protecting Organization Reputations during a Crisis: The Development and Application of Situational Crisis Communication Theory.” *Corporate Reputation Review* 10, 3 (2007): 163–76.
- Coombs, W. Timothy, Finn Frandsen, Sherry J. Holladay, Winni Johansen. “Why a Concern for Apologia and Crisis Communication?” *Corporate Communications: An International Journal* 15, 4 (2010): 337–49.
- Coombs, W. Timothy. *Ongoing Crisis Communication: Planning, Managing, and Responding*. 3rd ed. Los-Angeles: Sage, 2012.
- Coombs, W. Timothy. “The Value of Communication during a Crisis: Insights from Strategic Communication Research.” *Business Horizons* 58, 2 (2015): 141–48.
- Davies, Gary, Rosa Chun, Rui Vinhas Da Silva, Stuart Roper. *Corporate Reputation and Competitiveness*. Routledge, 2005.
- Forbes. “Журналиста Джеймса Палмера пригласили вновь приехать в Астану”. [https://forbes.kz/news/2017/06/20/newsid\\_147827](https://forbes.kz/news/2017/06/20/newsid_147827) (accessed November 5, 2023).
- Griffin, Andrew. *Crisis, issues and reputation management a handbook for PR and communications professionals* (PR in Practice). London: Kogan Page, 2014.
- Mitroff, Ian I. *Crisis Leadership: Planning for the Unthinkable*. Wiley, 2004.
- Нұрзат, Тоғжан. “Палмер мен Куяновтың айқасы. Кімге сенеміз?” *Abai.kz*. <https://abai.kz/post/54883> (accessed November 5, 2023).
- Palmer, James. “Kazakhstan Spent \$5 Billion on a Death Star and It Doesn’t Even Shoot Lasers.” *Foreign Policy*, June 11, 2017. <https://foreignpolicy.com/2017/06/15/kazakhstan-spent-5-billion-on-a-death-star-and-it-doesnt-even-shoot-lasers/> (accessed November 5, 2023).
- Shapiro, Ari. “Kazakhstan Builds Futuristic City For World Expo, But Forgets To Invite Guests”. *NPR*. <https://www.npr.org/2017/06/28/534765039/kazakhstan-builds-futuristic-city-for-world-expo-but-forgets-to-invite-guests> (accessed November 5, 2023).
- Tench, Ralph, Liz Yeomans. *Exploring Public Relations*. 3rd ed. Boston, Massachusetts, 2014.
- TengriNews. “Организаторы EXPO-2017 ответили на критику иностранного журналиста.”. [https://tengrinews.kz/kazakhstan\\_news/organizatoryi-expo-2017-otvetili-kritiku-inostrannogo-320591/](https://tengrinews.kz/kazakhstan_news/organizatoryi-expo-2017-otvetili-kritiku-inostrannogo-320591/) (accessed November 5, 2023).

TengriNews. “Министр ответил на условия журналиста Палмера для повторного визита на EXPO в Астане”. [https://tengrinews.kz/kazakhstan\\_news/ministr-otvetil-usloviya-jurnalista-palmera-povtornogo-320750/](https://tengrinews.kz/kazakhstan_news/ministr-otvetil-usloviya-jurnalista-palmera-povtornogo-320750/) (accessed November 5, 2023).

Tergembayeva, Kenzhegul, Aitmukhambet Esdauletov, Mariet Slambekova. “Interaction of law enforcement press services with journalists in extreme situations.” *ЕҰУ хабаршысы. Журналистика сериясы* 2, 139 (2022): 71-78.

Zakon. “С.Куюнов поблагодарил Палмера за PR ЭКСПО в Астане”. <https://www.zakon.kz/redaktsiia-zakonkz/4864951-s-kuyanov-proshu-schitat-palmer-shou.html> (accessed November 5, 2023).

## References

Alsop, Ronald J. *The 18 Immutable Laws of Corporate Reputation: Creating, Protecting and Preparing Your Most Valuable Asset*. New York: Wall Street Journal Books, 2004.

Alzhanova A., Muhamadiya L. “Krizisnaja komunikacija v period CS (na primere KazNU im. Al-farabi) [Crisis communication during emergency (on the example of the Al-Farabi KazNU)].” *KazNU herald. Journalism series* 4, 66 (2022): 38-49.

Alzhanova A. *Svjaz s obshhestvennostju: uchebnoe posobie* [Public relations: a textbook]. Almaty: Kazakh University, 2011.

Amangeldieva, Gulmira, Zhazira Erkin “Public Relations aleumettik institut retinde.[Public Relations as a social institution]” *ENU herald. Journalism series* 1, 122 (2018): 63-69.

Benoit, William L. “Image Repair Discourse and Crisis Communication.” *Public Relations Review* 23, 2 (1997): 177–86.

Barton, Laurence. *Crisis in Organizations II*. South-Western College, 2001.

Braun, Virginia, Victoria Clarke “Using Thematic Analysis in Psychology.” *Qualitative Research in Psychology* 3, 2 (2006): 77–101.

Cameron, Glen T., Augustine Pang, Yan Jin,. “Contingency theory” In *Public relations: From theory to practice*, edited by Hansen-Horn T.L. and Neff B.D., 134–157. New York: Pearson, 2007.

Claeys, An-Sofie, Veroline Cauberghe and Patrick Vyncke. “Restoring Reputations in Times of Crisis: An Experimental Study of the Situational Crisis Communication Theory and the Moderating Effects of Locus of Control.” *Public Relations Review* 36, 3 (2010): 256–62.

Coombs, W. Timothy. “Protecting Organization Reputations during a Crisis: The Development and Application of Situational Crisis Communication Theory.” *Corporate Reputation Review* 10, 3 (2007): 163–76.

Coombs, W. Timothy, Finn Frandsen, Sherry J. Holladay, Winni Johansen. “Why a Concern for Apologia and Crisis Communication?” *Corporate Communications: An International Journal* 15, 4 (2010): 337–49.

Coombs, W. Timothy. *Ongoing Crisis Communication: Planning, Managing, and Responding*. 3rd ed. Los-Angeles: Sage, 2012.

Coombs, W. Timothy. “The Value of Communication during a Crisis: Insights from Strategic Communication Research.” *Business Horizons* 58, 2 (2015): 141–48.

Davies, Gary, Rosa Chun, Rui Vinhas Da Silva, Stuart Roper. *Corporate Reputation and Competitiveness*. Routledge, 2005.

Forbes. (2017) *Jurnalista Jamesa Palmera priglasili vnov priehat v Astanu* [Journalist James Palmer was invited to come to Astana again]. [https://forbes.kz/news/2017/06/20/newsid\\_147827](https://forbes.kz/news/2017/06/20/newsid_147827) (accessed November 5, 2023).

Griffin, Andrew. *Crisis, issues and reputation management a handbook for PR and communications professionals* (PR in Practice). London: Kogan Page, 2014.

Mitroff, Ian I. *Crisis Leadership: Planning for the Unthinkable*. John Wiley & Sons.

Nurzat, Togzhan. “Palmer men Kujanovtyn ajqasy. Kimgе senemiz? [The fight between Palmer and Kuyanov. Who do we trust?].” *Abai.kz*. <https://abai.kz/post/54883> (accessed November 5, 2023).

Palmer, James. “Kazakhstan Spent \$5 Billion on a Death Star and It Doesn’t Even Shoot Lasers.” *Foreign Policy*, June 11, 2017. <https://foreignpolicy.com/2017/06/15/kazakhstan-spent-5-billion-on-a-death-star-and-it-doesnt-even-shoot-lasers/>. (accessed November 5, 2023).

Shapiro, Ari. “Kazakhstan Builds Futuristic City For World Expo, But Forgets To Invite Guests”. *NPR*. <https://www.npr.org/2017/06/28/534765039/kazakhstan-builds-futuristic-city-for-world-expo-but-forgets-to-invite-guests> (accessed November 5, 2023).

Tench, Ralph, Liz Yeomans. *Exploring Public Relations*. 3rd ed. Boston, Massachusetts, 2014.

TengriNews. (2017) “Organizatori EXPO\_2017 otvetili na kritiku inostrannogo jurnalista [The organizers of EXPO-2017 responded to the criticism of a foreign journalist].” [https://tengrinews.kz/kazakhstan\\_news/organizatoryi-expo-2017-otvetili-kritiku-inostrannogo-320591/](https://tengrinews.kz/kazakhstan_news/organizatoryi-expo-2017-otvetili-kritiku-inostrannogo-320591/) (accessed November 5, 2023).

TengriNews. (2017) “Ministr otvetil na usloviya jurnalista Palmera dlya povtornogo vizita na EXPO v Astane [The Minister responded to the conditions of journalist Palmer for a second visit to the EXPO in Astana].” [https://tengrinews.kz/kazakhstan\\_news/ministr-otvetil-usloviya-jurnalista-palmera-povtornogo-320750/](https://tengrinews.kz/kazakhstan_news/ministr-otvetil-usloviya-jurnalista-palmera-povtornogo-320750/) (accessed November 5, 2023).

Tergembayeva, Kenzhegul, Aitmukhambet Esdauletov, Mariet Slambekova. “Interaction of law enforcement press services with journalists in extreme situations.” *ENU herald. Journalism series* 2, 139 (2022): 71-78.

Zakon. (2017) “S.Kuyanov poblagodaryl Palmera za PR EXPO v Astane [S. Kuyanov thanked Palmer for the PR EXPO in Astana].” <https://www.zakon.kz/redaktsiia-zakonkz/4864951-s-kuyanov-proshu-schitat-palmer-shou.html> (accessed November 5, 2023).



# МАЗМҰНЫ – CONTENTS – СОДЕРЖАНИЕ

<b>1-бөлім</b> <b>Журналистика: қоғам, тіл, тарих, саясат, экономика</b>	<b>Section 1</b> <b>Journalism: society, language, history, economy</b>	<b>Раздел 1</b> <b>Журналистика: общество, язык, история, экономика</b>
<i>К. Қамзин, Ә. Қамза</i> Ұлттық журналистика теориясының ежелгі тиянағы .....		4
<i>Zh. M. Doskhozina</i> The semiotic analysis of information texts .....		18
<i>Zh. A. Abylgazova, A.A. Golovchun, D. Daribekkyzy</i> Research of cutting-edge technologies: incorporation and efficiency in journalism education .....		25
<i>M.T. Djumamuratova</i> The importance of Tleubergen Jumamuratov’s legacy in the development of creative thinking of future journalists.....		32
<i>N.M. Musa, K.N. Mусаeva</i> Media coverage of social conflicts in online media: case study of Azattyq.org .....		39
<i>З.Н. Ермағанбетова, А.Қ. Оразова, Г.Ш. Бекмағамбетова</i> Тәуелсіз газеттің ерекшеліктері мен мүмкіндіктері: «Халық» газеті мысалында .....		48
<b>2-бөлім</b> <b>Ақпарат әлемі</b>	<b>Section 2</b> <b>World of information</b>	<b>Раздел 2</b> <b>Мир информации</b>
<i>Р.С. Жақсылықбаева, Р.Ш. Бакенова, А.Ш. Бүркітбаева, Ш.А. Атай</i> Медиа этикадағы құқықтық қағидат және журналист жауапкершілігі .....		62
<i>M.S. Yessimova, Wang Jinsheng, O. Ya. Kim</i> International standards of journalism in the context of digitalization of the media space .....		73
<i>Н.М. Қасымбекова, Т.М. Көпбаев, А.А.Тасилова</i> Қазақтілді контенттің Телеграмда хабар таратуы .....		85
<i>А.Е. Ибрайымов, А.У. Айдарбеков</i> Кино және медиадағы жасанды интеллект (ЖИ) реперзентациясы .....		94
<i>А.А. Нұраш, А.В. Рожков</i> Динамика освещения в СМИ духовного наследия казахского народа .....		107
<i>М.Б. Бүркітбаева</i> Дағдарыс кезіндегі коммуникация: ЭКСПО Астана көрмесінің мысалында .....		120